

Deutsch	3
English	7
Français	11
Italiano	15
Nederlands	19
Español	23
Português	27
Dansk	31
Norsk	35
Svenska	39
Suomi	43
Ελληνικά	47
Türkçe	51
Русский	55
Magyar	60
Čeština	64
Slovenščina	68
Polski	72
Românește	76
Slovenčina	80
Hrvatski	84
Srpski	88
Български	92

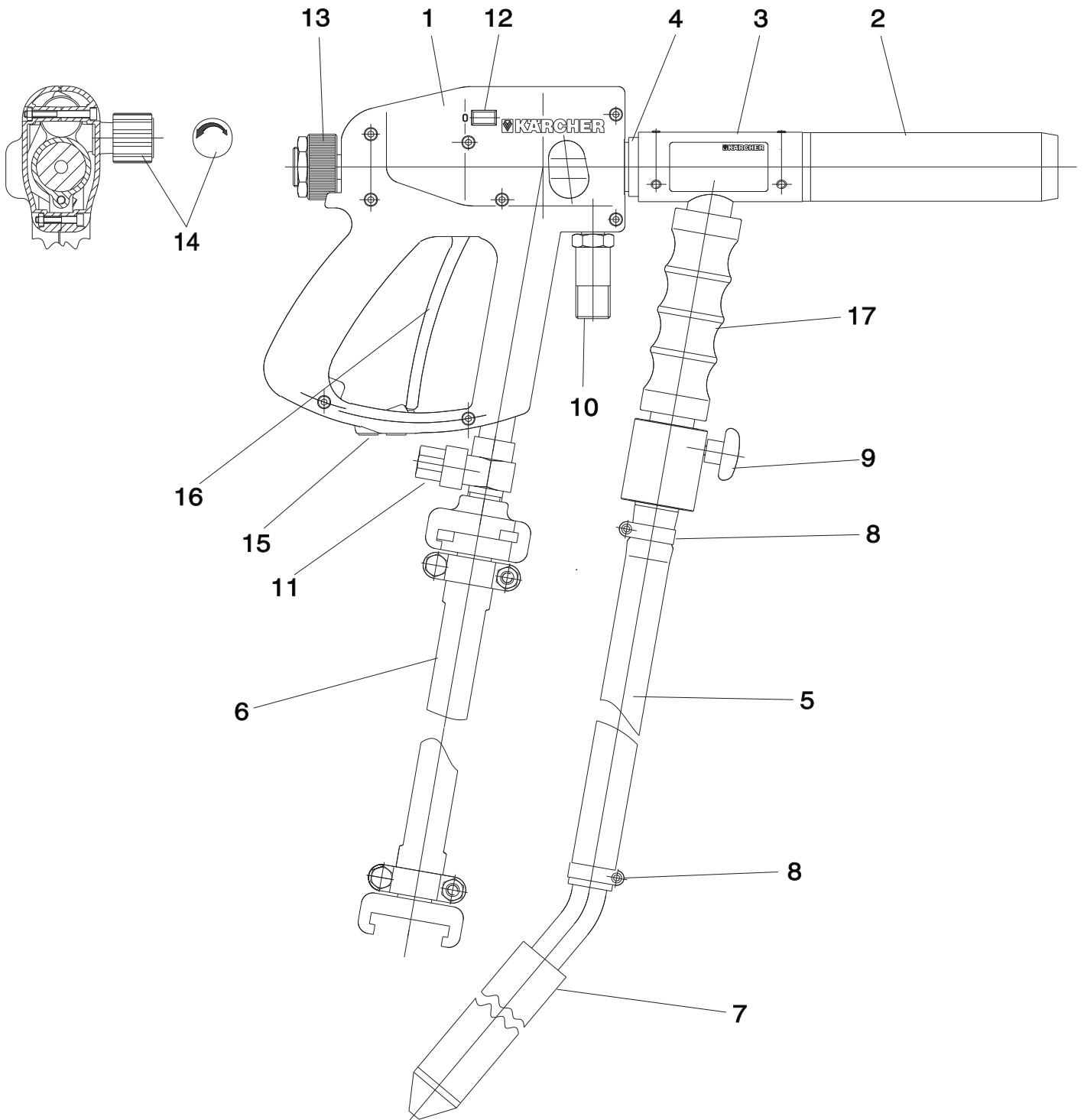

**Register
your product**
www.kaercher.com/welcome





Strahlpistole ST 120



Lesen Sie vor der ersten Benutzung Ihres Gerätes diese Originalbetriebsanleitung, handeln Sie danach und bewahren Sie diese für späteren Gebrauch oder für Nachbesitzer auf.

Umweltschutz



Die Verpackungsmaterialien sind recyclebar. Bitte werfen Sie die Verpackungen nicht in den Hausmüll, sondern führen Sie diese einer Wiederverwertung zu.



Altgeräte enthalten wertvolle recyclingfähige Materialien, die einer Verwertung zugeführt werden sollten. Batterien, Öl und ähnliche Stoffe dürfen nicht in die Umwelt gelangen. Bitte entsorgen Sie Altgeräte deshalb über geeignete Sammelsysteme.

Hinweise zu Inhaltsstoffen (REACH)

Aktuelle Informationen zu Inhaltsstoffen finden Sie unter:

www.kaercher.de/REACH

Bedienelemente

Abbildungen siehe Umschlagseite

- 1 Pistolenkörper
- 2 Strahldüse
- 3 Injektor
- 4 Luftdüse
- 5 Strahlmittelschlauch
- 6 Luftschlauch mit Schlauchkupplung SKG 19 (nicht im Lieferumfang)
- 7 Saugrohr
- 8 Schlauchschelle
- 9 Strahlmittelregulierung
- 10 Wasseranschluss
- 11 Sicherheitsventil
- 12 Wahlschalter, Wasser EIN/AUS
- 13 Luftmengenregulierungsknopf
- 14 Wassermengenregulierungsknopf
- 15 Abzugsicherung
- 16 Pistolenabzugshebel
- 17 Handgriff

Bestimmungsgemäße Verwendung

Die Strahlpistole ist zum Anschluss an eine Druckluftquelle bestimmt. Der Druckluftstrahl saugt Strahlmittel an, das im Luftstrahl mitgerissen wird.

Zur Vermeidung von Staubbildung während des Strahlens kann dem Strahlmittel-Luft-Gemisch Wasser zudosiert werden.

Anwendungsbeispiele:

- Graffiti-Entfernung
- Reinigung von Naturstein-Fassaden
- Reinigung von Kunststein-Flächen
- Reinigung von Putzfassaden
- Aufrauen von Oberflächen
- Entrosten
- Schweißnähte verputzen
- Entlacken
- Untergrundvorbehandlung

Geeignete Strahlmittel:

- Trockenes Strahlmittel.
- Korngröße maximal 1,5 mm.

Sicherheitshinweise

- Lesen Sie vor der Inbetriebnahme die Betriebsanleitung Ihres Gerätes und beachten Sie besonders die Sicherheitshinweise.
- Die am Gerät angebrachten Warn- und Hinweisschilder geben wichtige Hinweise für den gefahrlosen Betrieb.
- Neben den Hinweisen in dieser Betriebsanleitung müssen die allgemeinen Sicherheits- und Unfallverhütungsvorschriften des Gesetzgebers berücksichtigt werden.
- Für den Druckluftanschluss nur bestimmungsgemäße Schläuche und Kupplungen verwenden. Dies gilt auch für den Ersatz von Schläuchen und Kupplungen.
- Es ist darauf zu achten, dass der Druckluftschlauch nicht durch Überfahren, Quetschen, Zerren oder dergleichen verletzt oder beschädigt werden kann.
- Der Druckluftschlauch muss geradlinig beziehungsweise in großem Bogen verlegt werden, so dass sich keine Knickstellen bilden.
- Instandsetzungen dürfen nur durch zugelassene Kundendienststellen oder durch Fachkräfte für dieses Gebiet, welche mit allen relevanten Sicherheitsvorschriften vertraut sind, durchgeführt werden.
- Vor dem Reinigen und Warten des Gerätes und dem Auswechseln von Teilen ist die Druckluftleitung abzukoppeln.
- Es dürfen nur Zubehör und Ersatzteile verwendet werden, die vom Hersteller freigegeben sind. Original-Zubehör und Original-Ersatzteile bieten die Gewähr dafür, dass das Gerät sicher und störungsfrei betrieben werden kann.
- Vorschriften des Wasserversorgungsunternehmens beachten.
- Die Verschraubung der Anschlussschläuche muss dicht sein.
- Der Luftschlauch darf nicht beschädigt sein (Berstgefahr). Ein beschädigter Schlauch muss unverzüglich ausgetauscht werden. Es dürfen nur vom Hersteller empfohlene Schläuche und Verbindungen verwendet werden. Bestellnummer siehe Betriebsanleitung.
- Das Gerät mit den Arbeitseinrichtungen ist vor Benutzung auf den ordnungsgemäßen Zustand und die Betriebssicherheit zu prüfen. Falls der Zustand nicht einwandfrei ist, darf es nicht benutzt werden.
- Beim Einsatz des Gerätes in Gefahrbereichen (z. B. Tankstellen) sind die entsprechenden Sicherheitsvorschriften zu beachten. Der Betrieb in explosionsgefährdeten Räumen ist untersagt.

- Alle stromführenden Teile im Arbeitsbereich müssen strahlwassergeschützt sein.
- Der Hebel der Handspritzpistole darf bei Betrieb nicht festgeklammert werden.
- Zum Schutz vor zurückspritzenden Teilen ist bei Bedarf eine geeignete Schutzkleidung zu tragen.
- Den Strahl nie auf Menschen, Tiere, das Gerät oder elektrische Teile richten.
- Asbesthaltige und andere Materialien, die gesundheitsgefährdende Stoffe enthalten, dürfen nicht gereinigt werden.
- Es muss ein Gehörschutz getragen werden.
- Unzulässig ist das wechselweise oder gleichzeitige Strahlen von Leichtmetallen und eisenhaltigen Teilen in einem Strahlraum, wenn vor jedem Wechsel die Reinigung des Strahlraumes nicht sichergestellt ist (Brand- und Explosionsgefahr).
- Zum Strahlen von Magnesiumlegierungen mit mehr als 80% Magnesium dürfen keine eisenhaltigen Strahlmittel verwendet werden.
- Es dürfen keine silikogenen Strahlmittel verwendet werden.
- Es dürfen keine Strahlmittel verwendet werden, welche die maximal zulässigen Gehalte an gefährlichen Stoffen nach den jeweils geltenden Bestimmungen überschreiten.

Bei Arbeiten in Behältern oder engen Räumen sind die national/örtlich geltenden Richtlinien zu folgenden Themen zu beachten:

- Arbeiten in Behältern und engen Räumen
- Einsatz von Personen-Notsignal-Anlagen

Beim Strahlen muss folgende Schutzausrüstung getragen werden:

- Augen- und Gesichtsschutz
- Gehörschutz
- Körper und Schulter bedeckende Prallschutzkleidung
- Schutzhandschuhe
- Schutzschuhe
- gegebenenfalls Atemschutz

Hygienische Schutzmaßnahmen nach den national/örtlich geltenden Vorschriften müssen getroffen werden.

- Die Bedienperson hat das Gerät bestimmungsgemäß zu verwenden. Sie hat die örtlichen Gegebenheiten zu berücksichtigen und beim Arbeiten mit dem Gerät auf Dritte, insbesondere auf Kinder, zu achten.
- Das Gerät darf nur von Personen benutzt werden, die in der Handhabung unterwiesen sind oder die ihre Fähigkeiten zum Bedienen nachgewiesen haben und ausdrücklich mit der Benutzung beauftragt sind. Das Gerät darf nicht von Kindern oder Jugendlichen betrieben werden.
- Das Gerät darf niemals unbeaufsichtigt gelassen werden so lange es unter Druck steht.

- Durch den austretenden Luftstrahl an der Strahldüse wirkt eine Rückstoßkraft auf die Pistole. Pistole deshalb gut festhalten.
- Es darf nicht in den austretenden Strahl gegriffen werden.

Sicherheitseinrichtungen

Das Sicherheitsventil öffnet bei Überschreitung des zulässigen Betriebsüberdrucks.

Symbole in der Betriebsanleitung

⚠ GEFAHR

Für eine unmittelbar drohende Gefahr, die zu schweren Körperverletzungen oder zum Tod führt.

⚠ WARNUNG

Für eine möglicherweise gefährliche Situation, die zu schweren Körperverletzungen oder zum Tod führen könnte.

VORSICHT

Für eine möglicherweise gefährliche Situation, die zu leichten Verletzungen oder zu Sachschäden führen kann.

Funktion

- Bei gedrücktem Pistolenabzugshebel strömt Druckluft durch die Luftdüse.
- Der vom Injektor erzeugte Unterdruck saugt das Strahlmittel durch Strahlmittelschlauch und Saugrohr aus dem offenen Strahlmittelbehälter.
- In der Strahldüse wird das Strahlmittel durch den Druckluftstrom beschleunigt und ausgebracht.
- Die Strahlmittelmenge kann durch die Strahlmittelregulierung stufenlos an die Reinigungsaufgabe angepasst werden.

Inbetriebnahme

Wenn Sie beim Auspacken einen Transportschaden feststellen, dann benachrichtigen Sie Ihr Verkaufshaus.

Zubehör montieren

- ➔ Strahlmittelschlauch mit den Schlauchschellen befestigen.

Druckluftanschluss

- ➔ Luftschlauch mit der Schlauchkupplung am Kompressor anschließen. Auf richtigen Sitz der Kupplungen achten.

Wasseranschluss

Anschlusswerte siehe Technische Daten. Ein Wasserfilter im Zulauf verhindert Störungen.

⚠ WARNUNG

Vorschriften des Wasserversorgungsunternehmens beachten.

Gemäß gültiger Vorschriften darf das Gerät nie ohne Systemtrenner am Trinkwassernetz betrieben werden.

Es ist ein geeigneter Systemtrenner der Fa. KÄRCHER oder alternativ ein Systemtrenner gemäß EN 12729 Typ BA zu verwenden. Wasser, das durch einen Systemtrenner geflossen ist, wird als nicht trinkbar eingestuft.



VORSICHT

Systemtrenner immer an der Wasserversorgung, niemals direkt am Gerät anschließen!

- ➔ Wasserzulaufschlauch (nicht im Lieferumfang enthalten) mit Gerät und Wasserleitung verbinden.

Bedienung

Strahlleistung

Die Strahlleistung hängt von der Größe des verwendeten Kompressors ab.

Die folgende Tabelle zeigt den Zusammenhang zwischen Luftmenge und erreichbarem Strahldruck.

Luftmenge [m³/min]	Druck [MPa (bar)]	Luftmenge [m³/min]	Druck [MPa (bar)]
2,4	0,3 (3)	5,4	0,8 (8)
3,0	0,4 (4)	6,1	0,9 (9)
3,6	0,5 (5)	6,7	1,0 (10)
4,2	0,6 (6)	7,3	1,1 (11)
4,8	0,7 (7)	8,0	1,2 (12)

Betriebsdruck

Der Betriebsdruck wird stufenlos mit dem Luftmengenregulierungsknopf eingestellt. Der maximal zulässige Betriebsdruck beträgt 1,2 MPa (12 bar).

Strahlmittelansaugung

- ➔ Saugrohr so weit in das Strahlgut drücken, dass die Luftansaugöffnungen nicht bedeckt sind.

Maximale Strahlmittel-Saughöhe: 4 m.

Betrieb

- ➔ Kompressor einschalten.
- ➔ Wasserzulauf öffnen.
- ➔ Abzugsicherung entriegeln.
- ➔ Pistolenabzugshebel ziehen und Reinigungsarbeit ausführen.

Betrieb mit Wasser

Zur Vermeidung von Staubbildung kann dem Strahlmittel-Luft-Gemisch Wasser zudosiert werden.

- ➔ Wahlschalter Wasser auf EIN stellen.
- ➔ Wassermenge am Wassermengenregulierknopf einstellen.

Hinweis:

Die Wasserzufuhr ist nur bei gezogenem Pistolenabzugshebel aktiv.

Zur Staubbildung wird nur eine geringe Wassermenge von maximal 20 l/h benötigt.

Strahlmittelrückstände abwaschen

- ➔ Strahlmengenregulierung schließen.
- ➔ Wassermengenregulierung öffnen.
- ➔ Pistolenabzugshebel ziehen.

Nach dem Betrieb:

- ➔ Wahlschalter Wasser auf AUS stellen.
- ➔ Pistolenabzugshebel ziehen und Wasserreste aus der Pistole blasen.

Außerbetriebnahme

- ➔ Pistolenabzugshebel loslassen.
- ➔ Pistolenabzugshebel mit der Abzugsicherung blockieren um unbeabsichtigte Betätigung zu verhindern.
- ➔ Nach Ende der Strahlarbeiten Hände gründlich waschen.

Pflege und Wartung

⚠ WARNUNG

Verletzungsgefahr. Vor Arbeiten am Gerät Druckluftzufuhr absperrern, Druck ablassen und Gerät von der Druckluftversorgung trennen.

Hinweis:

Mischkammer und Luftdüse sind Verschleißteile und unterliegen nicht den Garantiebestimmungen.

Sicherheitsinspektion/Wartungsvertrag

Mit Ihrem Händler können Sie eine regelmäßige Sicherheitsinspektion vereinbaren oder einen Wartungsvertrag abschließen. Bitte lassen Sie sich beraten.

Täglich

- ➔ Schlauchverbindungen auf festen Sitz prüfen.

Wöchentlich

- ➔ Strahlmittelschlauch auf Verschleiß prüfen.
- ➔ Druckluftschlauch auf Verschleiß prüfen.
- ➔ Strahldüse auf Verschleiß prüfen. Bei verschlissener Strahldüse lässt die Strahlleistung stark nach.

Monatlich

- ➔ Mischkammer auf Verschleiß prüfen., bei starkem Verschleiß unbedingt austauschen.
- ➔ Mischkammer demontieren und Luftdüse auf Verschleiß prüfen.

Mischkammer und Luftdüse wechseln

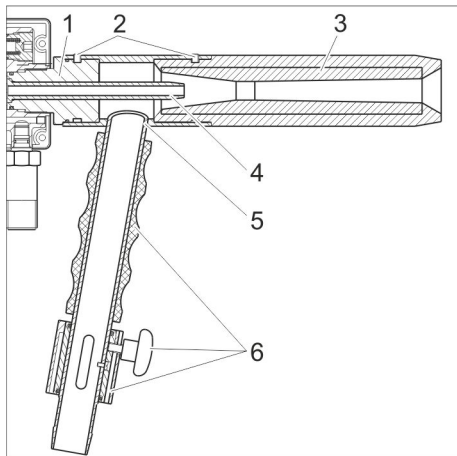

- 1 Verschraubungsteil
- 2 Schraube
- 3 Strahldüse
- 4 Luftdüse
- 5 Mischkammer
- 6 Anbauteile Mischkammer

- Anbauteile der Mischkammer demonstrieren.
- Schrauben lösen.
- Mischkammer von Verschraubungsteil und Strahldüse abziehen.
- Verschraubungsteil mit Rohrzanze lösen und abschrauben.
- Luftdüse entnehmen.
- Bei der anschließenden Montage auf schmutzfreien Sitz der O-Ringe achten.

Störungshilfe

⚠ **WARNUNG**

Verletzungsgefahr. Vor Arbeiten am Gerät Druckluftzufuhr absperren, Druck ablassen

und Gerät von der Druckluftversorgung trennen.

Bei Störungen, die in diesem Kapitel nicht genannt sind, im Zweifelsfall und bei aus-

drücklichem Hinweis einen autorisierten Kundendienst aufsuchen.

Störung	Mögliche Ursache	Behebung
Keine Luft	Absperrventil am Kompressor geschlossen.	<ul style="list-style-type: none"> - Anschluss am Kompressor prüfen. - Absperrventil öffnen.
	Kompressor defekt	Kompressor instand setzen
Es tritt Luft, aber kein Strahlmittel aus der Düse	Strahlmittel feucht oder Verstopfung.	<ul style="list-style-type: none"> - Mündung der Strahldüse fest auf eine elastische Unterlage drücken und Pistolenabzugshebel ziehen. Dadurch wird der Luftstrom umgelenkt und säubert die betroffenen Teile. - Hat diese Methode keinen Erfolg, Saugschlauch, Saugrohr und Mischkammer reinigen. - Strahlmittel wechseln.
	Es wird Fremdluft angesaugt.	<ul style="list-style-type: none"> - Schlauchschellen am Strahlmittelschlauch festziehen. - Strahlmittelregulierung schließen.
Keine Wasserbeimischung trotz Wasserversorgung	Wahlschalter Wasser nicht in Stellung EIN.	Wahlschalter Wasser auf EIN stellen.
	Wassermengenregulierungsknopf geschlossen.	Wassermengenregulierungsknopf öffnen.
	Wasserdruck zu niedrig.	Wasserversorgung mit Wasserdruck über 0,2 MPa (2 bar) verwenden.
	Wassersystem verstopft.	<ul style="list-style-type: none"> - Wasserschlauch demontieren und Wasseranschluss nicht verschließen. - Injektor demontieren. - Wassermengenregulierungsknopf auf max. drehen. - Mündung der Luftdüse auf eine elastische Unterlage drücken. - Pistolenabzugshebel ziehen - das Wassersystem wird mit Druckluft durchgeblasen. - Hat diese Methode keinen Erfolg, Wasserventil demontieren.
Pistolenabzugshebel geht nach Loslassen nicht ganz nach vorne	Feder gebrochen.	Kundendienst aufsuchen.

Ersatzteile

- Es dürfen nur Zubehör und Ersatzteile verwendet werden, die vom Hersteller freigegeben sind. Original-Zubehör und Original-Ersatzteile bieten die Gewähr dafür, dass das Gerät sicher und störungsfrei betrieben werden kann.
- Weitere Informationen über Ersatzteile erhalten Sie unter www.kaercher.com im Bereich Service.

Garantie

In jedem Land gelten die von unserer zuständigen Vertriebsgesellschaft herausgegebenen Garantiebedingungen. Etwaige Störungen an Ihrem Gerät beseitigen wir innerhalb der Garantiefrist kostenlos, sofern ein Material- oder Herstellungsfehler die Ursache sein sollte. Im Garantiefall wenden Sie sich bitte mit Kaufbeleg an Ihren Händler oder die nächste autorisierte Kundendienststelle.

Technische Daten

Luftversorgung		
Luftmenge	m ³ /min	1...6,3
Luftdruck	MPa (bar)	0,3...1,2 (3...12)
Wasseranschluss		
Zulaufmenge, min.	l/h (l/min)	200 (3,4)
Zulaufschlauch Durchmesser	Zoll	1/2
Zulaufdruck (min.)	MPa (bar)	0,2 (2)
Zulaufdruck (max.)	MPa (bar)	0,5 (5)
Leistungsdaten		
Wassermenge (max.) *	l/h (l/min)	120 (2)
Strahlmittelmenge (max.) **	kg/h	160
Saughöhe max.	m	4
Länge Strahlmittelschlauch	m	5
Geräuschkennwerte nach DIN 45635 Bl. 1***		
Arbeitsplatzbezogener Emissions-Schallpegel L _{pA}	dB(A)	105
Schallleistungspegel L _{WA}	dB(A)	112
Maße		
Länge	mm	480
Breite	mm	80
Höhe	mm	260
Gewicht	kg	3,5
* bei 6 bar Luftdruck und 5 bar Wasserdruck ** bei 6 bar Luftdruck ohne Wasser *** ermittelt beim Strahlen auf Beton B45 und Stahl St37 bei einem Luftdruck von 6 bar und einem Wasserdruck von 4 bar. Strahlmittel: Strahlschlacke (Aluminiumsilikat), Körnung: 0,8 mm Durchmesser. Der Arbeitsplatzbezogene Emissions-Schalldruckpegel bezieht sich auf eine 8-stündige Arbeitsschicht.		

EU-Konformitätserklärung

Hiermit erklären wir, dass die nachfolgend bezeichnete Maschine aufgrund ihrer Konzipierung und Bauart sowie in der von uns in Verkehr gebrachten Ausführung den einschlägigen grundlegenden Sicherheits- und Gesundheitsanforderungen der EU-Richtlinien entspricht. Bei einer nicht mit uns abgestimmten Änderung der Maschine verliert diese Erklärung ihre Gültigkeit.

Produkt: Strahlpistole
Typ: 2.869-xxx
Typ: ST 120

Einschlägige EU-Richtlinien
2006/42/EG (+2009/127/EG)

Angewandte harmonisierte Normen

EN ISO 12100 - 1
EN ISO 12100 - 2
EN 349
EN 854

Die Unterzeichnenden handeln im Auftrag und mit Vollmacht des Vorstands.

H. Jenner

Chairman of the Board of Management

S. Reiser

Director Regulatory Affairs & Certification

Dokumentationsbevollmächtigter:
S. Reiser

Alfred Kärcher SE & Co. KG
Alfred-Kärcher-Straße 28-40
71364 Winnenden (Germany)
Tel.: +49 7195 14-0
Fax: +49 7195 14-2212

Winnenden, 2020/08/01

Jet pistol ST 120



Please read and comply with these original instructions prior to the initial operation of your appliance and store them for later use or subsequent owners.

Environmental protection



The packaging material can be recycled. Please do not throw the packaging material into household waste; please send it for recycling.



Old appliances contain valuable materials that can be recycled; these should be sent for recycling. Batteries, oil, and similar substances must not enter the environment. Please dispose of your old appliances using appropriate collection systems.

Notes about the ingredients (REACH)

You will find current information about the ingredients at:

www.kaercher.com/REACH

Control elements

Illustrations on the inside of the front cover

- 1 Pistol body
- 2 Stream nozzle
- 3 Injector
- 4 Air nozzle
- 5 Hose for spraying agent
- 6 Air hose with hose coupling SKG 19 (not included in the delivery)
- 7 Suction pipe
- 8 Hose clip
- 9 Spray agent control
- 10 Water connection
- 11 Safety valve
- 12 Selection switch, water ON/OFF
- 13 Air volume control button
- 14 Water volume control button
- 15 Trigger safety
- 16 Pistol trigger
- 17 Handle

Proper use

The jet pistol is intended for connection to a compressed air source. The compressed air jet sucks in the spray agent, which is entrained in the air jet.

In order to avoid the formation of dust during spraying, water can be added to the mixture of spray agent and air.

Application examples:

- Graffiti removal
- Cleaning of natural stone facades
- Cleaning of artificial stone surfaces
- Cleaning of plastered facades
- Keying of surfaces
- Rust removal
- Polish welding seams
- Paint removal
- Base preparation

Suitable spraying agents:

- Dry spraying agent.
- Grain size max. 1.5 mm.

Safety instructions

- Please read the operating instructions for your machine before using it, and pay particular attention to the following safety instructions.
- Warnings and notes that are attached to the appliance provide important notes for safe operation.
- Apart from the notes contained herein the general safety provisions and rules for the prevention of accidents of the legislator must be observed.
- Only use conventional hoses and couplings for the compressed air connection. The same applies for replacements of hoses and couplings.
- Make sure that the compressed air hose is not damaged by running over, pinching, dragging or similar actions.
- The compressed air hose must be installed in a straight line or a wide arc in order to avoid the formation of kinks.
- Maintenance work may only be carried out by approved customer service outlets or experts in this field who are familiar with the respective safety regulations.
- Disconnect the compressed air line prior to performing any cleaning and maintenance tasks or replacing parts.
- Only use accessories and spare parts which have been approved by the manufacturer. The exclusive use of original accessories and original spare parts ensures that the appliance can be operated safely and trouble free.
- Observe regulations of water supplier.
- Ensure that the screw connections of the connecting hoses do not leak.
- The air hose must not be damaged (risk of bursting). A damaged hose must be replaced immediately. Only hoses and joints recommended by the manufacturer may be used. See operating instructions for order number.
- The machine with working equipment must be checked to ensure that it is in proper working order and is operating safely prior to use. Otherwise, the appliance must not be used.
- If the appliance is used in hazardous areas (e.g. filling stations) the corresponding safety provisions must be observed. It is not allowed to use the appliance in hazardous locations.
- All current-conducting parts in the working area must be protected against jet water.
- The lever of the hand spray gun must not be locked during the operation.
- Wear appropriate protective clothing to protect yourself from spattering parts.

- Never direct the water jet on human beings, animals, the appliance or electrical parts.
- Do not clean materials containing asbestos or other health-hazardous substances.
- Wear hearing protection.
- The alternate or simultaneous spraying of light metals and iron-containing parts in a spray room is prohibited, unless the cleaning of the spray room is ensured prior to each change (fire and explosion risk).
- You must not use spray agents containing iron to spray magnesium alloy containing more than 80% magnesium.
- It is prohibited to use silicone spraying agents.
- Do not use any spraying agents that exceed the permissible limits of hazardous substances according to the applicable required specifications.

Please follow the national/ local regulations for the following topics while working in containers or in closed rooms:

- Working in containers and closed rooms
- Use of personal emergency signal units

Wear the following protective equipment while spraying:

- Eye and face protection
- Hearing protection
- Impact protection covering the body and shoulders
- Protective gloves
- Safety shoes
- respirator if necessary

Safety and hygiene regulations according to the national/ local regulations need to be followed.

- The operator must use the appliance properly. The operator must consider the local conditions and must pay attention to third parties, in particular children, when working with the appliance.
- The appliance may only be used by persons who have been instructed in handling the appliance or have proven qualification and expertise in operating the appliance or have been explicitly assigned the task of handling the appliance. The appliance must not be operated by children, young persons or persons who have not been instructed accordingly.
- Never leave the machine unattended so long as it is under pressure.
- The air jet that is emitted from the jet nozzle results in a repulsion power acting on the gun. Therefore, hold on tight.
- Do not touch the emerging spray jet.

Safety Devices

The safety valve opens when the admissible operating pressure is exceeded.

Symbols in the operating instructions

⚠ DANGER

Immediate danger that can cause severe injury or even death.

⚠ WARNING

Possible hazardous situation that could lead to severe injury or even death.

CAUTION

Possible hazardous situation that could lead to mild injury to persons or damage to property.

Function

- When the pistol trigger is pressed, compressed air flows through the air nozzle.
- The negative pressure that is generated by the injector sucks the spray agent out of the open spray agent container through the spray agent hose and the suction pipe.
- The spray agent is accelerated and output by the air blast in the jet nozzle.
- The spraying agent volume can be continuously adjusted to the cleaning task by means of the spray agent control.

Start up

Your sales outlet should be informed about any transit damage noted when unpacking the product.

Attaching the Accessories

- ➔ Secure the spray agent hose by means of the hose clips.

Compressed air connection

- ➔ Connect the air hose to the compressor by means of the hose coupling. Ensure that the couplings are seated properly.

Water connection

For connection values refer to technical specifications. A water filter inside the inlet prevents faults.

⚠ WARNING

Observe regulations of water supplier. According to the applicable regulations, the appliance must never be used on the drinking water supply without a system separator. Use a suitable system separator manufactured by KÄRCHER; or, as an alternative, a system separator as per EN 12729 Type BA. Water flowing through a system separator is considered non-drinkable.

-CAUTION

Always connect the system separator to the water supply, never directly to the appliance!

- ➔ Connect the water inlet hose (not included in the delivery) with the appliance and the water supply.



Operations

Jet performance

The jet performance depends on the size of the compressor used.

The following table shows the correlation between the air quantity and the attainable jet pressure.

Air quantity [m³/min]	Pressure [MPa (bar)]	Air quantity [m³/min]	Pressure [MPa (bar)]
2,4	0,3 (3)	5,4	0,8 (8)
3,0	0,4 (4)	6,1	0,9 (9)
3,6	0,5 (5)	6,7	1,0 (10)
4,2	0,6 (6)	7,3	1,1 (11)
4,8	0,7 (7)	8,0	1,2 (12)

Operating pressure

The operating pressure is continuously adjusted by means of the air volume control button.

The maximum admissible operating pressure is 1.2 MPa (12 bar).

Spray medium suction

- ➔ Push the suction pipe in the spray medium and ensure that the air inlets are not covered.

Maximum spray medium suction height: 4 m.

Operation

- ➔ Switch on compressor.
- ➔ Open the water supply.
- ➔ Unlock trigger safety.
- ➔ Pull the pistol trigger and perform cleaning task.

Operation with water

In order to avoid the formation of dust, water can be added to the mixture of spray agent and air.

- ➔ Set selection switch water to ON.
- ➔ Adjust the quantity of water at the water quantity regulator.

Note:

The water supply is only active when the pistol trigger is pulled. For the binding of dust only a small quantity of water (maximum 20 l/h) is required.

Rinse spray medium residues

- ➔ Close the spray quantity control.
- ➔ Open the water volume regulation.
- ➔ Pull pistol trigger.

After operation:

- ➔ Set selection switch water to OFF.
- ➔ Pull the pistol trigger and blow residual water out of the pistol.

Shutting down

- ➔ Release pistol trigger.
- ➔ Lock pistol trigger by means of the trigger safety to avoid accidental operation.
- ➔ Thoroughly wash hands after finishing spraying tasks.

Care and maintenance

⚠ WARNING

Risk of injury. Close compressed air supply, depressurize and disconnect the appliance from the compressed air supply prior to performing work on the appliance.

Note:

Mixing chamber and air nozzle are wear parts and are not subject to the warranty provisions.

Safety inspection/ maintenance contract

You can sign with your dealer a contract for regular safety inspection or even sign a maintenance contract. Please take advice on this matter.

Daily

- ➔ Check the hose connections for tight seating

Weekly

- ➔ Check spray agent hose for wear and tear.
- ➔ Check compressed air hose for wear and tear.
- ➔ Check the spray nozzle for wear. The jet performance is significantly reduced with a worn spray nozzle.

Monthly

- ➔ Check mixing chamber for wear and replace if severely worn.
- ➔ Dismantle mixing chamber and check air nozzle for wear.

Replace mixing chamber and air nozzle

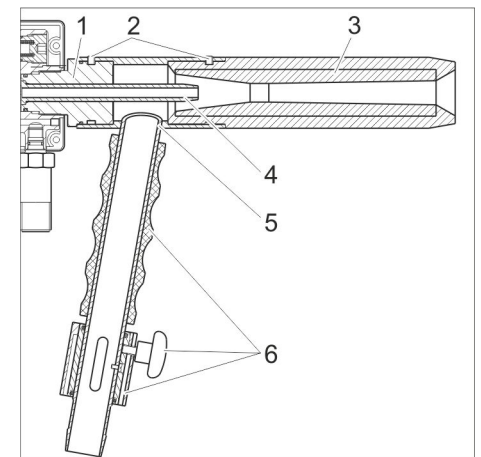

- 1 Part to be screwed
- 2 Screw
- 3 Stream nozzle
- 4 Air nozzle
- 5 Mixing chamber
- 6 Add-on components mixing chamber

- ➔ Dismantle add-on components of the mixing chamber.
- ➔ Loosen the screws.
- ➔ Remove the mixing chamber from the screw connection and spray nozzle.

- Loosen the screw connection by means of a pipe wrench and unscrew it.
- Remove air nozzle.
- Ensure that the O-rings are free of dirt and properly seated during the subsequent installation.

⚠ WARNING

Risk of injury. Close compressed air supply, depressurize and disconnect the appliance from the compressed air supply prior to performing work on the appliance. Contact an authorised customer service person in case of problems not mentioned in this chapter or if you are in doubt or when you have been explicitly asked to do so.

Troubleshooting

Fault	Possible cause	Remedy
No air	Close stop valve on the compressor.	<ul style="list-style-type: none"> – Check connection on the compressor. – Open locking tap.
	Compressor defective	Repair the compressor
Air, but no spray medium exits the nozzle	Spray medium wet or blockage.	<ul style="list-style-type: none"> – Press the muzzle of the spray nozzle against a flexible base and pull the pistol trigger. This redirects the air flow and cleans the parts in question. – If this method is not successful, clean suction hose, suction pipe and mixing chamber. – Change spray agent.
	External air is sucked in.	<ul style="list-style-type: none"> – Tighten hose clips at the spray agent hose. – Close spray agent control.
No water admixture despite water supply	Selection switch water not in ON position.	Set selection switch water to ON.
	Water volume control button closed.	Open water volume control button.
	Water pressure is too low.	Use water supply with water pressure of more than 0.2 MPa (2 bar).
	Water system blocked.	<ul style="list-style-type: none"> – Dismantle water hose and do not close water supply. – Dismount injector. – Turn water volume control button to max.. – Press the muzzle of the air nozzle against a flexible base. – Pull the pistol trigger - the water system is blown out with compressed air. – If this method is not successful, dismount the water valve.
Pistol trigger does not move all the way forward after it is released	Spring broken.	Call Customer Service.

Spare parts

- Only use accessories and spare parts which have been approved by the manufacturer. The exclusive use of original accessories and original spare parts ensures that the appliance can be operated safely and trouble free.
- For additional information about spare parts, please go to the Service section at www.kaercher.com.

Warranty

The warranty terms published by the relevant sales company are applicable in each country. We will repair potential failures of your appliance within the warranty period free of charge, provided that such failure is caused by faulty material or defects in manufacturing. In the event of a warranty claim please contact your dealer or the nearest authorized Customer Service center. Please submit the proof of purchase.

Specifications

Air supply		
Air quantity	m ³ /min	1...6,3
Tyre pressure	MPa (bar)	0,3...1,2 (3...12)
Water connection		
Min. feed volume	l/h (l/min)	200 (3,4)
Diameter of the inlet hose	Inch	1/2
Feed pressure (min.)	MPa (bar)	0,2 (2)
Max. feed pressure	MPa (bar)	0,5 (5)
Performance data		
Water volume (max.) *	l/h (l/min)	120 (2)
Spraying agent volume (max.) **	kg/h	160
Max. suction height	m	4
Length of the spraying agent hose	m	5
Noise characteristic values according to DIN 45635 Bl. 1***		
Workplace-related emission noise level L _{pA}	dB(A)	105
Sound power level L _{WA}	dB(A)	112
Dimensions		
Length	mm	480
Width	mm	80
Height	mm	260
Weight	kg	3,5
* at 6 bar air pressure and 5 bar water pressure		
** at 6 bar air pressure without water		
*** establishes an air pressure of 6 bar and a water pressure of 4 bar when sprayed on concrete B45 and steel St37. Spraying agent: Spraying slag (aluminium silicate), graining: 0.8 mm diameter. The workplace-related emission noise pressure level refers to an 8-hour shift.		

EU Declaration of Conformity

We hereby declare that the machine described below complies with the relevant basic safety and health requirements of the EU Directives, both in its basic design and construction as well as in the version put into circulation by us. This declaration shall cease to be valid if the machine is modified without our prior approval.

Product: Jet pistol
Type: 2.869-xxx
Type: ST 120

Relevant EU Directives
 2006/42/EC (+2009/127/EC)
Applied harmonized standards
 EN ISO 12100 - 1
 EN ISO 12100 - 2
 EN 349
 EN 854

The signatories act on behalf of and with the authority of the company management.



 H. Jenner
 Chairman of the Board of Management

 S. Reiser
 Director Regulatory Affairs & Certification



Documentation supervisor:
 S. Reiser

Alfred Kärcher SE & Co. KG
 Alfred-Kärcher-Straße 28-40
 71364 Winnenden (Germany)
 Tel.: +49 7195 14-0
 Fax: +49 7195 14-2212

Winnenden, 2020/08/01

 Lire ce manuel d'utilisation original avant la première utilisation de votre appareil, le respecter et le conserver pour une utilisation ultérieure ou pour le futur propriétaire.

Protection de l'environnement

	Les matériaux constitutifs de l'emballage sont recyclables. Ne pas jeter les emballages dans les ordures ménagères, mais les remettre à un système de recyclage.
	Les appareils usés contiennent des matériaux précieux recyclables lesquels doivent être apportés à un système de recyclage. Il est interdit de jeter les batteries, l'huile et les substances similaires dans l'environnement. Pour cette raison, utiliser des systèmes de collecte adéquats afin d'éliminer les appareils hors d'usage.

Instructions relatives aux ingrédients (REACH)

Les informations actuelles relatives aux ingrédients se trouvent sous :

www.kaercher.com/REACH

Éléments de commande

Pour les illustrations, voir la page de garde

- 1 Corps du pistolet
- 2 Buse à jet
- 3 Injecteur
- 4 Buse d'air
- 5 Tuyau flexible de moyen de jet
- 6 Flexible d'air avec coupleur rapide du flexible SKG 19 (non compris dans l'étendue de livraison)
- 7 Tuyau d'aspiration
- 8 Collier de serrage
- 9 Régulation de l'agent de pulvérisation
- 10 Arrivée d'eau
- 11 Soupape de sûreté
- 12 Sélecteur, eau MARCHE/ARRÊT
- 13 Bouton de régulation du débit d'air
- 14 Bouton de régulation du débit d'eau
- 15 Sécurité contre la mise en route
- 16 Levier de mise en route du pistolet
- 17 Poignée

Utilisation conforme

Le pistolet de pulvérisation est destiné à être raccordé à une source d'air comprimé. Le jet d'air comprimé aspire l'agent à vaporiser qui est aspiré dans le jet d'air. Pour éviter la formation de poussière pendant la pulvérisation, l'eau peut être dosée avec un mélange agent de pulvérisation-air.

Exemples d'applications :

- Élimination de graffiti
- Nettoyage de façades en pierre naturelle
- Nettoyage de surfaces en pierre artificielle
- Nettoyage de façades en crépi
- Gratter des surfaces
- Dérouiller
- Nettoyer des cordons de soudure
- Enlever de la peinture
- Prétraitement de la base

Agent de pulvérisation adapté :

- Agent de pulvérisation sec.
- Taille maximale des impuretés 1,5 mm

Consignes de sécurité

- Avant la mise en route de l'appareil, lire les instructions de service et respecter tout particulièrement les consignes de sécurité.
- Afin d'assurer un fonctionnement sans danger, les avertissements et les consignes placés sur l'appareil doivent être respectés.
- Outre consignes figurant dans ce mode d'emploi, il convient d'observer les prescriptions générales en matière de sécurité et de prévention des accidents imposées par la loi.
- Pour le branchement à l'air comprimé, utiliser uniquement des flexibles et des raccords conformes à cette utilisation. Ceci est également valable pour le remplacement des flexibles et des raccords.
- Veiller à ne pas abîmer ni endommager le flexible d'air comprimé en roulant dessus, en les coinçant ni en tirant violemment dessus.
- Le flexible d'air comprimé doit être posé en ligne droite ou en suivant une grande courbe, de telle sorte qu'aucun coude ne soit formé.
- Les maintenances doivent être uniquement effectuées par des services d'assistances au client autorisés ou par des spécialistes.
- La conduite d'air comprimé doit être désengagée avant de procéder au nettoyage et à l'entretien de l'appareil ainsi qu'avant le remplacement de pièces.
- Utiliser uniquement des accessoires et des pièces de rechange autorisés par le fabricant. Des accessoires et des pièces de rechange d'origine garantissent un fonctionnement sûr et parfait de l'appareil.
- Respecter les prescriptions de votre société distributrice en eau.
- Le boulonnage des flexibles de raccord doit être étanche.
- Il est impératif que le flexible d'air ne soit pas endommagé (risque d'éclatement). Tout flexible défectueux doit être remplacé immédiatement. Seuls les

flexibles et les branchements recommandés par le fabricant doivent être utilisés. N° de commande, voir le manuel d'utilisation.

- Il est nécessaire de contrôler l'état et la sécurité du fonctionnement de l'appareil et de ses équipements avant toute utilisation. Ne pas utiliser l'appareil si son état n'est pas irréprochable.
- Si l'appareil est utilisé dans des zones de danger (par exemple des stations essence), il faut tenir compte des consignes de sécurité correspondantes. Il est interdit d'exploiter l'appareil dans des pièces présentant des risques d'explosion.
- Toutes les pièces conductrices dans la zone de travail doivent être protégées contre les jets d'eau.
- Lors du fonctionnement, ne pas coincer la manette de la poignée-pistolet.
- Pour se protéger de la projection de pièces, porter le cas échéant des vêtements de protection.
- Ne pas diriger le jet d'eau sur des personnes, des animaux, l'appareil ou des pièces électriques.
- Des matériaux qui contiennent de l'amiante et autres matériaux qui contiennent des substances dangereux pour la santé ne peuvent être nettoyés.
- Une protection auditive doit être portée.
- Il est interdit d'utiliser en alternance ou simultanément des métaux légers et des pièces contenant du fer dans une chambre, si le nettoyage de cette dernière n'est pas garanti avant le changement (risque d'incendie et d'explosion).
- Pour pulvériser des alliages de magnésium contenant plus de 80% de magnésium, il est interdit d'utiliser des moyens de pulvérisation à base de fer.
- Aucun agent de pulvérisation silicogène ne doit être utilisé !
- Il est interdit d'utiliser des abrasifs dépassant la teneur maximale autorisée par les directives en vigueur en termes de substances dangereuses.

Pour les travaux effectués dans des récipients ou des pièces exigües, respecter les prescriptions locales/nationales afférentes en vigueur :

- travaux dans des récipients et des pièces exigües
- emploi de dispositifs d'alerte personnels

Porter l'équipement de protection personnel pour effectuer les opérations de pulvérisation :

- Protection oculaire et faciale
- Casque de protection acoustique
- Vêtements rembourrés recouvrant le corps et les épaules
- Gants de protection
- Chaussures de protection

- Protection respiratoire, le cas échéant. Il est nécessaire d'appliquer des mesures de prévention en matière d'hygiène et ce, conformément aux directives nationales/locales en vigueur.
- L'utilisateur doit utiliser l'appareil de façon conforme. Il doit prendre en considération les données locales et lors du maniement de l'appareil, il doit prendre garde aux tierces personnes, et en particulier aux enfants.
- L'appareil doit uniquement être utilisée par des spécialistes qui sont instruits dans la manoeuvre ou par des personnes qui peuvent justifier leur aptitude d'utilisation et qui sont explicitement mandatées pour l'utilisation. Ne jamais laisser des enfants ou des adolescents utiliser l'appareil.
- L'appareil ne doit jamais rester sans surveillance, tant qu'il se trouve sous pression.
- Le jet d'air sortant de la buse d'air provoque une force de réaction sur le pistolet. C'est pour cela que le pistolet doit être correctement tenu.
- Il est interdit de mettre ses mains dans le jet sortant.

Dispositifs de sécurité

La soupape de sécurité s'ouvre lorsque la surpression de service autorisée est dépassée.

Symboles utilisés dans le mode d'emploi

⚠ DANGER

Pour un danger immédiat qui peut avoir pour conséquence la mort ou des blessures corporelles graves.

⚠ AVERTISSEMENT

Pour une situation potentiellement dangereuse qui peut avoir pour conséquence des blessures corporelles graves ou la mort.

PRÉCAUTION

Pour une situation potentiellement dangereuse qui peut avoir pour conséquence des blessures légères ou des dommages matériels.

Fonction

- Lorsque le levier de mise en route du pistolet, l'air comprimé s'échappe de la buse d'air.
- La sous-pression produite par l'injecteur aspire l'agent de pulvérisation par le flexible d'agent de pulvérisation et par le tube d'aspiration sortant du réservoir d'agent de pulvérisation ouvert.
- L'agent de pulvérisation est accéléré et amené dans la buse à jet par le flux d'air comprimé.
- Le débit d'agent de pulvérisation peut être ajusté progressivement à la tâche de nettoyage par la régulation de l'agent de pulvérisation.

Mise en service

Contactez le revendeur en cas de constatation d'une avarie de transport lors du déballage de l'appareil.

Montage des accessoires

- Fixer le flexible d'agent de pulvérisation avec les colliers de serrage.

Raccord d'air comprimé

- Raccorder le flexible d'air avec le raccord de flexible au niveau du compresseur. Veiller à la bonne assise des raccords.

Arrivée d'eau

Pour les valeurs de raccordement, se reporter à la section Caractéristiques techniques. Un filtre à eau à l'arrivée empêche les bourrages.

⚠ AVERTISSEMENT

Respecter les prescriptions de votre société distributrice en eau.

Selon les directives en vigueur, l'appareil ne doit jamais être exploité sans séparateur système sur le réseau d'eau potable. Utiliser un séparateur système approprié de la Sté. Kärcher® ou en alternative un séparateur système selon EN 12729 type BA. L'eau qui s'est écoulée à travers un séparateur système est classifiée comme non potable.



PRÉCAUTION

Toujours raccorder le séparateur du système au niveau de l'alimentation en eau et jamais directement sur l'appareil!

- Relier le flexible d'alimentation d'eau (non contenu dans l'étendue de livraison) à l'appareil et à la conduite d'eau.

Utilisation

Puissance de pulvérisation

La puissance de pulvérisation dépend de la taille du compresseur utilisé.

Le tableau suivant indique le rapport entre le débit d'air et la pression de pulvérisation qui peut être obtenue.

Débit d'air [m³/min]	Pression [MPa (bar)]	Débit d'air [m³/min]	Pression [MPa (bar)]
2,4	0,3 (3)	5,4	0,8 (8)
3,0	0,4 (4)	6,1	0,9 (9)
3,6	0,5 (5)	6,7	1,0 (10)
4,2	0,6 (6)	7,3	1,1 (11)
4,8	0,7 (7)	8,0	1,2 (12)

Pression de service

La pression de service est réglée progressivement par le bouton de régulation du débit d'air.

La pression de service maximale autorisée s'élève à 1,2 MPa (12 bar).

Aspiration de l'agent de pulvérisation

- Pousser le tube d'aspiration dans le récipient d'agent de pulvérisation, de telle sorte que les bouches d'aspiration de l'air ne soient pas recouvertes.

Hauteur d'aspiration maximale de l'agent de pulvérisation : 4 m.

Fonctionnement

- Activer le compresseur.
- Ouvrir l'alimentation d'eau.
- Déverrouiller la sécurité contre la mise en route.
- Tirer le levier de mise en route du pistolet et effectuer le travail de nettoyage.

Fonctionnement à l'eau

Pour éviter la formation de poussière, l'eau peut être dosée avec un mélange agent de pulvérisation-air.

- Régler le sélecteur d'eau sur MARCHE.
- Régler le débit d'eau au niveau du bouton de régulation du débit d'eau.

Remarque :

L'alimentation en eau est uniquement active si le levier de mise en route du pistolet est tiré.

Pour lier la poussière, il suffit d'un faible débit d'eau de 20 l/h maximum.

Rincer les résidus de produit à pulvériser.

- Fermer la régulation du débit de pulvérisation.
 - Ouvrir la régulation du débit d'eau.
 - Tirer le levier de mise en route du pistolet.
- Après le fonctionnement :
- Régler le sélecteur d'eau sur ARRÊT.
 - Tirer le levier de mise en route du pistolet et purger le pistolet de l'eau restante.

Mise hors service

- Relâcher le levier de mise en route du pistolet.
- Bloquer le levier de mise en route du pistolet à l'aide de la sécurité contre la mise en route pour éviter une activation involontaire.
- Après la fin des travaux de pulvérisation, se laver à fond les mains.

Entretien et maintenance

⚠ AVERTISSEMENT

Risque de blessure. Avant les travaux sur l'appareil, couper l'alimentation en air comprimé, baisser la pression et séparer l'appareil de l'alimentation en air comprimé.

Remarque :

La chambre de mélange et la buse d'air sont des pièces d'usure et ne sont pas soumises aux conditions de garantie.

Inspection de sécurité/Contrat d'entretien

Vous pouvez accorder avec votre commerçant une inspection de sécurité régulière ou passer un contrat d'entretien. Conseilisez-vous.

Tous les jours

- Contrôler que les raccords de flexible sont bien fixés.

Hebdomadairement

- Contrôler l'usure du flexible de l'agent de pulvérisation.
- Contrôler l'usure du flexible d'air comprimé.
- Contrôler l'usure de la buse à jet. Si la buse à jet est usée, la puissance de pulvérisation diminue fortement.

Mensuellement

- Contrôler l'usure de la chambre de mélange, procéder impérativement à son remplacement en cas d'usure importante.
- Démontez la chambre de mélange et contrôlez l'usure de la buse d'air.

Remplacer la chambre de mélange et la buse d'air.

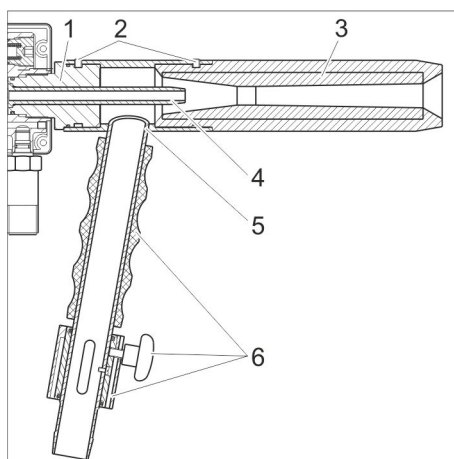

- 1 Élément de raccord vissé
- 2 Vis
- 3 Buse à jet
- 4 Buse d'air
- 5 Chambre de mélange
- 6 Pièces de la chambre de mélange

- Démontez les pièces de la chambre de mélange.
- Desserrer les vis.
- Retirer la chambre de mélange de l'élément à visser et de la buse à jet.
- Desserrer et dévisser l'élément à visser à l'aide d'une pince à tube.
- Retirer la buse d'air.
- Lors du montage final, poser les joints toriques sur une surface propre.

Consignes de dépannage

⚠ AVERTISSEMENT

Risque de blessure. Avant les travaux sur l'appareil, couper l'alimentation en air comprimé.

primé, baisser la pression et séparer l'appareil de l'alimentation en air comprimé. S'il se produit des défauts qui ne sont pas répertoriés dans ce chapitre, en cas de

doute ou si cela est explicitement indiqué, s'adresser à un service après-vente autorisé.

Panne	Eventuelle cause	Remède
Pas d'air	Soupape de déblocage fermée au niveau du compresseur.	<ul style="list-style-type: none"> – Vérifier le raccordement au niveau du compresseur. – Ouvrir la soupape d'arrêt.
	Compresseur défectueux	Remettre en état le compresseur
De l'air sort de la buse mais l'agent de pulvérisation n'en sort pas.	Agent de pulvérisation humide ou bouchage.	<ul style="list-style-type: none"> – Pousser l'embouchure de la buse à jet fermement sur un support élastique et tirer le levier de mise en route du pistolet. Le flux d'air est ainsi dérivé et les pièces concernées sont nettoyées. – Si cette méthode n'aboutit pas, nettoyer le flexible d'aspiration, le tube d'aspiration et la chambre de mélange. – Remplacer l'agent de pulvérisation.
	De l'air externe est aspiré.	<ul style="list-style-type: none"> – Fixer les colliers de serrage sur le flexible d'agent de pulvérisation. – Fermer la régulation de l'agent de pulvérisation.
Aucune incorporation d'eau malgré l'alimentation en eau	Sélecteur d'eau pas en position MARCHE.	Régler le sélecteur d'eau sur MARCHE.
	Bouton de régulation du débit d'eau fermé.	Ouvrir le bouton de régulation du débit d'eau.
	Pression d'eau trop basse.	Utiliser l'alimentation en eau avec une pression d'eau supérieure à 0,2 MPa (2 bar).
	Système d'eau bouché.	<ul style="list-style-type: none"> – Démontez le flexible d'eau et ne pas fermer le raccord d'eau. – Démontez l'injecteur. – Tourner le bouton de régulation du débit d'eau sur maxi. – Pousser l'embouchure de la buse d'air sur un support élastique. – Tirer le levier de mise en route du pistolet - le système d'eau est purgé de l'air comprimé restant. – Si cette méthode n'aboutit pas, démontez la soupape à eau.
Une fois relâché, le levier de mise en route du pistolet ne se déplace pas entièrement vers l'avant.	Ressort cassé.	Adresser au Centre de Service Après-vente.

Pièces de rechange

- Utiliser uniquement des accessoires et des pièces de rechange autorisés par le fabricant. Des accessoires et des pièces de rechange d'origine garantissent un fonctionnement sûr et parfait de l'appareil.
- Vous trouverez plus d'informations sur les pièces de rechange dans le menu Service du site www.kaercher.com.

Garantie

Dans chaque pays, les conditions de garantie en vigueur sont celles publiées par notre société de distribution responsable. Les éventuelles pannes sur l'appareil sont réparées gratuitement dans le délai de validité de la garantie, dans la mesure où celles-ci relèvent d'un défaut matériel ou d'un vice de fabrication. En cas de recours en garantie, adressez-vous à votre revendeur ou au service après-vente agréé le plus proche munis de votre preuve d'achat.

Données techniques

Alimentation en air		
Quantité d'air	m ³ /min	1...6,3
Pression de l'air	MPa (bars)	0,3...1,2 (3...12)
Arrivée d'eau		
Débit, min.	l/h (l/min)	200 (3,4)
Diamètre du flexible d'alimentation	Pouces	1/2
Pression d'alimentation (min.)	MPa (bars)	0,2 (2)
Pression d'alimentation (max.)	MPa (bars)	0,5 (5)
Performances		
Quantité d'eau (max.) *	l/h (l/min)	120 (2)
Quantité d'agent de pulvérisation (max.) **	kg/h	160
Hauteur d'aspiration max.	m	4
Longueur du flexible de l'agent de pulvérisation	m	5
Paramètres de bruit conformément à DIN 45635 feuille 1***		
Niveau sonore d'émission relatif au lieu de travail L _{pA}	dB(A)	105
Niveau de puissance acoustique L _{WA}	dB(A)	112
Dimensions		
Longueur	mm	480
Largeur	mm	80
Hauteur	mm	260
Poids	kg	3,5
* pour une pression d'air de 6 bar et pour une pression d'eau de 5 bar		
** pour une pression d'air de 6 bar sans eau		
*** calculé avec un jet sur du béton B45 et de l'acier St37 avec une pression d'air de 6 bar et une pression d'eau de 4 bar. Agent de pulvérisation : Scories abrasives (silicate d'aluminium), grenu : diamètre 0,8 mm. Le niveau de puissance acoustique d'émission relatif au lieu de travail se rapporte à un poste de travail de 8 heures.		

Déclaration UE de conformité

Nous certifions par la présente que la machine spécifiée ci-après répond de par sa conception et son type de construction ainsi que de par la version que nous avons mise sur le marché aux prescriptions fondamentales stipulées en matière de sécurité et d'hygiène par les directives européennes en vigueur. Toute modification apportée à la machine sans notre accord rend cette déclaration invalide.

Produit : Pistolet de jet
Type : 2.869-xxx
Type : ST 120

Directives européennes en vigueur : 2006/42/CE (+2009/127/CE)

Normes harmonisées appliquées :

EN ISO 12100 - 1

EN ISO 12100 - 2

EN 349

EN 854

Les signataires agissent sous ordre et avec le pouvoir de la direction.

 H. Jenner
 Chairman of the Board of Management

 S. Reiser
 Director Regulatory Affairs & Certification

Responsable de la documentation :
 S. Reiser

Alfred Kärcher SE & Co. KG
 Alfred-Kärcher-Straße 28-40
 71364 Winnenden (Germany)
 Tel.: +49 7195 14-0
 Fax: +49 7195 14-2212

Winnenden, 2020/08/01

Pistola a getto ST 120



Prima di utilizzare l'apparecchio per la prima volta, leggere le presenti istruzioni originali, seguirle e conservarle per un uso futuro o in caso di rivendita dell'apparecchio.

Protezione dell'ambiente

	Tutti gli imballaggi sono riciclabili. Gli imballaggi non vanno gettati nei rifiuti domestici, ma consegnati ai relativi centri di raccolta.
	Gli apparecchi dismessi contengono materiali riciclabili preziosi e vanno consegnati ai relativi centri di raccolta. Batterie, olio e sostanze simili non devono essere dispersi nell'ambiente. Si prega quindi di smaltire gli apparecchi dismessi mediante i sistemi di raccolta differenziata.

Avvertenze sui contenuti (REACH)

Informazioni aggiornate sui contenuti sono disponibili all'indirizzo:

www.kaercher.com/REACH

Dispositivi di comando

Figure riportate sulla copertina

- 1 Corpo della pistola
- 2 Bocchetta a getto
- 3 Iniettore
- 4 Bocchetta d'aria
- 5 Tubo flessibile del prodotto per il trattamento a getto
- 6 Flessibile pneumatico con giunto per flessibili SKG 19 (non in dotazione)
- 7 Tubo rigido di aspirazione
- 8 Fascetta stringitubo
- 9 Regolazione prodotto da getto
- 10 Collegamento idrico
- 11 Valvola di sicurezza
- 12 Selettore, acqua ON/OFF
- 13 Pulsante per regolazione quantità aria
- 14 Pulsante per regolazione quantità acqua
- 15 Sicura a trazione
- 16 Leva a scatto della pistola
- 17 Impugnatura

Uso conforme a destinazione

La pistola a getto è destinata per essere collegata ad una fonte d'aria compressa. Il getto a pressione aspira il prodotto da getto il quale viene trascinato insieme al getto a pressione.

Per evitare la formazione di polvere durante il getto è possibile aggiungere dell'acqua alla miscela prodotto da getto-aria.

Esempi d'uso:

- Rimozione di grafite
- Pulizia di facciate in pietre naturali
- Pulizia di superfici in pietra sintetica
- Pulizia di facciate intonacate

- Sgrossatura di superfici
- asportare la ruggine
- pulire i cordoni di saldatura
- sverniciare
- Pretrattamento di fondi

Prodotti da getto idonei:

- Prodotto da getto secco.
- Grandezza granulare massima 1,5 mm.

Norme di sicurezza

- Prima della messa in funzione leggere il manuale d'uso dell'apparecchio e attenersi in particolare alle norme di sicurezza.
- Le targhette di avvertimento poste sull'apparecchio forniscono importanti indicazioni in materia di sicurezza.
- Osservare sempre sia le indicazioni riportate nelle presenti istruzioni, sia le norme vigenti in materia di sicurezza/antinfortunistica.
- Per l'attacco aria compressa utilizzare solo tubi flessibili e giunti conformi alla destinazione. Questo vale anche per la sostituzione di tubi flessibili e giunti.
- Prestare attenzione che il tubo flessibile dell'aria compressa non venga danneggiato passandovi sopra, schiacciandolo, tirandolo o similmente lesionato.
- Il tubo flessibile dell'aria compressa deve essere posato possibilmente dritto risp. in un arco grande in modo da non formare pieghe.
- Le riparazioni devono essere eseguite esclusivamente da centri di assistenza autorizzati o da personale esperto in questo settore che abbia familiarità con tutte le norme di sicurezza vigenti in materia.
- Prima di eseguire la pulizia e la manutenzione dell'apparecchio e prima di sostituire eventuali componenti, sganciare la condotta dell'aria compressa.
- Impiegare esclusivamente accessori e ricambi autorizzati dal produttore. Accessori e ricambi originali garantiscono che l'apparecchio possa essere impiegato in modo sicuro e senza disfunzioni.
- Rispettare le disposizioni fornite dalla società per l'approvvigionamento idrico.
- I raccordi dei tubi di allacciamento devono essere a tenuta.
- Accertarsi che il tubo pneumatico non sia danneggiato (pericolo di scoppio). In caso contrario, sostituire immediatamente il tubo flessibile. È consentito utilizzare solo i tubi e i collegamenti raccomandati dal produttore. Per il numero di ordinazione vedi il manuale d'uso.
- Prima dell'uso assicurarsi del perfetto stato e del funzionamento sicuro dell'apparecchio e delle attrezzature di lavoro. In caso contrario è vietato usarlo.

- In caso di utilizzo dell'apparecchio in ambienti a rischio (per es. stazioni di servizio) devono essere rispettate le relative norme di sicurezza. È vietato usare l'apparecchio in ambienti a rischio di esplosione.
- Tutti i componenti conduttori nell'area di lavoro devono essere protetti contro i getti di acqua.
- Non bloccare la leva della pistola a spruzzo durante l'uso.
- Per la protezione dagli elementi che provocano schizzi, indossare all'occorrenza indumenti protettivi adeguati.
- Non puntare mai il getto su persone, animali, l'apparecchio o componenti elettrici.
- È vietato pulire con il getto materiale contenente amianto e/o sostanze dannose per la salute.
- Indossare una protezione dell'udito.
- Non è consentita la sabbiatura alternativa o contemporanea di metalli leggeri e parti contenenti ferro in una camera di sabbiatura, se prima di ogni cambio non è assicurata la pulizia della camera di sabbiatura (pericolo d'incendio e di esplosione).
- Per la sabbiatura di leghe al magnesio con più di 80 % di magnesio non devono essere utilizzati prodotti di sabbiatura contenenti acciaio.
- Non utilizzare prodotti di sabbiatura silicogeni.
- Non utilizzare prodotti di sabbiatura che superano i contenuti massimi di sostanze nocive consentiti dalle rispettive norme vigenti.

Per lavori da eseguire all'interno di contenitori o in spazi ristretti, vanno rispettate le direttive nazionali e locali vigenti inerenti:

- lavori in contenitori e spazi ristretti,
- impiego di impianti di segnalazione di emergenza per personale.

Durante la sabbiatura va indossato l'equipaggiamento di protezione seguente:

- Protezione degli occhi e del viso
- Protezione dell'udito
- Vestiti antiurto che coprono il corpo e le spalle
- guanti protettivi
- Scarpe di protezione
- eventualmente la protezione respiratoria

Adottare misure igieniche secondo le prescrizioni nazionali e locali vigenti in materia.

- L'operatore deve utilizzare l'apparecchio conformemente alla destinazione d'uso, tenendo in considerazione le condizioni locali e prestando attenzione durante il lavoro all'eventuale presenza di terzi, soprattutto bambini.
- L'apparecchio deve essere utilizzato solo da persone istruite sul rispettivo uso o che hanno dato prova di sapere utilizzare l'apparecchio ed espressamente incaricate dell'uso. È vietato l'impiego dell'apparecchio da parte di bambini o adolescenti.

- Non lasciare mai l'apparecchio incustodito finquando è sotto pressione.
- L'uscita del getto d'aria dalla bocchetta a getto causa una forza repulsiva sulla pistola. Perciò tenere saldamente la pistola.
- Non afferrare nel getto di spruzzo fuoriuscente.

Dispositivi di sicurezza

La valvola di sicurezza si apre quando viene superata la sovrappressione d'esercizio massima consentita.

Simboli riportati nel manuale d'uso

⚠ PERICOLO

Per un rischio imminente che determina lesioni gravi o la morte.

⚠ AVVERTIMENTO

Per una situazione di rischio possibile che potrebbe determinare lesioni gravi o la morte.

PRUDENZA

Per una situazione di rischio possibile che potrebbe determinare danni leggeri a persone o cose.

Funzionamento

- Con leva a scatto della pistola premuta defluisce aria compressa attraverso l'ugello d'aria.
- La depressione generata dall'iniettore aspira il prodotto da getto attraverso il rispettivo tubo flessibile e tubo aspirante dal contenitore del prodotto da getto.
- Nell'ugello a getto il prodotto viene accelerato attraverso la corrente d'aria compressa e fuoriuscita.
- La quantità del prodotto da getto può essere regolata continuamente al compito di pulizia per mezzo del regolatore del prodotto da getto.

Messa in funzione

Si dovessero verificare danni dovuti al trasporto al momento del disimballo, informate immediatamente il proprio rivenditore.

Montaggio degli accessori

- ➔ Fissare il tubo flessibile del prodotto da getto con le fascette.

Attacco aria compressa

- ➔ Collegare il flessibile pneumatico con il giunto per flessibili al compressore. Fare attenzione alla corretta sede dei giunti.

Collegamento all'acqua

Collegamenti: vedi Dati tecnici. Un filtro d'acqua nella mandata impedisce guasti.

⚠ AVVERTIMENTO

Rispettare le disposizioni fornite dalla società per l'approvvigionamento idrico.

Secondo quanto prescritto dalle regolamentazioni in vigore è necessario che l'apparecchio non venga usato mai senza disgiunto-



re di rete sulla rete di acqua potabile. Utilizzare un idoneo disgiuntore di rete della ditta KÄRCHER oppure in alternativa un disgiuntore di rete secondo la normativa EN 12729 Tipo BA. L'acqua che scorre attraverso un separatore di sistema non è classificata come acqua potabile.

PRUDENZA

Collegare il sezionatore del sistema sempre all'alimentazione idrica, mai direttamente all'apparecchio!

- ➔ Collegare il tubo flessibile di mandata dell'acqua (non in dotazione) con l'apparecchio e la condotta d'acqua.

Uso

Potenza del getto

La potenza del getto dipende dalla grandezza del compressore utilizzato. La tabella seguente indica la correlazione tra quantità aria e pressione raggiungibile del getto.

Quantità aria [m³/min]	Pressione [MPa (bar)]	Quantità aria [m³/min]	Pressione [MPa (bar)]
2,4	0,3 (3)	5,4	0,8 (8)
3,0	0,4 (4)	6,1	0,9 (9)
3,6	0,5 (5)	6,7	1,0 (10)
4,2	0,6 (6)	7,3	1,1 (11)
4,8	0,7 (7)	8,0	1,2 (12)

Pressione di esercizio

La pressione d'esercizio viene regolata in continuo mediante il pulsante di regolazione della quantità d'aria. La pressione d'esercizio massima consentita è di 1,2 MPa (12 bar).

Aspirazione del prodotto da getto

- ➔ Premere il tubo aspirante nel prodotto da getto, in modo che le aperture d'uscita dell'aria non siano coperte.

Altezza di aspirazione massima del prodotto da getto: 4 m.

Funzionamento

- ➔ Accendere il compressore.
- ➔ Aprire l'alimentazione dell'acqua.
- ➔ Sbloccare la sicura a trazione.
- ➔ Tirare la leva a scatto della pistola ed eseguire i lavori di pulizia.

Funzionamento con acqua

Per evitare la formazione di polvere è possibile aggiungere dell'acqua alla miscela prodotto da getto-aria.

- ➔ Posizionare il selettore acqua su ON.
- ➔ Regolare la quantità di acqua con il pulsante di regolazione della quantità d'acqua.

Avviso:

La mandata dell'acqua è attiva solo con leva a scatto tirata della pistola.

Per la raccolta della polvere è necessario solo una minima quantità d'acqua di massimo 20 l/h.

Sciogliere i residui del prodotto da getto

- ➔ Chiudere la regolazione della quantità del getto.
 - ➔ Aprire la regolazione delle quantità d'acqua.
 - ➔ Tirare la leva a scatto della pistola.
- A fine esercizio:
- ➔ Posizionare il selettore acqua su OFF.
 - ➔ Tirare la leva a scatto della pistola e soffiare residui d'acqua dalla pistola.

Messa fuori servizio

- ➔ Rilasciare la leva a scatto della pistola.
- ➔ Bloccare la leva a scatto della pistola con la sicura a trazione per impedire un'azionamento involontario.
- ➔ Finiti i lavori con apparecchiatura a getto lavarsi accuratamente le mani.

Cura e manutenzione

⚠ AVVERTIMENTO

Rischio di lesioni. Prima di iniziare lavori sull'apparecchio bloccare la mandata dell'aria compressa, scaricare la pressione e staccare l'apparecchio dall'alimentazione dell'aria compressa.

Avviso:

La camera di miscelazione e la bocchetta d'aria sono pezzi soggetti a usura e non sono ricoperti da garanzia.

Controlli preventivi/Contratto di manutenzione

Presso il Vostro rivenditore potrete concordare regolari controlli preventivi o stipulare un contratto di manutenzione. Chiedete consiglio ai nostri esperti.

Ogni giorno

- ➔ Controllare i collegamenti dei tubi flessibili su sede fissa

Ogni settimana

- ➔ Controllare l'usura del tubo flessibile del prodotto da getto.
- ➔ Controllare l'usura del tubo flessibile dell'aria compressa.
- ➔ Controllare l'usura dell'ugello a getto. La potenza del getto diminuisce di molto se l'ugello da getto è logorato.

Una volta al mese

- ➔ Verificare l'usura della camera di miscelazione; sostituirla nel caso sia fortemente usurata.
- ➔ Smontare la camera di miscelazione e controllare l'usura dell'ugello d'aria.

Sostituzione della camera di miscelazione e dell'ugello d'aria

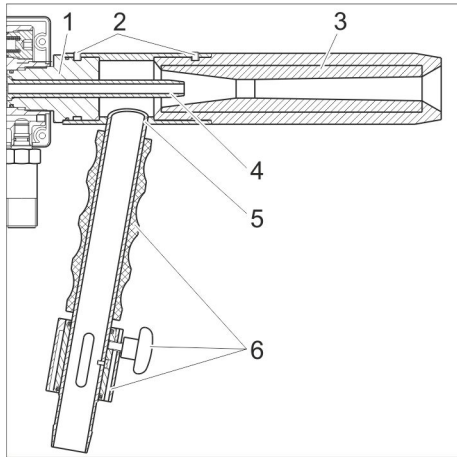

- 1 Connettore a vite
- 2 Vite
- 3 Bocchetta a getto
- 4 Bocchetta d'aria
- 5 Camera di miscelazione
- 6 Componenti della camera di miscelazione

- Smontare i componenti della camera di miscelazione.
- Svitare le viti.
- Estrarre la camera di miscelazione dalla parte di avvitamento e dall'ugello da getto.
- Allentare la parte d'avvitamento con una pinza per tubi e svitarla.
- Rimuovere l'ugello d'aria.
- Nel successivo montaggio è necessario accertarsi che la sede della guarnizione circolare non sia sporca.

Risoluzione guasti

⚠ AVVERTIMENTO

Rischio di lesioni. Prima di iniziare lavori sull'apparecchio bloccare la mandata

dell'aria compressa, scaricare la pressione e staccare l'apparecchio dall'alimentazione dell'aria compressa.

In caso di guasti non riportati in questo capitolo è necessario contattare in caso di dubbi il servizio clienti autorizzato.

Guasto	Possibile causa	Rimedio
Assenza aria	La valvola d'arresto del compressore è chiusa.	<ul style="list-style-type: none"> - Verificare l'attacco al compressore. - Aprire la valvola di chiusura.
	Compressore guasto	Riparare il compressore
Dall'ugello fuorisce aria ma non il prodotto da getto	Il prodotto da getto è umido o intasamento.	<ul style="list-style-type: none"> - Premere lo sbocco dell'ugello da getto forte su un piano elastico e tirare la leva a scatto della pistola. Con ciò la corrente d'aria viene deviata e pulisce le corrispondenti parti. - Se questo metodo non ha successo, allora pulire il tubo flessibile di aspirazione, il tubo di aspirazione e la camera di miscelazione. - Cambiare il prodotto da getto.
	Viene aspirato aria estranea.	<ul style="list-style-type: none"> - Serrare le fascette al tubo flessibile del prodotto da getto. - Chiudere la regolazione del prodotto da getto.
Nessuna aggiunta di acqua nonostante l'acqua viene alimentata	Selettore acqua non in posizione di ON.	Posizionare il selettore acqua su ON.
	Pulsante per regolazione quantità acqua chiuso.	Aprire il pulsante per regolazione quantità acqua.
	Pressione dell'acqua troppo bassa.	Utilizzare l'alimentazione di acqua con una pressione d'acqua oltre 0,2 MPa (2 bar).
	Sistema idrico intasato.	<ul style="list-style-type: none"> - Smontare il flessibile d'acqua e non chiudere l'attacco dell'acqua. - Smontare l'iniettore. - Ruotare il pulsante per regolazione quantità acqua su max. - Premere lo sbocco dell'ugello d'aria su una base elastica. - Tirare la leva a scatto della pistola - il sistema idrico viene soffiato con aria compressa. - Se questo metodo non ha successo, smontare la valvola dell'acqua.
La leva a scatto della pistola non va completamente in avanti dopo averla rilasciata	Molla rotta.	Rivolgersi al servizio assistenza clienti.

Ricambi

- Impiegare esclusivamente accessori e ricambi autorizzati dal produttore. Accessori e ricambi originali garantiscono che l'apparecchio possa essere impiegato in modo sicuro e senza disfunzioni.
- Maggiori informazioni sulle parti di ricambio sono reperibili al sito www.kaercher.com alla voce "Service".

Garanzia

Le condizioni di garanzia valgono nel rispettivo paese di pubblicazione da parte della nostra società di vendita competente. Entro il termine di garanzia eliminiamo gratuitamente eventuali guasti all'apparecchio, se causati da difetto di materiale o di produzione. Nei casi previsti dalla garanzia si prega di rivolgersi al proprio rivenditore, oppure al più vicino centro di assistenza autorizzato, esibendo lo scontrino di acquisto.

Dati tecnici

Alimentazione aria		
Portata aria	m ³ /min	1...6,3
Pressione aria	MPa (bar)	0,3...1,2 (3...12)
Collegamento acqua		
Portata, min.	l/h (l/min)	200 (3,4)
Diámetro del tubo flessibile di mandata	Pollici	1/2
Pressione in entrata (min.)	MPa (bar)	0,2 (2)
Pressione in entrata (max.)	MPa (bar)	0,5 (5)
Prestazioni		
Quantità acqua (max.) *	l/h (l/min)	120 (2)
Quantità del prodotto da getto (max.) **	kg/h	160
Livello di aspirazione max.	m	4
Lunghezza del tubo flessibile del prodotto da getto	m	5
Codici rumorosità secondo DIN 45635 fgl. 1***		
Livello sonoro di emissione riferito al posto di lavoro L _{pA}	dB(A)	105
Livello di potenza sonora L _{WA}	dB(A)	112
Dimensioni		
Lunghezza	mm	480
Larghezza	mm	80
Altezza	mm	260
Peso	kg	3,5
* con 6 bar di pressione d'aria e 5 bar di pressione acqua ** con 6 bar di pressione d'aria senza acqua *** rilevato al getto su calcestruzzo B45 e acciaio St37 con una pressione aria di 6 bar e una pressione acqua di 4 bar. Mezzo di sabbiatura: Scorie da getto (silicato di alluminio), grana: 0,8 mm di diametro. La pressione acustica di emissione riferita al posto di lavoro è riferita a un turno di lavoro di 8 ore.		

Dichiarazione di conformità UE

Con la presente si dichiara che la macchina qui di seguito indicata, in base alla sua concezione, al tipo di costruzione e nella versione da noi introdotta sul mercato, è conforme ai requisiti fondamentali di sicurezza e di sanità delle direttive UE. In caso di modifiche apportate alla macchina senza il nostro consenso, la presente dichiarazione perde ogni validità.

Prodotto: Pistola a getto
Modello: 2.869-xxx
Modello: ST 120

Direttive UE pertinenti
2006/42/CE (+2009/127/CE)
Norme armonizzate applicate
EN ISO 12100 - 1
EN ISO 12100 - 2
EN 349
EN 854

I firmatari agiscono per incarico e con delega della direzione.

H. Jenner

Chairman of the Board of Management



S. Reiser

Director Regulatory Affairs & Certification

Responsabile della documentazione:
S. Reiser

Alfred Kärcher SE & Co. KG
Alfred-Kärcher-Straße 28-40
71364 Winnenden (Germany)
Tel.: +49 7195 14-0
Fax: +49 7195 14-2212

Winnenden, 2020/08/01

  Lees vóór het eerste gebruik van uw apparaat deze originele gebruiksaanwijzing, ga navenant te werk en bewaar hem voor later gebruik of voor een latere eigenaar.

Zorg voor het milieu

	Het verpakkingsmateriaal is herbruikbaar. Deponeer het verpakkingsmateriaal niet bij het huishoudelijk afval, maar bied het aan voor hergebruik.
	Onbruikbaar geworden apparaten bevatten waardevolle materialen die geschikt zijn voor hergebruik. Lever de apparaten daarom in bij een inzamelpunt voor herbruikbare materialen. Batterijen, olie en dergelijke stoffen mogen niet in het milieu belanden. Verwijder overbodig geworden apparatuur daarom via geschikte inzamelpunten.

Aanwijzingen betreffende de inhoudsstoffen (REACH)

Huidige informatie over de inhoudsstoffen vindt u onder:

www.kaercher.com/REACH

Bedieningselementen

Afbeeldingen zie omslagpagina

- 1 Pistoollichaam
- 2 Straalpijp
- 3 Injector
- 4 Persluchtspuit
- 5 Spuitmiddelslang
- 6 Lucht slang met slangkoppeling SKG 19 (is niet bij de levering inbegrepen)
- 7 Zuigbuis
- 8 Slangklem
- 9 Regeling van straalmiddel
- 10 Wateraansluiting
- 11 Veiligheidsventiel
- 12 Keuzeschakelaar, water AAN/UIT
- 13 Knop voor de regeling van de hoeveelheid lucht
- 14 Knop voor de regeling van de hoeveelheid water
- 15 Trekkerbeveiliging
- 16 Trekker van pistool
- 17 Handgreep

Reglementair gebruik

Het straalpistool is bestemd voor de aansluiting aan een persluchtbron. De persluchtstraal zuigt straalmiddel aan, dat in de luchtstraal meegetrokken wordt. Voor het vermijden van stofvorming tijdens het stralen kan aan het straalmiddel-luchtmengsel water toegevoegd worden.

Toepassingsvoorbeelden:

- Verwijdering van graffiti
- Reiniging van voorgevels van natuursteen
- Reiniging van oppervlakken van kunststeen
- Reiniging van voorgevels met pleisterlaag
- Ruw maken van oppervlakken
- Ontroesten
- Lasnaden afwerken
- Ontlakken
- Voorbehandeling van ondergronden

Geschiede straalmiddelen:

- Droog straalmiddel.
- Korrelgrootte maximaal 1,5 mm.

Veiligheidsinstructies

- Lees voor het ingebruiknemen de gebruiksaanwijzing van uw apparaat en let bijzonder goed op de veiligheidsvoorschriften.
- De op het apparaat aangebrachte waarschuwings- en aanwijzingsplaatjes geven belangrijke aanwijzingen voor het gebruik zonder gevaar.
- Behalve aan de in deze gebruiksaanwijzing gegeven aanwijzingen moet men zich aan de wettelijke veiligheidsvoorschriften houden.
- Voor de persluchtaansluiting alleen de daarvoor bestemde slangen en koppelingen gebruiken. Dit geldt ook voor de vervanging van slangen en koppelingen.
- Men moet erop letten, dat de perslucht slang niet door eroverheen te rijden, ze te pletten, eraan te trekken of iets dergelijks kapot kan gaan of beschadigd kan worden.
- De perslucht slang moet recht of in grote bogen gelegd worden, zodat er geen knikken optreden.
- Reparaties mogen uitsluitend door goedgekeurde klantenservicewerkplaatsen of door vaklui voor dit gebied worden uitgevoerd die met de betreffende veiligheidsvoorschriften vertrouwd zijn.
- Vóór het reinigen en het onderhoud van het apparaat en het verwisselen van onderdelen moet de persluchtleiding afgekoppeld worden.
- Er mogen alleen toebehoren en onderdelen gebruikt worden, die door de fabrikant zijn goedgekeurd. Origineel toebehoren en originele onderdelen staan er borg voor dat het apparaat veilig en storingsvrij gebruikt kan worden.
- Voorschriften van de watermaatschappij in acht nemen.
- De schroefverbinding van de aansluit-slangen moet dicht zijn.
- De lucht slang mag niet beschadigd zijn (kans op openbarsten). Een beschadigde slang moet zonder meer vervangen

worden. Er mogen alleen slangen en verbindingen gebruikt worden die worden aanbevolen door de fabrikant. Zie de gebruiksaanwijzing voor bestelnummers.

- Het apparaat met de werkinstallaties moet voor gebruik gecontroleerd worden op deugdelijkheid en bedrijfsveiligheid. Indien zij niet in goede staat verkeren, mag u de apparatuur niet gebruiken.
- Bij gebruik van het apparaat in gevaarlijke omgevingen (bijvoorbeeld tankstations) moeten de overeenkomstige veiligheidsvoorschriften in acht genomen worden. Niet gebruiken in ruimtes met ontploffingsgevaar.
- Alle stroomvoerende voorwerpen binnen het werkgebied moeten spuitwaterdicht zijn.
- De hefboom van het handspruitpistool mag tijdens de werking niet vastgeklemd worden.
- Ter bescherming tegen terugspattende delen moet indien nodig geschikte veiligheidskledij gebruikt worden.
- De straal nooit op mensen, dieren, het apparaat of elektrische onderdelen richten.
- Asbesthoudende en andere materialen die gevaarlijke stoffen bevatten, mogen niet gereinigd worden.
- Men moet gehoorbescherming dragen.
- Het afwisselend of tegelijkertijd bestralen van lichte metalen en ijzerhoudende delen in een straalruimte is niet toegestaan wanneer niet gegarandeerd is dat de straalruimte voor elke wissel gereinigd werd (brand- en explosiegevaar).
- Om magnesiumlegeringen met meer dan 80% magnesium te bestralen, mogen geen ijzerhoudende straalmiddelen gebruikt worden.
- Er mogen geen siliconehoudende straalmiddelen gebruikt worden.
- Er mogen geen straalmiddelen gebruikt worden die de maximum toegelaten gehalten van gevaarlijke stoffen conform de geldende voorschriften overschrijden.

Bij werkzaamheden in containers of enge ruimten moeten de nationaal / lokaal geldende richtlijnen betreffende de volgende thema's nageleefd worden:

- werkzaamheden in containers en enge ruimten
- gebruik van noodinstallaties voor personen

Bij het bestralen moet de volgende veiligheidsuitrusting gedragen worden:

- oog- en gezichtsbescherming
- gehoorbescherming
- lichaam- en schouderbedekkende stootkledij
- Beschermingshandschoenen
- veiligheidsschoenen

- eventueel adembescherming

De hygiënische veiligheidsmaatregelen conform de nationaal / lokaal geldende voorschriften moeten genomen worden.

- Degene die het apparaat bedient dient het te gebruiken volgens de voorschriften. Deze dient rekening te houden met de plaatselijke omstandigheden en bij het werken met het apparaat te letten op derden, speciaal op kinderen.
- Het apparaat mag alleen door personen worden gebruikt die voor de omgang ermee zijn opgeleid of hun vaardigheden in het bedienen hebben aangetoond en uitdrukkelijk de opdracht hebben gekregen voor het gebruik. Het apparaat mag niet worden gebruikt door kinderen of jongeren.
- Het apparaat mag nooit zonder toezicht achtergelaten worden zolang het onder druk staat.
- Door de naar buiten komende luchtstraal uit het sproeistuk werkt een terugstootkracht op het pistool. Daarom het pistool goed vasthouden.
- Er mag niet in de uitredende straal geprepen worden.

Veiligheidsinrichtingen

Het veiligheidsventiel gaat open bij overschrijding van de toegestane bedrijfsdruk.

Symbolen in de gebruiksaanwijzing

⚠ GEVAAR

Voor een onmiddellijk dreigend gevaar dat leidt tot ernstige en zelfs dodelijke lichamelijke letsels.

⚠ WAARSCHUWING

Voor een mogelijks gevaarlijke situatie die zou kunnen leiden tot ernstige en zelfs dodelijke lichamelijke letsels.

VOORZICHTIG

Voor een mogelijks gevaarlijke situatie die kan leiden tot lichte lichamelijke letsels of materiële schade.

Werking

- Bij ingedrukte trekker van het pistool stroomt perslucht door de persluchtsput.
- De door de injector voortgebrachte onderdruk zuigt het straalmiddel door straalmiddel slang en zuigbuis uit het open straalmiddelreservoir.
- In het sproeistuk wordt het straalmiddel door de persluchtstroom versneld en naar buiten gebracht.
- De hoeveelheid straalmiddel kan door de straalmiddelregeling traploos aan de reinigingstaak aangepast worden.

Inbedrijfstelling

Als u bij het uitpakken transportschade constateert, neem dan contact op met uw distributeur.

Toebehoren monteren

- ➔ Straalmiddel slang met de slangklem bevestigen.

Persluchtaansluiting

- ➔ Lucht slang met de slangkoppeling aan de compressor aansluiten.
Op de juiste zitting van de koppelingen letten.

Wateraansluiting

Aansluitwaarden zie Technische gegevens.

Een waterfilter in de aanvoer verhindert storingen.

⚠ WAARSCHUWING

Voorschriften van de watermaatschappij in acht nemen.

Volgens de geldige voorschriften mag het apparaat nooit zonder systeemseider aangesloten worden op het drinkwaternet. Er moet een geschikte systeemseider van de firma KÄRCHER of als alternatief een systeemseider conform EN 12729 type BA gebruikt worden. Water dat door een systeemseider is gestroomd, wordt als niet drinkbaar geclassificeerd.



VOORZICHTIG

Systeemseider altijd aan de watertoevoer en nooit direct aan het apparaat aansluiten!

- ➔ Wateraanvoerslang (is niet bij de levering inbegrepen) met apparaat en waterleiding verbinden.

Bediening

Straalvermogen

Het straalvermogen hangt af van de grootte van de te gebruiken compressor.

De volgende tabel toont de samenhang tussen hoeveelheid lucht en bereikbare straaldruk.

Hoeveelheid lucht [m ³ /min]	Druk [MPa (bar)]	Hoeveelheid lucht [m ³ /min]	Druk [MPa (bar)]
2,4	0,3 (3)	5,4	0,8 (8)
3,0	0,4 (4)	6,1	0,9 (9)
3,6	0,5 (5)	6,7	1,0 (10)
4,2	0,6 (6)	7,3	1,1 (11)
4,8	0,7 (7)	8,0	1,2 (12)

Bedrijfsdruk

De bedrijfsdruk wordt traploos met de regelpomp voor de hoeveelheid lucht ingesteld.

De maximaal toegelaten bedrijfsdruk bedraagt 1,2 MPa (12 bar).

Straalmiddelaanzuiging

- ➔ Zuigbuis zover in het straalgoed drukken, dat de openingen voor de lucht-aanzuiging niet bedekt zijn.

Maximale straalmiddel-zuighoogte: 4 m.

Gebruik

- ➔ Compressor inschakelen.
- ➔ Open de watertoevoer.
- ➔ Trekkerbeveiliging ontgrendelen.
- ➔ Aan trekker van pistool trekken en reinigingswerk uitvoeren.

Gebruik met water

Ter vermijding van stofvorming kan aan het straalmiddel-lucht-mensel water toegevoegd worden.

- ➔ Keuzeschakelaar water op AAN zetten.
- ➔ De hoeveelheid water op de daarvoor bestemde regelpomp instellen.

Instructie:

De wateraanvoer is alleen bij getrokken pistooltrekker actief.

Voor de stofbinding is slechts een geringe hoeveelheid water van maximaal 20 l/h nodig.

Straalmiddelresten afwassen

- ➔ Regeling straalhoeveelheden sluiten.
- ➔ Regeling hoeveelheid water openen.
- ➔ Aan pistooltrekker trekken.

Na gebruik:

- ➔ Keuzeschakelaar water op UIT zetten.
- ➔ Aan trekken van pistool trekken en waterrestanten uit het pistool blazen.

Buitenwerkingstelling

- ➔ Trekker van pistool loslaten.
- ➔ Trekker van pistool met de trekkerbeveiliging blokkeren om onbedoeld gebruik te verhinderen.
- ➔ Na het einde van de straalwerken handen grondig wassen.

Onderhoud

⚠ WAARSCHUWING

Gevaar voor letsel. Vóór werken aan het apparaat persluchtoevoer blokkeren, druk aflaten en apparaat van persluchtverzorging scheiden.

Instructie:

Mengkamer en persluchtsput zijn onderdelen die aan slijtage onderhevig zijn en maken geen deel uit van de garantiebepalingen.

Veiligheidsinspectie/onderhoudscontract

Met uw handelaar kunt u een regelmatige veiligheidsinspectie afspreken of een onderhoudscontract afsluiten. Gelieve ons advies te vragen.

Dagelijks

- ➔ Slangverbindingen op vaste zitting controleren.

Wekelijks

- ➔ Straalmiddel slang op slijtage controleren.
- ➔ Perslucht slang op slijtage controleren.
- ➔ Sproeistuk op slijtage controleren. Bij versleten sproeistuk neemt het straalvermogen sterk af.

Maandelijks

- Mengkamer op slijtage controleren, bij erge slijtage absoluut vervangen.
- Mengkamer demonteren en persluchtspuit op slijtage controleren.

Mengkamer en persluchtspuit vervangen

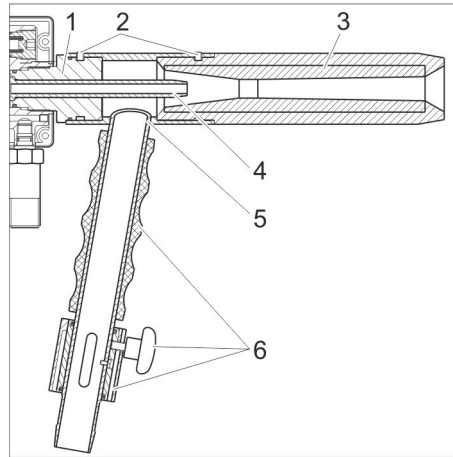

- 1 Schroef
- 2 Schroef
- 3 Straalpijp
- 4 Persluchtspuit
- 5 Mengkamer
- 6 Onderdelen mengkamer

- Onderdelen van de mengkamer demonteren.
- Schroeven losdraaien.
- Mengkamer van schroefverbindingsdeel en sproeistuk aftrekken.
- Schroefverbindingsdeel met pijpentang losmaken en afschroeven.
- Persluchtspuit afnemen.
- Bij de aansluitende montage op vuilvrije zitting van de o-ringen letten.

Storingen verhelpen

⚠ WAARSCHUWING

Gevaar voor letsel. Vóór werken aan het apparaat persluchttoevoer blokkeren, druk

aflaten en apparaat van persluchtvoorzorging scheiden.
Bij storingen die in dit hoofdstuk niet vermeld worden, in geval van twijfel en indien

uitdrukkelijk vermeld, moet een geautoriseerde klantendienst geraadpleegd worden.

Storing	Mogelijke oorzaak	Oplossing
Geen lucht	Blokkeerventiel op de compressor gesloten.	<ul style="list-style-type: none"> - Aansluiting op de compressor controleren. - Afsluitventiel openen.
	Compressor defect	Compressor repareren
Er komt lucht, maar geen straalmiddel uit de spuit	Straalmiddel vochtig of verstopping.	<ul style="list-style-type: none"> - Mond van sproeistuk stevig op een elastische ondergrond drukken en aan de trekker van het pistool trekken. Daardoor wordt de luchtstroom gedraaid en reinigt de betroffen delen. - Wanneer deze methode geen succes heeft, zuigslang, zuigbuis en mengkamer reinigen. - Straalmiddel vervangen.
	Lucht van buiten wordt aangezogen.	<ul style="list-style-type: none"> - Slangklemmen aan de straalmiddelslang aantrekken. - Straalmiddelregeling sluiten.
Geen toevoeging van water ondanks waterverzorging	Keuzeschakelaar water niet op stand AAN.	Keuzeschakelaar water op AAN zetten.
	Regelknop voor hoeveelheid water gesloten.	Regelknop voor hoeveelheid water openen.
	Waterdruk te laag.	Waterverzorging met waterdruk boven 0,2 MPa (2 bar) gebruiken.
	Watersysteem verstopt.	<ul style="list-style-type: none"> - Waterslang demonteren en wateraansluiting niet sluiten. - Injecteur demonteren. - Regelknop voor hoeveelheid water op max. draaien. - Mond van persluchtspuit op een elastische ondergrond drukken. - Aan de trekker van het pistool trekken - het watersysteem wordt met perslucht doorgeblazen. - Wanneer deze methode geen succes heeft, waterventiel demonteren.
Trekker van pistool gaat na loslaten niet helemaal naar voren	Veer gebroken.	Klantendienst raadplegen.

Reserveonderdelen

- Er mogen uitsluitend toebehoren en reserveonderdelen gebruikt worden die door de fabrikant zijn vrijgegeven. Originale toebehoren en reserveonderdelen bieden de garantie van een veilig en storingsvrije werking van het apparaat.
- Verdere informatie over reserveonderdelen vindt u op www.kaercher.com bij Service.

Garantie

In ieder land zijn de door ons bevoegde verkoopkantoor uitgegeven garantiebepalingen van toepassing. Eventuele storingen aan het apparaat verhelpen wij zonder kosten binnen de garantietermijn, mits een materiaal of fabrieksfout de oorzaak van deze storing is. Neem bij klachten binnen de garantietermijn contact op met uw leverancier of de dichtstbijzijnde klantenservicewerkplaats en neem uw aankoopbewijs mee.

Technische gegevens

Luchtverzorging		
Luchthoeveelheid	m ³ /min	1...6,3
Perslucht	MPa (bar)	0,3...1,2 (3...12)
Wateraansluitpunt		
Toevoerdebiet, minimaal	l/h (l/min)	200 (3,4)
Aanvoerslang diameter	duim	1/2
Aanvoerdruk (min.)	MPa (bar)	0,2 (2)
Toevoerdruk (max.)	MPa (bar)	0,5 (5)
Capaciteit		
Hoeveelheid water (max.) *	l/h (l/min)	120 (2)
Hoeveelheid straalmiddel (max.) **	kg/u	160
Zuighoogte max.	m	4
Lengte straalmiddel-slang	m	5
Kengetallen geluid conform DIN 45635 Bl. 1***		
Werkplekbetrokken geluidsniveau emissie L _{pA}	dB(A)	105
Geluidsvermogensniveau L _{WA}	dB(A)	112
Afmetingen		
Lengte	mm	480
Breedte	mm	80
Hoogte	mm	260
Gewicht	kg	3,5
* bij 6 bar luchtdruk en 5 bar waterdruk ** bij 6 bar luchtdruk zonder water *** bepaald bij stralen op beton B45 en staal St37 bij een luchtdruk van 6 bar en een waterdruk van 4 bar. Straalmiddel: Straalslak (aluminiumsilicaat), korreling: 0,8 mm doorsnede. Het werkplekbetrokken geluidsdruk niveau emissie heeft betrekking op een werktijd van 8 uur.		

EU-conformiteitsverklaring

Hierbij verklaren wij dat de hierna vermelde machine door haar ontwerp en bouwwijze en in de door ons in de handel gebrachte uitvoering voldoet aan de betreffende fundamentele veiligheids- en gezondheidseisen, zoals vermeld in de desbetreffende EU-richtlijnen. Deze verklaring verliest haar geldigheid wanneer zonder overleg met ons veranderingen aan de machine worden aangebracht.

Product: Spuitpistool
Type: 2.869-xxx
Type: ST 120

Van toepassing zijnde EU-richtlijnen
2006/42/EG (+2009/127/EG)
Toegepaste geharmoniseerde normen
EN ISO 12100 - 1
EN ISO 12100 - 2
EN 349
EN 854

De ondergetekenden handelen in opdracht en met volmacht van de directie.



H. Jenner
Chairman of the Board of Management

S. Reiser
Director Regulatory Affairs & Certification



Documentatieverantwoordelijke:
S. Reiser

Alfred Kärcher SE & Co. KG
Alfred-Kärcher-Straße 28-40
71364 Winnenden (Germany)
Tel.: +49 7195 14-0
Fax: +49 7195 14-2212

Winnenden, 2020/08/01

  Antes del primer uso de su aparato, lea este manual original, actúe de acuerdo a sus indicaciones y guárdelo para un uso posterior o para otro propietario posterior.

Protección del medio ambiente

	<p>Los materiales empleados para el embalaje son reciclables y recuperables. No tire el embalaje a la basura doméstica y entréguelo en los puntos oficiales de recogida para su reciclaje o recuperación.</p>
	<p>Los aparatos viejos contienen materiales valiosos reciclables que deberían ser entregados para su aprovechamiento posterior. Evite el contacto de baterías, aceites y materias semejantes con el medio ambiente. Por este motivo, entregue los aparatos usados en los puntos de recogida previstos para su reciclaje.</p>

Indicaciones sobre ingredientes (REACH)

Encontrará información actual sobre los ingredientes en:

www.kaercher.com/REACH

Elementos de mando

Ilustraciones véase la contraportada

- 1 Cuerpo de la pistola
- 2 boquilla del chorro
- 3 inyector
- 4 Boquilla de aire
- 5 Manguera de producto abrasivo
- 6 Manguera de aire con acoplamiento para manguera SKG 19 (no incluido)
- 7 Tubo de aspiración
- 8 Abrazadera de manguera
- 9 Regulación de producto abrasivo
- 10 Conexión de agua
- 11 Válvula de seguridad
- 12 Selector, agua ON/OFF
- 13 Botón de regulación de caudal de aire
- 14 Botón de regulación de caudal de agua
- 15 Seguro de extracción
- 16 Palanca de extracción de pistola
- 17 Mango

Uso previsto

La pistola pulverizadora está diseñada para conectar a una fuente de aire comprimido. El chorro de aire comprimido aspira producto abrasivo que arrastra en el chorro de aire.

Para evitar la formación de polvo durante la abrasión, se puede agregar agua a la mezcla de aire y producto abrasivo.

Ejemplos de aplicación:

- Eliminación de graffiti
- Limpieza de fachadas de piedra
- Limpieza de superficies de piedra artificiales
- Limpieza de fachadas de enlucido
- Raspar las superficies
- eliminación del óxido
- revestir las suturas de unión
- eliminación de la pintura
- Preparación de la base

Productos abrasivos aptos:

- Producto abrasivo seco.
- Granulometría, máximo 1,5 mm.

Indicaciones de seguridad

- Antes de la puesta en funcionamiento, lea el manual de instrucciones y observe las indicaciones de seguridad.
- Las placas de advertencia e indicadoras colocadas en el aparato proporcionan indicaciones importantes para un funcionamiento seguro.
- Además de las indicaciones contenidas en este manual de instrucciones, deben respetarse las normas generales vigentes de seguridad y prevención de accidentes.
- Para la toma de aire comprimido solo se deben utilizar mangueras y acoplamientos apropiados. Esto también afecta a la sustitución de mangueras y acoplamientos.
- Debe tener cuidado de no dañar ni estropear la manguera de aire comprimido por pisarla, aplastarla, tirar de ella u otras acciones similares.
- La manguera de aire comprimido se tiene que colocar recta o haciendo un gran arco, para que no se doble.
- El mantenimiento correctivo debe ser llevado a cabo únicamente por una oficina autorizada de servicio al cliente o por personal especializado, familiarizado con todas las normas de seguridad pertinentes.
- Antes de realizar tareas de limpieza y mantenimiento o cambiar piezas, se debe desacoplar el conducto de aire comprimido.
- Sólo deben emplearse accesorios y piezas de repuesto originales o autorizados por el fabricante. Los accesorios y piezas de repuesto originales garantizan el funcionamiento seguro y sin averías del aparato.
- Tenga en cuenta las normas de la empresa suministradora de agua.
- La conexión roscada de los tubos tiene que ser estanca.
- La manguera de aire no debe presentar daño alguno (riesgo de estallido). Si la manguera presenta fallos, es absolutamente imprescindible sustituirla. Solo se puede utilizar tubos y conexiones recomendadas por el fabricante. Consultar el número de pedido en el manual de instrucciones.

- Antes de utilizar el equipo con sus dispositivos de trabajo, compruebe que esté en perfecto estado y que garantice la seguridad durante el servicio. Si no está en perfecto estado, no debe utilizarse.
 - Para usar el aparato en zonas con peligro de explosión (p. ej., gasolineras) son de obligado cumplimiento las normas de seguridad correspondientes. Está prohibido usar el aparato en zonas en las que exista riesgo de explosiones.
 - Todas las partes conductoras de corriente de la zona de trabajo tienen que estar protegidas contra los chorros de agua.
 - Durante el funcionamiento el gatillo de la pistola de pulverización manual no debe estar bloqueado.
 - Cuando sea necesario para protegerse de piezas que salpiquen, se deberá llevar un traje de protección adecuado.
 - No apunte jamás con el chorro a personas, animales, el aparato o las piezas eléctricas.
 - Está prohibido limpiar aquellos materiales que contengan asbesto u otros materiales con sustancias nocivas para la salud.
 - Debe utilizar una protección auditiva.
 - No está permitido arenar alternativamente ni simultáneamente metales ligeros o piezas con contenido de hierro en un espacio de arenado si no se asegura una limpieza del espacio de arenado antes de cada cambio (riesgo de incendio y explosión).
 - Para arenar aleaciones de magnesio con más de un 80% de magnesio no se pueden utilizar productos abrasivos con contenido de hierro.
 - No se puede utilizar productos que provoquen silicosis.
 - No se pueden utilizar productos abrasivos cuyos contenidos de sustancias peligrosas superen el máximo permitido por las normativas vigentes.
- Al trabajar en recipientes o lugares estrechos se deben respetar las directrices nacionales/locales sobre los siguientes temas:
- trabajos en recipientes y lugares estrechos
 - uso de dispositivos de señales de emergencia de personas
- Al arenar se tiene que llevar puesto el siguiente equipo protector:
- gafas y máscara protectoras
 - Protección auditiva
 - Ropa de seguridad contra choques para el cuerpo y los hombros
 - guantes de protección
 - Calzado de seguridad
 - mascarilla protectora si es necesario
- se deben tomar las medidas de seguridad higiénicas de acuerdo con las normativas nacionales/locales.
- El usuario debe utilizar el aparato conforme a las instrucciones. Durante los

trabajos con el aparato, debe tener en cuenta las condiciones locales y evitar causar daños a terceras personas, sobre todo a niños.

- El aparato sólo debe ser utilizado por personas que hayan sido instruidas en el manejo o hayan probado su capacidad al respecto y a las que se les haya encargado expresamente su utilización. Los niños y los adolescentes no deben utilizar el aparato.
- No dejar nunca el aparato sin supervisión mientras esté bajo presión.
- El chorro de aire que sale de la boquilla de pulverización provoca una fuerza de retroceso en la pistola. Por eso hay que sujetar bien la pistola.
- No se puede tocar el chorro que sale.

Dispositivos de seguridad

La válvula de seguridad se abre si se supera la presión excesiva permitida.

Símbolos del manual de instrucciones

⚠ PELIGRO

Para un peligro inminente que acarrea lesiones de gravedad o la muerte.

⚠ ADVERTENCIA

Para una situación que puede ser peligrosa, que puede acarrear lesiones de gravedad o la muerte.

PRECAUCIÓN

Para una situación que puede ser peligrosa, que puede acarrear lesiones leves o daños materiales.

Función

- Con la palanca de disparo de la pistola pulsada, sale aire comprimido por la boquilla de aire.
- La depresión generada por el inyector aspira el producto abrasivo por la manguera correspondiente y la tubería de aspiración del recipiente de producto abrasivo abierto.
- En la boquilla de pulverización se acelera y saca la corriente de aire comprimido.
- El caudal de producto abrasivo se pueden ajustar a la tarea de limpieza por niveles mediante la regulación de producto abrasivo.

Puesta en marcha

Si al desembalar el aparato comprueba daños atribuibles al transporte, rogamos se dirija a su vendedor.

Montaje de los accesorios

- ➔ Fijar la manguera de producto abrasivo con la brida de la manguera.

Toma de aire comprimido

- ➔ Conectar la manguera de aire con el acoplamiento al compresor. Cerciorarse del asiento firme de los acoplamientos.

Conexión de agua

Valores de conexión, ver datos técnicos. Un filtro de agua en la entrada evita que se produzcan errores.

⚠ ADVERTENCIA

Tenga en cuenta las normas de la empresa suministradora de agua.

De acuerdo con las normativas vigentes, está prohibido utilizar el aparato sin un separador de sistema en la red de agua potable. Se debe utilizar un separador de sistema apropiado de la empresa KÄRCHER o, alternativamente, un separador de sistema que cumpla la norma EN 12729 tipo BA. El agua que haya pasado por un separador del sistema será catalogada como no potable.



PRECAUCIÓN

Conectar el separador del sistema siempre a la toma de agua, nunca directamente al aparato!

- ➔ Conectar la manguera de entrada de agua (no incluida en el suministro) con el aparato y el conducto de agua.

Manejo

Rendimiento del chorro

El rendimiento del chorro depende del tamaño del compresor utilizado.

La siguiente tabla muestra la relación entre el caudal de aire y la presión de chorro alcanzada.

Caudal de aire [m³/min]	Presión [MPa (bar)]	Caudal de aire [m³/min]	Presión [MPa (bar)]
2,4	0,3 (3)	5,4	0,8 (8)
3,0	0,4 (4)	6,1	0,9 (9)
3,6	0,5 (5)	6,7	1,0 (10)
4,2	0,6 (6)	7,3	1,1 (11)
4,8	0,7 (7)	8,0	1,2 (12)

Presión de trabajo

La presión de funcionamiento se configura con el botón de regulación del caudal de aire.

La presión de funcionamiento máxima permitida es 1,2 MPa (12 bar).

Aspiración de producto abrasivo

- ➔ Presionar la tubería de aspiración en el producto sin que queden cubiertos los orificios de aspiración de aire.

Altura máxima de aspiración de producto abrasivo: 4 m.

Funcionamiento

- ➔ Conectar el compresor.
- ➔ Abrir el suministro de agua.
- ➔ Desbloquear el seguro de disparo.
- ➔ Tirar de la palanca de disparo de la pistola y realizar el trabajo de limpieza.

Funcionamiento con agua

Para evitar la formación de polvo, se puede agregar agua a la mezcla de aire y producto abrasivo.

- ➔ Poner el selector de agua en ON.
- ➔ Ajustar el caudal de agua con el botón de regulación de caudal de agua.

Nota:

La alimentación de agua solo está activa con la palanca de disparo de la pistola apretada.

Para recoger el polvo, solo es necesaria una pequeña cantidad de agua de máx. 20 l/h.

Lavar los restos de producto abrasivo.

- ➔ Cerrar la regulación de chorro de producto abrasivo.
- ➔ Abrir la regulación de caudal de agua.
- ➔ Tirar de la palanca de disparo de la pistola.

Después del funcionamiento:

- ➔ Poner el selector de agua en OFF.
- ➔ Tirar de la palanca de disparo de la pistola y soplar hacia fuera los restos de agua de la pistola.

Puesta fuera de servicio

- ➔ Soltar la palanca de disparo de la pistola.
- ➔ Bloquear la palanca de disparo de la pistola con el seguro antidisparo para evitar que se accione de forma involuntaria.
- ➔ Tras finalizar los trabajos de arenado, lavar bien las manos.

Cuidados y mantenimiento

⚠ ADVERTENCIA

Peligro de lesiones. Antes de realizar trabajos en el aparato, bloquear la alimentación de aire comprimido, purgar la presión y desconectar el aparato del suministro de aire comprimido.

Nota:

La cámara de mezclas y la boquilla de aire son piezas de desgaste y no están sometidas a las condiciones de la garantía.

Inspección de seguridad/contrato de mantenimiento

Acuerde una inspección regular de seguridad con su distribuidor o cierre un contrato de mantenimiento. Solicite el asesoramiento oportuno.

diariamente

- ➔ Comprobar si las conexiones de la manguera están bien colocadas.

Todas las semanas

- ➔ Comprobar el desgaste de la manguera de producto abrasivo.
- ➔ Comprobar el desgaste de la manguera de aire comprimido.
- ➔ Comprobar el desgaste de la boquilla del chorro. Si la boquilla de chorro está desgastada, la potencia se reducirá considerablemente.

Mensualmente

- Comprobar el desgaste de la cámara de mezclas, si es muy desgastada es imprescindible cambiarla.
- Desmontar la cámara de mezclas y comprobar el desgaste de la boquilla de aire.

Cambiar la cámara de mezclas y la boquilla de aire

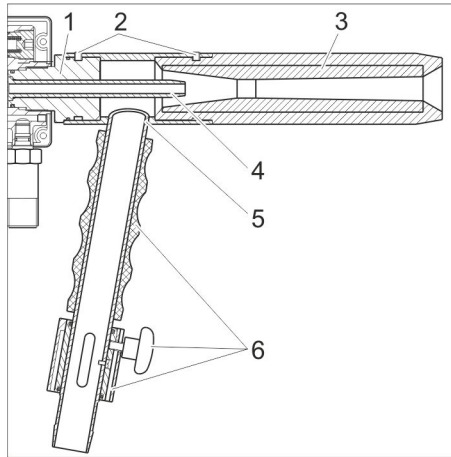

- 1 Pieza de unión roscada
- 2 Tornillo
- 3 boquilla del chorro
- 4 Boquilla de aire
- 5 Cámara de mezclas
- 6 Piezas de montaje de la cámara de mezclas

- Desmontar las piezas de montaje de la cámara de mezclas.
- Aflojar los tornillos.
- Extraer la cámara de mezclas de la pieza de rosca y la boquilla de chorro.
- Aflojar la pieza de rosca con la pinza tubular y desatornillar.
- Extraer la boquilla de aire.
- A continuación, a la hora del montaje, procurar que los anillos obturadores estén colocados sin suciedad.

Subsanación de averías

⚠ ADVERTENCIA

Peligro de lesiones. Antes de realizar trabajos en el aparato, bloquear la alimentación de aire comprimido, purgar la presión

y desconectar el aparato del suministro de aire comprimido.

En caso de averías que no se mencionen en este capítulo, consulte al servicio técnico

co oficial en caso de duda y si se indica explícitamente.

Avería	Posible causa	Modo de subsanarla
Sin aire	Válvula de cierre del compresor cerrada.	<ul style="list-style-type: none"> - Comprobar la conexión del compresor. - Abrir la válvula de cierre.
	Compresor defectuoso	Reparar el compresor
Sale aire pero ningún producto abrasivo de la boquilla	Producto abrasivo húmedo o atascado.	<ul style="list-style-type: none"> - Presionar la salida de la boquilla de chorro contra una base elástica y tirar de la palanca de disparo de la pistola. De esta forma se desvía el chorro de aire y se limpian la piezas afectadas. - Si este método no tiene éxito, limpiar la manguera de aspiración, el tubo de aspiración y la cámara de mezclas. - Cambiar el producto abrasivo.
	Se aspira aire extraño.	<ul style="list-style-type: none"> - Apretar las bridas de aspiración de la manguera de producto abrasivo. - Cerrar la regulación de producto abrasivo.
No se agrega agua a pesar de que haya suministro de agua	El selector de agua no está en la posición ON.	Poner el selector de agua en ON.
	El botón de regulación de caudal de agua está cerrado.	Abrir el botón de regulación de caudal de agua.
	La presión de agua es demasiado baja.	Utilizar el suministro de agua con presión de agua superior a 0,2 MPa (2 bar).
	Sistema de agua atascado.	<ul style="list-style-type: none"> - Desmontar la manguera de agua y no cerrar la toma de agua. - Desmontar el inyector. - Gire el botón de regulación de caudal de agua a máx. - Presionar la salida de la boquilla de aire sobre una base elástica. - Tirar de la palanca de disparo de la pistola - en el sistema de agua entra aire comprimido. - Si este método no tiene éxito, desmontar la válvula de agua.
La palanca de disparo de la pistola no va del todo hacia delante al soltarla.	Resorte roto.	Consultar al servicio de atención al cliente.

Piezas de repuesto

- Sólo deben emplearse accesorios y piezas de repuesto originales o autorizados por el fabricante. Los accesorios y piezas de repuesto originales garantizan el funcionamiento seguro y sin averías del aparato.
- En el área de servicios de www.kaercher.com encontrará más información sobre piezas de repuesto.

Garantía

En todos los países rigen las condiciones de garantía establecidas por nuestra empresa distribuidora. Las averías del aparato serán subsanadas gratuitamente dentro del periodo de garantía, siempre que se deban a defectos de material o de fabricación. En un caso de garantía, le rogamos que se dirija con el comprobante de compra al distribuidor donde adquirió el aparato o al servicio al cliente autorizado más próximo a su domicilio.

Datos técnicos

Suministro de aire		
Caudal de aire	m³/min	1...6,3
Presión del aire	MPa (bar)	0,3...1,2 (3...12)
Conexión de agua		
Velocidad de alimentación, mín.	l/h (l/min)	200 (3,4)
Diámetro de la manguera de entrada	pulgadas	1/2
Presión de entrada (mín.)	MPa (bar)	0,2 (2)
Presión de entrada (máx.)	MPa (bar)	0,5 (5)
Potencia y rendimiento		
Caudal de agua (máx.) *	l/h (l/min)	120 (2)
Cantidad de producto abrasivo (máx.) **	kg/h	160
Altura de aspiración máx.	m	4
Longitud de la manguera de producto abrasivo	m	5
Valores acústico conforme DIN 45635 Bl. 1***		
Nivel acústico de emisiones relacionado con el puesto de trabajo L _{pA}	dB(A)	105
Nivel de potencia acústica L _{WA}	dB(A)	112
Medidas		
Longitud	mm	480
Anchura	mm	80
Altura	mm	260
Peso	kg	3,5
* a una presión de aire de 6 bar y presión de agua de 5 bar ** a una presión de aire de 6 bar sin agua *** calculado al arenar hormigón B45 y acero St37 a una presión de aire de 6 bar y una presión de agua de 4 bar. Productos abrasivos: escoria de arenado (silicato de aluminio), granulometría: diámetro de 0,8 mm. El nivel acústico de emisiones relacionado con el puesto de trabajo se refiere a un turno de trabajo de 8 horas.		

Declaración UE de conformidad

Por la presente declaramos que la máquina designada a continuación cumple, tanto en lo que respecta a su diseño y tipo constructivo como a la versión puesta a la venta por nosotros, las normas básicas de seguridad y sobre la salud que figuran en las directivas comunitarias correspondientes. La presente declaración perderá su validez en caso de que se realicen modificaciones en la máquina sin nuestro consentimiento explícito.

Producto: Pistola de chorreo
Modelo: 2.869-xxx
Modelo: ST 120

Directivas comunitarias aplicables
 2006/42/CE (+2009/127/CE)

Normas armonizadas aplicadas
 EN ISO 12100 - 1
 EN ISO 12100 - 2
 EN 349
 EN 854

Los abajo firmantes actúan en nombre y con la autorización de la junta directiva.

 H. Jenner
 Chairman of the Board of Management



 S. Reiser
 Director Regulatory Affairs & Certification

Responsable de documentación:
 S. Reiser



Alfred Kärcher SE & Co. KG
 Alfred-Kärcher-Straße 28-40
 71364 Winnenden (Germany)
 Tel.: +49 7195 14-0
 Fax: +49 7195 14-2212

Winnenden, 2020/08/01

Pistola de jacto ST 120

  Leia o manual de manual original antes de utilizar o seu aparelho. Proceda conforme as indicações no manual e guarde o manual para uma consulta posterior ou para terceiros a quem possa vir a vender o aparelho.

Proteção do meio-ambiente

	Os materiais da embalagem são recicláveis. Não coloque as embalagens no lixo doméstico, envie-as para uma unidade de reciclagem.
	Os aparelhos velhos contêm materiais preciosos e recicláveis e deverão ser reutilizados. Baterias, óleo e produtos similares não podem ser deitados fora ao meio ambiente. Por isso, elimine os aparelhos velhos através de sistemas de recolha de lixo adequados.

Avisos sobre os ingredientes (REACH)

Informações actuais sobre os ingredientes podem ser encontradas em:

www.kaercher.com/REACH

Elementos de manuseamento

Ver figuras no lado desdobrável

- 1 Corpo da pistola
- 2 Bico
- 3 Injector
- 4 Bico de ar
- 5 Mangueira do produto projectado (jacto)
- 6 Mangueira de ar com acoplamento para mangueira SKG 19 (não incluído no volume de fornecimento)
- 7 Tubo de aspiração
- 8 Braçadeira do tubo
- 9 Regulação do produto projectado
- 10 Ligação de água
- 11 Válvula de segurança
- 12 Interruptor selector, água LIG/DESL
- 13 Botão de regulação da quantidade de ar
- 14 Botão de regulação da quantidade de água
- 15 Patilha de segurança
- 16 Gatilho da pistola
- 17 Punho

Utilização conforme o fim a que se destina a máquina

A pistola de jacto foi concebida para a conexão a uma fonte de ar comprimido. O jacto de ar comprimido aspira o produto que pretende projectar, que é arrastado pelo jacto de ar.

Para evitar a formação de pó durante a aplicação do jacto, é possível adicionar água ao jacto de ar/produto de projecção.

Exemplos de aplicação:

- Remoção de grafitis.
- Limpeza de fachadas em pedra natural

- Limpeza de superfícies em pedra artificial
- Limpeza de fachadas com reboco
- Encarapinhar ou tornar as superfícies ásperas
- Desenferrujar
- Limpeza de costuras de solda
- Remoção de tinta
- Pré-tratamento de superfícies

Produto de jacto adequado:

- Material de jacto seco.
- Dimensão dos grãos, máx. 1,5 mm.

Avisos de segurança

- Leia atentamente o manual de instruções e observe especialmente os avisos de segurança antes de colocar o aparelho em funcionamento.
- Os sinais de aviso e de atenção afixados no aparelho fornecem informações importantes sobre o funcionamento seguro.
- Além das indicações do presente manual deve observar-se as regras gerais de segurança e de prevenção de acidentes em vigor.
- Utilizar exclusivamente mangueiras e acoplamentos adequados para a conexão do ar comprimido. O mesmo aplica-se à substituição de mangueiras e acoplamentos.
- Deve-se assegurar que a mangueira de ar comprimido não seja danificada ao passar por cima da mesma, por esmagamento, puxões ou problemas similares.
- A mangueira de ar comprimido deve ser instalada de forma recta num grande arco, de modo a evitar dobras.
- As reparações só podem ser executadas pelas oficinas de assistência técnica autorizadas ou por técnicos especializados nesta área, que estejam devidamente familiarizados com as principais normas de segurança.
- Desacoplar a tubagem de ar comprimido antes de proceder à limpeza e manutenção do aparelho e antes de substituir componentes.
- Só devem ser utilizados acessórios e peças de reposição autorizadas pelo fabricante do aparelho. Acessórios e Peças de Reposições Originais-fornecem a garantia para que o aparelho possa ser operado seguro e isentos de falhas.
- Respeite as normas da companhia de abastecimento de água.
- A união roscada das mangueiras de conexão deve ser estanque.
- A mangueira do ar não pode estar danificada (perigo de rebentamento). Uma mangueira danificada tem que ser imediatamente substituída. Só podem ser utilizadas mangueiras e ligações recomendadas pelo fabricante. Consultar o n.º de encomenda no manual de instruções.

- Antes de utilizar o aparelho e os respectivos dispositivos de trabalho, verifique se estão em bom estado e seguros no funcionamento. Se tiver dúvidas quanto ao bom estado do aparelho, não o utilize.
- Na utilização do aparelho em zonas de perigo (p. ex. bombas de gasolina), deverão ser observadas as respectivas normas de segurança. É proibido usar o aparelho em locais onde há perigo de explosão.
- Todas as peças condutoras de corrente na área de trabalho devem estar protegidas contra jactos de água.
- A alavanca da pistola pulverizadora manual não deve ser prendida quando o aparelho estiver em funcionamento.
- De modo a proteger contra salpicos de água, deve ser utilizada roupa de protecção adequada sempre que necessário.
- Nunca apontar o jacto contra pessoas, animais, o aparelho ou componentes eléctricos.
- Materiais com teor de amianto e outros que contêm substâncias prejudiciais à saúde não podem ser lavados.
- Deve ser utilizada uma protecção auditiva.
- Não é permitida a granalhagem alternada ou simultânea de metais leves e de componentes com teor de ferro numa câmara de granalhagem, se antes de cada substituição não for assegurada a limpeza da câmara de granalhagem (perigo de incêndio e de explosão).
- Para a granalhagem de ligas de magnésio com mais de 80% de magnésio não podem ser utilizados produtos de granalhagem com teor de ferro.
- Não podem ser utilizados produtos de granalhagem (agentes de pulverização) com silicone.
- Não podem ser utilizados produtos de granalhagem, que excedam o teor máximo permitido de substâncias perigosas.

Durante os trabalhos em recipientes ou em espaços apertados devem ser observadas e respeitadas as directivas nacionais e locais relativas aos seguintes temas:

- Trabalhos em recipientes e espaços apertados
- Aplicação de instalações de sinal de emergência para pessoas

Durante os trabalhos de granalhagem devem ser utilizados os seguintes equipamentos de protecção:

- Protecção ocular e facial
- Protecção auditiva
- Vestuário de protecção para o corpo e ombros contra impactos
- Luvas de protecção
- Calçado de segurança
- Eventualmente protecção respiratória

Medidas de protecção de higiene segundo as prescrições nacionais e locais em vigor deve ser aplicadas.

- O utilizador deve utilizar o aparelho de acordo com as especificações. Deve observar as condições locais e prestar atenção a terceiros e especialmente a crianças quando trabalhar com o aparelho.
- O aparelho só deve ser manobrado por pessoas que tenham sido instruídas especialmente para o efeito ou por pessoas que já comprovaram ter capacidades para a manobra do aparelho e que estejam expressamente autorizadas para utilizarem o mesmo. Este aparelho não pode ser manobrado por crianças ou por jovens.
- Nunca deixar o aparelho sem vigilância enquanto estiver sob pressão.
- Devido ao jacto que sai do bico de jacto, incide uma força de recuo sobre a pistola. Segurar fixamente a pistola.
- Não é permitido colocar a mão à frente do jacto.

Equipamento de segurança

A válvula de segurança abre, assim que a pressão de serviço máx. admissível for superada.

Símbolos no Manual de Instruções

⚠ PERIGO

Para um perigo eminente que pode conduzir a graves ferimentos ou à morte.

⚠ ATENÇÃO

Para uma possível situação perigosa que pode conduzir a graves ferimentos ou à morte.

⚠ CUIDADO

Para uma possível situação perigosa que pode conduzir a ferimentos leves ou danos materiais.

Funcionamento

- Premindo o gatilho da pistola, o ar comprimido flui pelo bico de ar.
- A subpressão produzida pelo injector aspira o produto de projecção pela mangueira do produto de jacto, a partir do recipiente do material de jacto aberto.
- No bico de jacto o material de jacto é acelerado pela corrente de ar comprimido e projectado.
- A quantidade do material de jacto pode ser ajustada continuamente aos trabalhos de limpeza.

Colocação em funcionamento

Se, ao desembalar a máquina, constatar a existência de danos de transporte, comunicar o facto à casa comercial onde adquiriu o aparelho.

Montar os acessórios

- Fixar o material da mangueira do produto de jacto com uma braçadeira.

Ligação de ar comprimido

- Conectar a mangueira de ar com o acoplamento da mangueira ao compressor.
Ter atenção ao assento correcto dos acoplamentos.

Ligação de água

Valores de conexão, vide dados técnicos. Um filtro de ar, na admissão, previne avarias.

⚠ ATENÇÃO

Respeite as normas da companhia de abastecimento de água.

De acordo com as prescrições em vigor o aparelho nunca pode ser ligado à rede de água potável sem separador de sistema. Deve-se utilizar um separador de sistema adequado da firma KÄRCHER ou, alternativamente, um separador de sistema segundo EN 12729 tipo BA. A água que tenha entrado no separador de sistema é considerada imprópria para consumo.



⚠ CUIDADO

Ligar o separador de sistema sempre à alimentação da água e nunca directamente ao aparelho!

- Conectar a mangueira de admissão da água (não incluída no volume de fornecimento) ao aparelho e à tubagem da água.

Manuseamento

Potência do jacto

A potência do jacto depende da dimensão do compressor utilizado. A tabela seguinte mostra a relação entre quantidade de ar e pressão do jacto atingível.

Quantidade de ar [m³/min]	Pressão [MPa (bar)]	Quantidade de ar [m³/min]	Pressão [MPa (bar)]
2,4	0,3 (3)	5,4	0,8 (8)
3,0	0,4 (4)	6,1	0,9 (9)
3,6	0,5 (5)	6,7	1,0 (10)
4,2	0,6 (6)	7,3	1,1 (11)
4,8	0,7 (7)	8,0	1,2 (12)

Pressão de serviço

A pressão de serviço é ajustada continuamente com o botão de regulação da quantidade de ar.

A pressão de serviço máx. admissível é de 1,2 MPa (12 bar).

Saída do material de jacto

- Inserir o tubo de aspiração no material de jacto, de modo que as aberturas de aspiração do ar não sejam cobertas.
Altura de aspiração máxima do material de jacto: 4 m.

Funcionamento

- Ligar o compressor.
- Abrir a admissão de água.
- Destruar a patilha de segurança do gatilho.
- Acionar o gatilho da pistola e executar os trabalhos de limpeza.

Funcionamento com água

Para evitar a formação de pó, é possível adicionar água ao jacto de ar/produto de projecção.

- Ajustar o botão selector da água em **LIG**.
- Ajustar a quantidade de água no botão de regulação da quantidade de água.

Aviso:

A alimentação da água está apenas activa com o gatilho da pistola accionado. Para a prevenção da formação de pó é, no máximo, necessária uma quantidade de água de 20 l/h.

Lavar os restos do material de jacto

- Fechar a regulação volúmica do jacto.
- Abrir a regulação volúmica da água.
- Acionar o gatilho da pistola.

Depois do serviço:

- Ajustar o botão selector da água em **DESL**.
- Acionar o gatilho da pistola e soprar restos de água para fora da pistola.

Colocar fora de serviço

- Soltar o gatilho da pistola.
- Bloquear o gatilho da pistola com a patilha de segurança, de modo a evitar uma activação inadvertida.
- Lavar minuciosamente as mãos no final dos trabalhos.

Conservação e manutenção

⚠ ATENÇÃO

Perigo de ferimentos. Antes de iniciar os trabalhos no aparelho deve-se bloquear a alimentação de ar comprimido, realizar uma despressurização e desconectar o aparelho da alimentação de ar comprimido.

Aviso:

A câmara de mistura e o bico de ar são peças de desgaste e não são abrangidos pelas prescrições da garantia.

Inspeção de Segurança / Contrato de Manutenção

Pode acordar com o seu Agente vendedor, uma inspeção regular de segurança ou assinar um contrato de manutenção. Por favor, peça informações sobre este tema.

Diariamente

- Controlar a fixação correcta da união da mangueira.

Semanalmente

- Verificar a mangueira do material de jacto relativamente ao desgaste.
- Verificar a mangueira do ar comprimido relativamente ao desgaste.
- Verificar o bico do jacto quanto ao desgaste.
A potência do jacto é fortemente reduzida se o bico do jacto estiver danificado.

Mensalmente

- Controlar a câmara de mistura relativamente ao desgaste. Substituir se for detectado um desgaste acentuado.
- Desmontar a câmara de mistura e controlar o bico do ar relativamente ao desgaste.

Substituir a câmara de mistura e o bico do ar

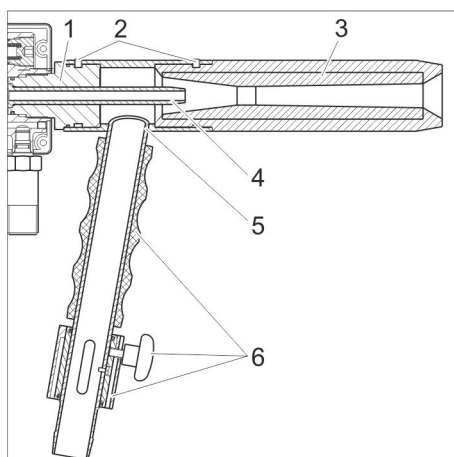

- 1 Elemento de união roscada
- 2 Parafuso
- 3 Bico
- 4 Bico de ar
- 5 Câmara de mistura
- 6 Componentes de montagem da câmara de mistura

- Desmontar os componentes de montagem da câmara de mistura.
- Soltar os parafusos.
- Retirar a câmara de mistura da peça de enroscamento e do bico de jacto.
- Desapertar a peça de enroscamento com uma chave adequada e voltar a enroscar.
- Retirar o bico do ar.
- Ter atenção ao assento correcto e sem sujidade dos O-Rings, durante os trabalhos de montagem.

Localização de avarias

⚠ ATENÇÃO

Perigo de ferimentos. Antes de iniciar os trabalhos no aparelho deve-se bloquear a alimentação de ar comprimido, realizar

uma depressurização e desconectar o aparelho da alimentação de ar comprimido. No caso de anomalias não referidas neste capítulo, em caso de dúvidas e por indica-

ção expressa, pedir a intervenção dos Serviços Técnicos autorizados.

Avaria	Possível causa	Eliminação da avaria
Sem ar	Válvula de bloqueio no compressor fechada.	- Verificar a ligação no compressor. - Abrir a válvula de bloqueio.
	Compressor com defeito	Reparar o compressor
Sai ar mas não sai material de jacto	Material de jacto húmido ou entupimento.	- Pressionar a saída do bico de jacto fortemente contra uma base elástica e puxar o gatilho da pistola. Desta forma a corrente de ar é desviada e limpa os componentes afectados. - Se este método não resultar deve-se proceder à limpeza da mangueira de aspiração, tubo de aspiração e câmara de mistura. - Substituir o material de jacto.
	É aspirado ar parasita (externo).	- Apertar as braçadeiras na mangueiras do material de jacto. - Fechar a regulação do material de jacto.
Nenhuma adição de água apesar da alimentação da água	Botão selector da água não está na posição LIG.	Ajustar o botão selector da água em LIG.
	Botão de regulação da quantidade da água fechado.	Abrir o botão de regulação da quantidade da água.
	Pressão da água demasiado baixa.	Utilizar uma alimentação da água com uma pressão da água superior a 0,2 MPa (2 bar).
	Sistema da água entupido.	- Desmontar a mangueira da água e não fechar a mangueira da água. - Desmontar injector. - Ajustar o botão de regulação da quantidade da água em máx. - Pressionar a saída do bico do ar contra uma base elástica. - Puxar o gatilho da pistola - o sistema da água é soprado com ar comprimido. - Desmontar a válvula da água se este método não funcionar.
O gatilho da pistola não retorna completamente para a frente assim que o soltar	Mola partida.	Pedir a intervenção do serviço de pós-venda.

Peças sobressalentes

- Só devem ser utilizados acessórios e peças de reposição autorizados pelo fabricante do aparelho. Acessórios e Peças de Reposição Originais - fornecem a garantia para que o aparelho possa ser operado em segurança e isento de falhas.
- Para mais informações sobre peças sobressalentes, consulte na página www.kaercher.com o ponto dos serviços.

Garantia

Em cada país vigem as respectivas condições de garantia estabelecidas pelas nossas Empresas de Comercialização. Eventuais avarias no aparelho durante o período de garantia serão reparadas, sem encargos para o cliente, desde que se trate dum defeito de material ou de fabricação. Em caso de garantia, dirija-se, munido do documento de compra, ao seu revendedor ou ao Serviço Técnico mais próximo.

Dados técnicos

Alimentação do ar		
Volume de ar	m ³ /min	1...6,3
Pressão de ar	MPa (bar)	0,3...1,2 (3...12)
Conexão de água		
Quantidade de admissão, mín.	l/h (l/min)	200 (3,4)
Diâmetro da mangueira de admissão	Polegada	1/2
Pressão de admissão (mín.)	MPa (bar)	0,2 (2)
Pressão de admissão (máx.)	MPa (bar)	0,5 (5)
Dados relativos à potência		
Quantidade da água (máx.) *	l/h (l/min)	120 (2)
Quantidade do material de jacto (máx.) **	kg/h	160
Altura de aspiração máx.	m	4
Comprimento da mangueira do material de jacto	m	5
Valores característicos do ruído, segundo DIN 45635 Bl. 1***		
Nível de pressão sonora das emissões no local de trabalho L _{pA}	dB(A)	105
Nível de potência acústica L _{WA}	dB(A)	112
Dimensões		
Comprimento	mm	480
Largura	mm	80
Altura	mm	260
Peso	kg	3,5
* A 6 bar de pressão do ar e 5 bar de pressão da água ** A 6 bar de pressão do ar sem água *** Determinado durante a aplicação do jacto sobre betão B45 e aço St37 a uma pressão do ar de 6 bar e uma pressão da água de 4 bar. Material de jacto: Escória de pulverização (silicato de alumínio), granulação: 0,8 mm de diâmetro. O nível de pressão sonora das emissões no local de trabalho é referente a um turno de trabalho de 8 horas.		

Declaração UE de conformidade

Declaramos que a máquina a seguir designada corresponde às exigências de segurança e de saúde básicas estabelecidas nas Directivas UE por quanto concerne à sua concepção e ao tipo de construção assim como na versão lançada no mercado. Se houver qualquer modificação na máquina sem o nosso consentimento prévio, a presente declaração perderá a validade.

Produto: Pistola de jacto
Tipo: 2.869-xxx
Tipo: ST 120

Respectivas Directrizes da UE
2006/42/CE (+2009/127/CE)
Normas harmonizadas aplicadas
EN ISO 12100 - 1
EN ISO 12100 - 2
EN 349
EN 854

Os signatários actuam em nome e em procuração do Conselho de Administração.

H. Jenner
Chairman of the Board of Management



S. Reiser
Director Regulatory Affairs & Certification

Responsável pela documentação:
S. Reiser



Alfred Kärcher SE & Co. KG
Alfred-Kärcher-Straße 28-40
71364 Winnenden (Germany)
Tel.: +49 7195 14-0
Fax: +49 7195 14-2212

Winnenden, 2020/08/01

Strålepistol ST 120

  Læs original brugsanvisning inden første brug, følg anvisningerne og opbevar vejledningen til senere efterlæsning eller til den næste ejer.

Miljøbeskyttelse

	Emballagen kan genbruges. Smid ikke emballagen ud sammen med det almindelige husholdningsaffald, men aflever den til genbrug.
	Udtjente apparater indeholder værdifulde materialer, der kan og bør afleveres til genbrug. Batterier, olie og lignende stoffer er ødelæggende for miljøet. Aflever derfor udtjente apparater på en genbrugsstation eller lignende.

Henvisninger til indholdsstoffer (REACH)

Aktuelle oplysninger til indholdsstoffer finder du på:

www.kaercher.com/REACH

Betjeningslementer

Figurer, se omslaget

- 1 Pistolkrop
- 2 Stråledyse
- 3 Injektor
- 4 Luftdyse
- 5 Strålemiddelslange
- 6 Luftslange med slangekobling SKG 19 (kommer ikke med leverancen)
- 7 Sugerør
- 8 Slangebøjle
- 9 Strålemiddelregulering
- 10 Vandtilslutning
- 11 Sikkerhedsventil
- 12 Omkobler, vand TIL/FRA
- 13 Luftmængde-reguleringsknap
- 14 Vandmængde-reguleringsknap
- 15 Aftræktersikring
- 16 Pistol-aftrækker
- 17 Håndtag

Bestemmelsesmæssig anvendelse

Strålepistolen skal tilsluttes til en trykluftkilde. Trykluftstrålen insuger strålemiddel, som rives med luftstrålen.

For at undgå en dannelse af støv under strålingen, kan der tilsættes vand til strålemiddel-luft-blandingen.

Brugseksempler:

- Fjernelse af graffiti
- Rensning af natursten-facader
- Rensning af kunststen-overflader
- Rensning af puds-facader
- Gøre overflader ru
- Fjernelse af rust
- Afpudsning af svejseøm
- Fjernelse af lak/maling
- Forbehandling af undergrund

Egnede strålemidler:

- Tørt strålemiddel:
- Kornstørrelse maksimal 1,5 mm.

Sikkerhedsanvisninger

- Læs brugsanvisningen til maskinen og primært sikkerhedsanvisningerne grundigt, inden De tager maskinen i brug.
- Advarsels- og henvisningsskilte på apparatet giver vigtige anvisninger for farefri drift.
- Ud over henvisningerne i denne brugsanvisning skal lovens generelle sikkerheds- og ulykkesforebyggelsesforskrifter overholdes.
- Til tryklufttilslutningen må der kun bruges godkendte slanger og koblinger. Det gælder også for udskiftning af slanger og koblinger.
- Undgå at køre over, klemme, rive eller lign. i trykluftslangen, da dette ødelægger eller beskadiger den.
- Trykluftslangen skal lægges ned i ret linje hhv. i en stor bue, så der ikke dannes knæk.
- Istandsættelser må kun gennemføres af den godkendte kundeservice eller fagkyndige personer, som er fortroligt med alle gældende sikkerhedsbestemmelser.
- Inden apparatet renses og vedligeholdes og inden komponenter udskiftes, skal trykluftledningen afbrydes.
- Der må kun anvendes tilbehør og reservedele, der er godkendt af producenten. Originaltilbehør og -reservedele er en garanti for, at maskinen kan fungere sikkert og uden fejl.
- Læg mærke til vandforsyningsselskabets reglementer.
- Forskrifterne for alle tilslutnings-slanger skal være tæt.
- Luftslangen må ikke være beskadiget (fare for at bryde). En beskadiget slange skal straks udskiftes. Der må kun anvendes slanger og forbindelser som er anbefalet af producenten. Bestillingsnummer, se driftsvejledningen.
- Maskinen og dens arbejdsanordninger skal kontrolleres med henblik på fejlfri tilstand og driftssikkerhed, inden maskinen tages i brug. Hvis maskinen ikke er i en fejlfri tilstand, må den ikke benyttes.
- Overhold de gældende sikkerhedsforskrifter ved anvendelse af apparatet i fareområder (f.eks. tankstationer). Det er forbudt at bruge apparatet i rum med eksplosionsrisiko.
- Alle strømførende dele i arbejdsområdet skal være beskyttet mod strålevand.
- Håndsprøjetepistolens arm må ikke komme i klemme under driften.
- Til beskyttelse imod sprøjtende dele skal der efter behov bæres beskyttelsesdragter.

- Vandstrålen må aldrig rettes mod mennesker, dyr, maskinen eller elektriske komponenter.
- Asbestholdige og andre materialer, som indeholder stoffer der er farlige for helbredet, må ikke renses.
- Der skal bruges høreværn.
- Hvis rengøring af strålerummet ikke kan sikres før hvert skift (brand- og eksplosionsfare), er en skiftevis eller samtidig stråling af letmetaller og jernholdige dele/komponenter i et strålerum forbudt.
- Til stråling af magnesiumlegeringer med mere end 80% magnesium må der ikke bruges jernholdige strålemidler.
- Silikone-producerende strålemidler må ikke bruges.
- Der må ikke bruges strålemidler, som overskrider de nationale/lokale bestemmelser med hensyn til den maksimalt tilladte indhold af farlige stoffer.

Ved arbejder med strålepistolen i beholder eller i mindre rum, skal de gældende nationale/lokale retningslinjer til følgende emner overholdes:

- Arbejder i beholder eller mindre rum
- Brug af person-nødsignal-anlæg

Ved stråling skal der bruges følgende værnemidler:

- Øjen- og ansigtsværn
- Høreværn
- Dragter med prelbekyttelse som af-dækker kroppen og skulderne
- Beskyttelsehandsker
- Sikkerhedssko
- evt. åndedrætsværn

Hygiejniske beskyttelsesforanstaltninger ifølge de gældende nationale/lokale bestemmelser skal foretages.

- Brugeren skal anvende apparatet iht. dets anvendelsesformål. Brugeren skal tage hensyn til lokale forhold og under arbejdet med maskinen være opmærksom på andre personer, især børn.
- Apparatet må kun bruges af personer som blev oplyst om brugen eller som kan dokumentere at de er i stand til at betjene apparatet og udtrykkeligt blev betroliget med brugen. Apparatet må ikke anvendes af børn, unge eller af personer, der ikke er blevet instrueret i brugen.
- Maskinen må aldrig være uden opsyn så længe den står under tryk.
- Pga. luftstrålen, som kommer ud af stråledysen, stødes pistolgrebet bagud. Derfor skal pistolen holdes godt fast.
- Der må ikke gribes ind i den udtrædende stråle.

Sikkerhedsanordninger

Ved overskridelse af det tilladte arbejdsstryk åbnes sikkerhedsventilen.

Symbolerne i driftsvejledningen

△ FARE

En umiddelbar truende fare, som kan føre til alvorlige personskader eller død.

△ ADVARSEL

En muligvis farlig situation, som kan føre til alvorlige personskader eller til død.

FORSIGTIG

En muligvis farlig situation, som kan føre til personskader eller til materialeskader.

Funktion

- Ved trykket pistolgreb strømmer trykluft igennem luftdysen.
- Det fra injektoren genererede overtryk suger strålemidlet via strålemiddelslangen og sugerøret ud af den åbnede strålemiddelbeholder.
- I stråledysen accelereres strålemidlet fra trykluftstrømmen og strømmer ud.
- Via strålemiddelreguleringen kan strålemiddelmængden tilpasses trinløs til rengøringsopgaven.

Ibrugtagning

Kontakt venligst forhandleren, såfremt De under udpakningen konstaterer evt. transportskader.

Montering af tilbehør

- Befæst strålemiddelslangen med slangebøjlerne.

Tryklufttilslutning

- Tilslut luftslangen med slangekoblingen på kompressoren.
Hold øje med korrekt placering af koblingen.

Vandtilslutning

Tilslutningsværdier, se venligst tekniske data. Et vandfilter i tilløbet forhindrer fejl.

△ ADVARSEL

Læg mærke til vandforsyningsselskabets regler.

Ifølge de gældende love, må maskinen aldrig anvendes på drikkevandsnettet uden en tilbageløbsventil. Der skal anvendes en velegnet tilbageløbsventil fra KÄRCHER eller en alternativ tilbageløbsventil ifølge EN 12729 type BA. Vand, som strømmer igennem en systemseparator, kan ikke drikkes.



FORSIGTIG

Systemadskiller skal altid kobles til vandforsyningen, ikke direkte til apparatet!

- Forbind vandtilløbsslangen (kommer ikke med leverancen) med apparatet og vandledningen.

Betjening

Strålekapacitet

Strålekapaciteten afhænger fra kompressorens størrelse.

Den følgende tabel viser sammenhængen mellem luftmængden og stråletrykket som kan opnås.

Luftmængde [m ³ /min]	Tryk [MPa (bar)]	Luftmængde [m ³ /min]	Tryk [MPa (bar)]
2,4	0,3 (3)	5,4	0,8 (8)
3,0	0,4 (4)	6,1	0,9 (9)
3,6	0,5 (5)	6,7	1,0 (10)
4,2	0,6 (6)	7,3	1,1 (11)
4,8	0,7 (7)	8,0	1,2 (12)

Arbejdstryk

Arbejdstrykket indstilles trinløs med luftmængde-reguleringsknappen. Det maksimalt tilladte arbejdsstryk er 1,2 MPa (12 bar).

Strålemiddelindsugning

- Tryk sugerøret så langt ind i stråleemnet, at luftindsugningsåbningerne ikke er tildækket.

Maksimal strålemiddel-indsugningshøjde: 4 m.

Drift

- Tænd for kompressoren.
- Åbn for vandtilløbet.
- Løsn aftrækkersikringen.
- Træk i pistolgrebet og gennemfør rensningen.

Drift med vand

For at undgå en dannelse af støv, kan der tilsættes vand til strålemiddel-luft-blandingen.

- Indstil omkobleren "Vand" til TIL.
- Juster vandmængden på vandmængde-reguleringsknappen.

Bemærk:

Vandtilførslen er kun aktiv hvis pistolgrebet er trykket.

Kun en ringe vandmængde på maksimal 20 l/h er nødvendigt til binding af støv.

Vask rester fra strålemidlet af

- Luk strålemængdereguleringen.
- Åbn vandmængdereguleringen.
- Træk i pistolgrebet.

Efter driften:

- Indstil omkobleren "Vand" til FRA.
- Træk i pistolgrebet og blæs vandresterne ud af pistolen.

Ud-af-drifttagning

- Giv slip for pistolgrebet.
- Bloker pistolgrebet med aftrækkersikringen for at undgå en utilsigtet betjening.
- Efter afslutning af strålearbejdet skal hænderne vaskes grundigt.

Pleje og vedligeholdelse

△ ADVARSEL

Risiko for tilskadekomst. Før arbejder med apparatet skal tryklufttilførslen afspærres, tryk skal frigives og apparatet skal kobles fra tryklufforsyningen.

Bemærk:

Blandekammeret og luftdysen er sliddele og er ikke del af garantien.

Sikkerhedsinspektion/ servicekontrakt

De kan aftale en regelmæssig sikkerhedsinspektion med deres forhandler eller aftale en vedligeholdelseskontrakt. Søg rådgivning.

Dagligt

- Kontroller om slangeforbindelserne sidder fast.

En gang om ugen

- Kontroller strålemiddelslangen for slid.
- Kontroller trykluffslangen for slitage.
- Kontroller stråledysen for slid.
Ved slidt stråledyse reduceres strålekapaciteten stærkt.

En gang om måneden

- Kontroller blandekammeret for slid, ved stæk slitage skal det udskiftes.
- Afmonter blandekammeret og kontrol-ler luftdysen for slid.

Udskifte blandekammer og luftdysen

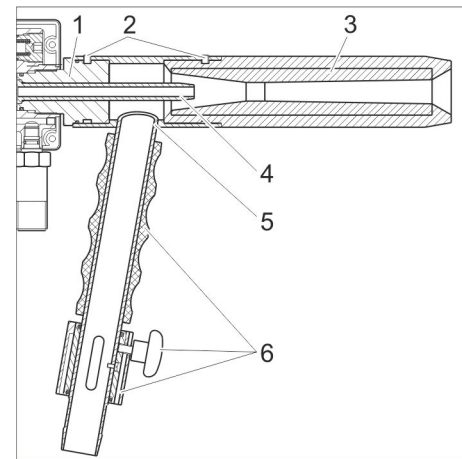

- 1 Forskruningsdel
- 2 Skrue
- 3 Stråledyse
- 4 Luftdysen
- 5 Blandekammer
- 6 Komponenter blandekammer

- Afmonter blandekammerets komponenter.
- Løsn skruerne.
- Træk blandekammeret fra forskruningsstykket og stråledysen.
- Løsn forskruningsstykket med en rørnøgle og skru det af.
- Fjern luftdysen.
- Ved den tilsluttende montering skal der holdes øje med at placeringen af O-ringene er fri for tilsnavning.

⚠ ADVARSEL

Risiko for tilskadekomst. Før arbejder med apparatet skal tryklufttilførslen afspærres, tryk skal frigives og apparatet skal kobles fra tryklufforsyningen.

I tvivlstilfælde eller ved udtrykkelige henvisninger skal De kontakte en godkendt kundeservice ved fejl, som ikke nævnes i dette kapitel.

Fejl	Mulig årsag	Afhjælpning
Ingen luft	Afspærringsventilen på kompressoren lukket.	<ul style="list-style-type: none"> - Kontroller tilslutningen på kompressoren. - Åbn afspærringsventilen.
	Kompressor defekt	Kompressoren sættes i stand
Der strømmer luft ud af dysen men intet strålemiddel.	Fugtigt strålemiddel eller tilstopning.	<ul style="list-style-type: none"> - Tryk stråledysens munding fast på et elastisk underlag og træk i pistolgrebet. Derved omstyres luftstrømmen og renser de pågældende komponenter. - Hvis denne metode ikke er succesfuld, skal sugeslangen, sugerøret og blandekammeret renses. - Udskift strålemidlet.
	Det indsuges fremmedluft.	<ul style="list-style-type: none"> - Stram slangebøjlerne på slangemiddelslangen. - Luk strålemiddelreguleringen.
Ingen vandtilsætning til trods for vandforsyning	Omkobler "Vand" er ikke i stilling TIL.	Indstil omkobleren "Vand" til TIL.
	Vandmængde-reguleringsknappen lukket.	Åbn vandmængde-reguleringsknappen.
	Vandtryk for lavt.	Brug vandforsyningen med et vandtryk over 0,2 MPa (2 bar).
	Vandsystem tilstoppet.	<ul style="list-style-type: none"> - Afmonter vandslangen og luk vandtilslutningen ikke. - Afmonter injektoren. - Drej vandmængde-reguleringsknappen til max. - Tryk luftdysens munding på et elastisk underlag. - Træk i pistolgrebet - vandsystemet gennemblæses med trykluft. - Hvis denne metode ikke er succesfuld, skal vandventilen afmonteres.
Efter at give slip for pistolgrebet går det ikke helt frem.	Fjeder brudt.	Kontakt kundeservice.

Reserve dele

- Der må kun anvendes tilbehør og reservedele, der er godkendt af producenten. Originaltilbehør og -reservedele er en garanti for, at maskinen kan fungere sikkert og uden fejl.
- Yderligere informationen om reservedele finder De under www.kaercher.com i afsnit "Service".

Garanti

I de enkelte lande gælder de af vore forhandlere fastlagte garantibetingelser. Eventuelle fejl på apparatet afhjælpes gratis inden for garantien, såfremt fejlen kan tilskrives en materiale- eller produktionsfejl. Hvis De ønsker at gøre garantien gældende, bedes De henvende Dem til Deres forhandler eller nærmeste kundeservice medbringende kvittering for købet.

Tekniske data

Luftforsyning		
Luftkapacitet	m ³ /min	1...6,3
Luftryk	MPa (bar)	0,3...1,2 (3...12)
Vandtilslutning		
Forsyningsmængde, min.	l/h (l/min)	200 (3,4)
Tilløbsslange diameter	Tommer	1/2
Tilførselstryk (min.)	MPa (bar)	0,2 (2)
Tilførselstryk, maks.	MPa (bar)	0,5 (5)
Ydelsesdata		
Vandmængde (max.) *	l/h (l/min)	120 (2)
Strålemiddelmængde (max.) **	kg/h	160
Indsugningshøjde max.	m	4
Længde strålemiddelslange	m	5
Lydegenskaber iht. DIN 45635 Bl. 1***		
Arbejdspladsrelateret emissions-lydniveau L _{PA}	dB(A)	105
Lydeffektniveau L _{WA}	dB(A)	112
Mål		
Længde	mm	480
Bredde	mm	80
Højde	mm	260
Vægt	kg	3,5
* ved 6 bar luftryk og 5 bar vandtryk ** ved 6 bar luftryk uden vand *** oplyst ved stråling på beton B45 og stål St37 ved et luftryk på 6 bar og et vandtryk på 4 bar. Strålemiddel: Stråleslagge (aluminiumsilicat), kornstørrelse: 0,8 mm diameter. Det arbejdspladsrelaterede emissions-lydniveau er relateret til en arbejdstid på 8 timer.		

EU-overensstemmelseserklæring

Hermed erklærer vi, at den nedenfor nævnte maskine i design og konstruktion og i den af os i handlen bragte udgave overholder de gældende grundlæggende sikkerheds- og sundhedskrav i EU-direktiverne. Ved ændringer af maskinen, der foretages uden forudgående aftale med os, mister denne erklæring sin gyldighed.

Produkt: Strålepistol
Type: 2.869-xxx
Type: ST 120

Gældende EU-direktiver
2006/42/EF (+2009/127/EF)

Anvendte harmoniserede standarder
EN ISO 12100 - 1
EN ISO 12100 - 2
EN 349
EN 854

Underskriverne handler på bestyrelsens vegne og med dennes fuldmagt.

H. Jenner
Chairman of the Board of Management



S. Reiser
Director Regulatory Affairs & Certification

Dokumentationsbefuldmægtiget:
S. Reiser



Alfred Kärcher SE & Co. KG
Alfred-Kärcher-Straße 28-40
71364 Winnenden (Germany)
Tel.: +49 7195 14-0
Fax: +49 7195 14-2212

Winnenden, 2020/08/01

Sandblåsepistol ST 120

 Før første gangs bruk av apparatet, les denne originale bruksanvisningen, følg den og oppbevar den for senere bruk eller for overlevering til neste eier.

Miljøvern

	Materialet i emballasjen kan resirkuleres. Ikke kast emballasjen i husholdningsavfallet, men lever den inn til resirkulering.
	Gamle apparater inneholder verdifulle materialer som kan resirkuleres. Disse bør leveres inn til gjenvinning. Batterier, olje og lignende stoffer må ikke komme ut i miljøet. Gamle maskiner skal derfor avhendes i egnede innsamlingsystemer.

Anvisninger om innhold (REACH)

Aktuell informasjon om stoffene i innholdet finner du under:

www.kaercher.com/REACH

Betjeningselementer

Figurer se omslagsside

- 1 Pistol kropp
- 2 Stråledyse
- 3 Injektor:
- 4 Luftdyse
- 5 Strålemiddelslange
- 6 Luftslange med slangekobling SKG 19 (ikke del av leveransen)
- 7 Sugerør
- 8 Slangeklemme
- 9 Blåsesandregulering
- 10 Vanntilkobling
- 11 Sikkerhetsventil
- 12 Valgbryter, vann PÅ/AV
- 13 Luftvolum reguleringsknapp
- 14 Vannvolum reguleringsknapp
- 15 Avtrekksikring
- 16 Pistolavtrekker
- 17 Håndtak

Forskriftsmessig bruk

Sandblåsepistolen er ment for tilkobling til en trykkluftkilde. Trykkluftstrålen suger inn blåsemiddelet som trekkes med av luftstrålen.

For å unngå støvdannelse under sandblåsing kan blandingen av blåsemiddel og luft også tilføres vann.

Brukseksempler:

- Graffiti fjerning
- Rengjøring av natursteinfasader
- Rengjøring av betongsteinflater
- Rengjøring av pussfasader
- Rubbing av overflater
- Rustfjerning
- Renske sveisefuger
- Lakkfjerning
- Underlag-forbehandling

Egnede sandblåsemidler:

- Tørrt sandblåsemiddel.
- Kornstørrelse maks. 1,5 mm.

Sikkerhetsinstruksjoner

- Les bruksveiledningen før maskinen tas i bruk og ta spesielt hensyn til sikkerhetsanvisningene.
- Advarsel- og henvisningsskilt som er anbrakt på apparatet gir viktig informasjon for en farefri drift.
- I tillegg til anvisningene i denne bruksveiledningen må det tas hensyn til lokale, generelle forskrifter vedrørende sikkerhet og forebygging av ulykker.
- Bruk kun foreskrevne slanger og koblinger for trykklufttilkoblingen. Dette gjelder også ved skifte av slanger og koblinger.
- Pass på at trykkluftslangen ikke skades ved at den kjøres over, klemmes, strekkes eller lignende.
- Trykkluftslangen må helst legges i rette linjer med store buer, slik at det ikke dannes knekk.
- Reparasjoner skal kun utføres på godkjente serviceverksteder eller av fagfolk som er kjent med alle sikkerhetsforskriftene.
- Før rengjøring og vedlikehold av apparatet, eller skifte av deler, skal trykkluftforsyningen frakobles.
- Det er kun tillatt å anvende tilbehør og reservedeler som er godkjent av produsenten. Originalt tilbehør og originale reservedeler garanterer for sikker og problemfri drift av apparatet.
- Følg vannverkets forskrifter.
- Tilkoblingene for alle vanntilkoblinger må være tette.
- Luftslangen må ikke være skadet (fare for brudd). En skadet slange må skiftes ut umiddelbart. Det skal bare benyttes slanger og koblinger som anbefalt fra produsenten. Bestillingsnummer, se bruksanvisningen.
- Før bruk skal det kontrolleres at maskinen med arbeidsinnretningene er i forskriftsmessig og driftssikker tilstand. Apparat og tilbehør må ikke brukes dersom det ikke er i feilfritt stand.
- Ved bruk av maskinen på farlige steder (f.eks. bensinstasjoner etc.), må det tas hensyn til gjeldende sikkerhetsforskrifter. Bruk i eksplosjonsfarlige rom er forbudt.
- Alle strømførende deler i arbeidsområdet må være spylesikre.
- Hendelen på håndsprøytepistolen må ikke klemmes fast under bruk.
- Bruk egnede verneklær som beskyttelse mot tilbakesprut.
- Strålen må aldri rettes mot mennesker, dyr, apparatet eller elektriske deler.
- Asbestholdige materialer og andre materialer som inneholder helsefarlige stoffer skal ikke rengjøres.

- Det skal brukes hørselsvern.
- Det er ikke tillatt å vekselvis eller samtidig å sandblåse lettmetall og jernholdige deler i et sandblåsekammer, når det før skifte ikke er sikkert at sandblåsekammeret er ordentlig rengjort i mellomtid (fare for brann og eksplosjon).
- For blåsing av magnesiumslegeringer med mer enn 80% magnesium skal det ikke brukes jernholdig blåsemiddel.
- Det må ikke brukes silikogene blåsemidler.
- Det skal ikke brukes noe strålemiddel som overskrider maksimalt tillatt innhold av farlige stoffer etter de gjeldende regler.

Ved arbeide i beholdere eller trange rom skal lokale/nasjonale forskrifter om følgende tema følges:

- Arbeide i beholdere og trange rom
- Bruk av personlige varslingsanlegg

Ved sandblåsing skal det brukes følgende verneutstyr:

- Øye- og ansiktsvern
- Hørselsvern
- Slagbeskyttende dekke av kropp og skuldre.
- Vernehansker
- Vernesko
- eventuelt pustevern

Hygieniske vernetiltak må utføres etter lokale/nasjonale regler.

- Apparatet må brukes på korrekt måte. Du må ta hensyn til forholdene på det aktuelle bruksstedet, og være oppmerksom på andre personer, og spesielt barn.
- Apparatet skal bare brukes av personer som er opplært i eller kan dokumentere kjennskap til bruken, og som har fått i oppdrag å bruke apparatet. Maskinen må ikke brukes av barn eller ungdommer.
- Apparatet skal aldri forlates uten tilsyn så lenge det står under trykk.
- Fra luftstrømmen ut av stråledysen virker det en rekylkraft på pistolen. Hold derfor pistolen godt fast.
- Ikke stikk hånden inn i strålen.

Sikkerhetsinnretninger

Sikkerhetsventilen åpnes ved overskridelse av det tillatte driftstrykket.

Symboler i bruksanvisningen

FARE

For en umiddelbar truende fare som kan føre til store personskader eller til død.

ADVARSEL

For en mulig farlig situasjon som kan føre til store personskader eller til død.

FORSIKTIG

For en mulig farlig situasjon som kan føre til mindre personskader eller til materielle skader.

Funksjon

- Ved inntrykket avtrekker på pistolen strømmer det trykkluft ut av luftdysen.
- Undertrykket som dannes ved injektoren suger opp blåsesand gjennom blåsesandslangen og ut av sugerøret fra den åpne sandblåsemiddelbeholderen.
- I stråledysen blir blåsemiddel akselerert og fremført.
- Mengden sandblåsemiddel kan reguleres trinnløst ved hjelp av blåsesandreguleringen etter rengjøringsoppgaven.

Ta i bruk

Ta kontakt med forhandleren hvis du konstaterer transportskader etter utpakking.

Montere tilbehør

- Fest sandblåsemiddelslangen med slangeklemmen.

Trykklufttilkoblingen

- Luftslangen kobles med slangekoblingen til kompressoren.
Pass på at koblingene sitter godt.

Vanntilkobling

For tilkoblingsverdier, se Tekniske data. Et vannfilter i tilløpet forhindrer feil.

⚠ ADVARSEL

Følg vannverkets forskrifter.

I henhold til gjeldende forskrifter

skal apparatet aldri kobles til drik-

kevannsnettet uten systemskiller.

Det skal brukes en egnet system-

skiller fra KÄRCHER eller alternativt en

systemskiller iht. EN 12729 type BA. Vann

som har passert gjennom en systemskiller

regnes ikke som drikkbart vann.

FORSIKTIG

Koble alltid systemskilleren til vannforsy-

ningen, aldri direkte til apparatet!

→ Koble vannslangen (ikke del av leve-

ransen) kobles til maskin og til vanntil-

førselen.



Betjening

Blåseeffekt

Blåseeffekten avhenger av størrelsen på den anvendte kompressoren.

Den følgende tabellen viser sammenhengen mellom luftmengden og det oppnåelige stråletrykket.

Luftvolum [m ³ /min]	Trykk [MPa (bar)]	Luftvolum [m ³ /min]	Trykk [MPa (bar)]
2,4	0,3 (3)	5,4	0,8 (8)
3,0	0,4 (4)	6,1	0,9 (9)
3,6	0,5 (5)	6,7	1,0 (10)
4,2	0,6 (6)	7,3	1,1 (11)
4,8	0,7 (7)	8,0	1,2 (12)

Driftstrykk

Driftstrykket reguleres trinnløst ved hjelp av reguleringsknappen for luftvolum. Det maksimalt tillatte driftstrykket er på 1,2 MPa (12 bar).

Innsug sandblåsemiddel

- Trykk sugerøret så langt ned i sandblåsemiddelet slik at luftinnsugsåpningene ikke dekkes.

Maksimal sugehøyde sandblåsemiddel: 4 m.

Drift

- Slå på kompressoren.
- Åpne vannkranen.
- Lås opp avtrekksikring.
- Trekk i pistolens avtrekker og gjennomfør rengjøringen.

Drift med vann

For å unngå støvdannelse kan blandingen av blåsemiddel og luft også tilføres vann.

- Sett valgbytter for vann til PÅ.
- Still inn vannvolum på reguleringsknappen for vannvolum.

Merk:

Vanntilførselen er kun aktiv ved inntrykket pistolavtrekker.

For å binde støvet trengs det kun en liten vannmengde på maks. 20 l/t.

Vask av sandblåsesrester

- Lukk reguleringen av sandblåsemiddel.
- Åpne vannvolumreguleringen.
- Trekk i pistolavtrekkeren.

Etter bruk:

- Sett valgbytter for vann til AV.
- Trekk i pistolens avtrekker og blås vannrester ut av pistolen.

Stans av driften

- Slipp pistolavtrekkeren.
- Lås pistolens avtrekker med avtrekksikringen for å hindre utilsiktet bruk.
- Etter avsluttet sandblåsing, vask hendene grundig.

Pleie og vedlikehold

⚠ ADVARSEL

Fare for personskader. Før arbeid på apparatet, slipp av trykket og koble apparatet fra trykkforsyningen.

Merk:

Blandekamer og luftdyse er slidedeler og dekkes ikke av garantien.

Sikkerhetsinspeksjon/vedlikeholds-kontrakt

Du kan avtale regelmessig sikkerhetsinspeksjon eller inngå en servicekontrakt med din forhandler. Spør din forhandler om råd og veiledning.

Daglig

- Kontroller at slangeforbindelsene sitter fast.

Ukentlig

- Kontroller sandblåsemiddelslangen for slitasje.
- Kontroller trykkluftslangen for slitasje.
- Kontroller stråledysen for slitasje.
Ved slitt dyse blir sandblåsevirkningen sterkt redusert.

Månedlig

- Kontroller blandekammer for slitasje, skift straks ved sterk slitasje.
- Demonter blandekammer og kontroller luftdysen for slitasje.

Skifte blandekammer og luftdyse

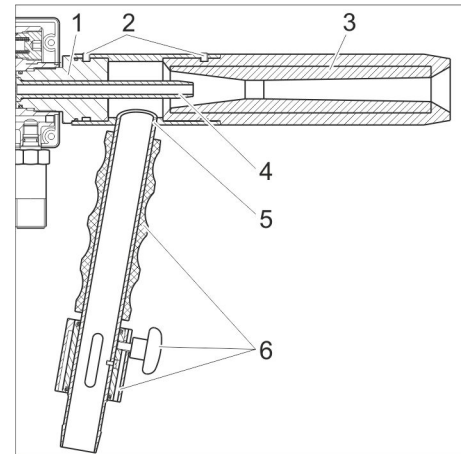

- 1 Tilskruingsdel
- 2 Skruer
- 3 Stråledyse
- 4 Luftdyse
- 5 Blandekammer
- 6 Monteringsdeler blandekammer

- Demonter monteringsdelene for blandekammer.
- Løsne skruene.
- Trekk blandekammeret av skruerfestet og stråledysen.
- Løsne skruerfestet med rørtang, og skru av.
- Ta av luftdysen.
- Ved etterfølgende montering, pass på at O-ringene sitter og er rene.

Feilretting

⚠ ADVARSEL

Fare for personskader. Før arbeid på apparatet, slipp av trykket og koble apparatet fra trykkforsyningen.

Ved feil som ikke er nevnt i dette kapittel, i tvilstilfeller og ved anvisninger om dette, må det tas kontakt med en servicemontør.

Feil	Mulige årsaker	Retting
Ingen luft	Stengeventil på kompressor lukket.	<ul style="list-style-type: none"> - Kontroller koblingen til kompressoren. - Åpne stengeventilen.
	Kompressor defekt	Sett istand kompressor
Det kommer ut luft, men ikke sandblåsemiddel fra dysen.	Sandblåsemiddel fuktig eller tilstoppet.	<ul style="list-style-type: none"> - Trykk munningen på stråledysen fast mot et mykt underlag og trekk i pistolavtrekkeren. Derved styres luftstrømmen og rengjør de aktuelle delene. - Dersom dette ikke lykkes, rengjør sugeslange, sugerør og blandekammer. - Slift sandblåsemiddel.
	Det suges inn fremmed luft.	<ul style="list-style-type: none"> - Trekk til slangeklemmene på slangen for sandblåsemiddel. - Lukk reguleringen av sandblåsemiddel.
Ingen vanninnblanding på tross av vannforsyning	Valgbryter for vann ikke PÅ.	Sett valgbryter for vann til PÅ.
	Reguleringsknapp for vannvolum lukket.	Åpne reguleringsknapp for vannvolum.
	Vanntrykk for lavt.	Bruk vannforsyning med vanntrykk over 0,2 MPa (2 bar).
	Vannsystem tilstoppet.	<ul style="list-style-type: none"> - Demonter vannslangen og ikke lukk vannkranen. - Demonter injektor. - Sett reguleringsknapp for vannvolum til maksimum. - Trykk munningen på luftdysen mot et elastisk underlag. - Trekk i pistolavtrekkeren - vannsystemet blåses gjennom med trykkluft. - Dersom denne metoden ikke lykkes, demonter vannventil.
Pistolavtrekkeren går ikke helt frem når den slippes.	Fjæren er brukket.	Ta kontakt med en servicemontør.

Reservedeler

- Det er kun tillatt å anvende tilbehør og reservedeler som er godkjent av produsenten. Originalt tilbehør og originale reservedeler garanterer for sikker og problemfri drift av apparatet.
- Mer informasjon om reservedeler finner du under www.kaercher.com i området Service.

Garanti

Vår ansvarlige salgsorganisasjon for det enkelte land har utgitt garantibetingelsene som gjelder i det aktuelle landet. Eventuelle feil på maskinen blir reparert gratis i garantitiden dersom disse kan føres tilbake til material- eller produksjonsfeil. Ved behov for garantireparasjoner, vennligst henvend deg med kjøpskvitteringen til din forhandler eller nærmeste autoriserte kundeservice.

Tekniske data

Luftforsyning		
Luftmengde	m ³ /min	1...6,3
Luftrykk	MPa (bar)	0,3...1,2 (3...12)
Vanntilkobling		
Tilførselsmengde, min.	l/time (l/min)	200 (3,4)
Diameter tilførselsslange	" (tommer)	1/2
Tilførselstrykk (min.)	MPa (bar)	0,2 (2)
Tilførselstrykk (max)	MPa (bar)	0,5 (5)
Effektspesifikasjoner		
Vannvolum (maks.) *	l/time (l/min)	120 (2)
Volum sand (maks.) **	kg/h	160
Sugehøyde maks.	m	4
Lengde slange for sandblåsemiddel	m	5
Støyverdier i henhold til DIN 45635 Bl. 1***		
Arbeitsplassrelatert støynivå L _{pA}	dB(A)	105
Støyeffektnivå L _{WA}	dB(A)	112
Mål		
Lengde	mm	480
Bredde	mm	80
Høyde	mm	260
Vekt	kg	3,5
* ved 6 bar luftrykk og 5 bar vanntrykk ** ved 6 bar luftrykk uten vann *** registrert ved sandblåsing av betong B45 og stål St37 ved luftrykk på 6 bar og vanntrykk på 4 bar. Sandblåsemiddel: Sandblåsesand (aluminiumsilikat), kornstørrelse: 0,8 mm diameter. Det arbeidsplassrelaterte lydtrykksnivået er basert på 8-timers arbeidsskift.		

EU-samsvarserklæring

Vi erklærer hermed at maskinen angitt nedenfor oppfyller de grunnleggende sikkerhets- og helsekravene i de relevante EU-direktivene, med hensyn til både design, konstruksjon og type markedsført av oss. Ved endringer på maskinen som er utført uten vårt samtykke, mister denne erklæringen sin gyldighet.

Produkt: Strålepistol
Type: 2.869-xxx
Type: ST 120

Relevante EU-direktiver
2006/42/EF (+2009/127/EF)

Anvendte overensstemmende normer
EN ISO 12100 - 1
EN ISO 12100 - 2
EN 349
EN 854

Undertegnede handler på vegne av og med fullmakt fra styret.



H. Jenner
Chairman of the Board of Management

S. Reiser
Director Regulatory Affairs & Certification



Ansvarlig for dokumentasjon:
S. Reiser

Alfred Kärcher SE & Co. KG
Alfred-Kärcher-Straße 28-40
71364 Winnenden (Germany)
Tel.: +49 7195 14-0
Fax: +49 7195 14-2212

Winnenden, 2020/08/01

 Läs bruksanvisning i original innan aggregatet används första gången, följ anvisningarna och spara drifts-anvisningen för framtida behov, eller för nästa ägare.

Miljöskydd

	Emballagematerialen kan återvinnas. Kasta inte emballaget i hushållssoporna utan lämna det till återvinning.
	Kasserade apparater innehåller återvinningsbart material som bör gå till återvinning. Batterier, olja och liknande ämnen får inte komma ut i miljön. Överlämna skrotade aggregat till ett lämpligt återvinningssystem.

Upplysningar om ingredienser (REACH)
Aktuell information om ingredienser finns på:

www.kaercher.com/REACH

Reglage

Bilder finns på omslagssidan

- 1 Pistol kropp
- 2 Blästringsmunstycke
- 3 Injektor
- 4 Luftmunstycke
- 5 Strålmedelslang
- 6 Luftslang med slangkoppling SKG 19 (ingår inte i leveransen)
- 7 Sugrör
- 8 Slangklämma
- 9 Båstermedelsreglering
- 10 Vattenanslutning
- 11 Säkerhetsventil
- 12 Väljaromkopplare, vatten PÅ/AV
- 13 Regleringsknapp för luftmängd
- 14 Regleringsknapp för vattenmängd
- 15 Aktiveringssäkring
- 16 Pistolspak
- 17 Handtag

Ändamålsenlig användning

Strålpistolen är avsedd för anslutning till en tryckluftskälla. Tryckluftsstrålen suger upp blästermedel som dras med i luftstrålen. För att undvika dammbildning vid arbetet kan man tillföra vatten till blandningen med blästermedel och luft.

Användningsexempel:

- Avlägsna graffiti
- Rengöring av fasader i natursten
- Rengöring av konststensytor
- Rengöring av putsfasader
- Uppruggning av ytor
- Avrostning
- Putsa svetsfogar
- Avlackering
- Förbehandling av grundtytor

Lämpligt blästermedel:

- Torrblästermedel:
- Kornstorlek max 1,5 mm

Säkerhetsanvisningar

- Läs bruksanvisningen före i drifttagningen och beakta säkerhetsanvisningarna.
- De varnings- och hänvisningsskyltar som finns på maskinen ger viktiga hänvisningar för riskfri drift.
- Förutom hänvisningarna i denna bruksanvisning måste lagstiftarnas allmänna olycksfallsförebyggande och säkerhetsföreskrifter beaktas.
- Använd endast föreskriftsenliga slangar och kopplingar till tryckluftsanslutningen. Detta gäller också för användningen av slangar och kopplingar.
- Se till att inga skador uppkommer på tryckluftsslagen genom överkörning, klämning, dragning eller liknande.
- Tryckluftsslagen måste dras i en rät linje eller i en stor båge så att inga knäckställen bildas.
- Avhjälpande underhåll får endast utföras av auktoriserad kundtjänst eller fackkraft på området, införstådd med alla relevanta säkerhetsföreskrifter.
- Maskinen ska kopplas ifrån tryckluftsledningen innan den rengörs och underhålls eller innan delar byts ut.
- Använd endast av tillverkaren godkända tillbehör och reservdelar. Originaltillbehör och originalreservdelar gör att maskinen kan användas säkert och utan störning.
- Beakta vattenleverantörens föreskrifter.
- Skruvanslutningar till slanganslutningar måste vara täta.
- Luftslangen får inte vara skadad (risk för sprängning). En skadad slang måste omgående bytas ut. Endast av tillverkaren rekommenderade slangar och anslutningar får användas. Artikelnummer, se bruksanvisning.
- Kontrollera maskinen och arbetsanordningarnas föreskriftsenliga tillstånd och driftssäkerhet före användningen. Om tillståndet inte är korrekt får den inte tas i bruk.
- Vid användning av aggregatet i riskområden (t.ex. bensinmackar) ska motsvarande säkerhetsföreskrifter beaktas. Användning av maskinen i utrymmen med explosionsrisk är förbjuden.
- Alla strömförande delar i arbetsområdet måste vara vattentäta.
- Spaken på handsprutan får inte vara spärrad när aggregatet används.
- Lämplig skyddsklädsel skall vid behov bäras som skydd mot omkringflygande delar.
- Rikta aldrig strålen mot människor, djur, aggregatet eller elektriska delar.
- Asbesthaltiga, och andra, material som innehåller substanser, skadliga för hälsan, får inte rengöras.
- Användaren måste bära hörselskydd.

- Det är inte tillåtet att utföra växelvis eller samtidig blästring av lättmetall och järnhaltiga delar i ett och samma blästertrum om en rengöring av blästertrummet inte är säkerställd innan varje byte (brand- och explosionsfara).
- För blästring av magnesiumlegeringar med mer än 80 % magnesium får inte ett järnhaltigt blästermedel användas.
- Inga silikogena blästermedel får användas!
- Blästermedel som enligt respektive gällande föreskrifter överskrider maximalt tillåten mängd farliga substanser får inte användas.

Vid arbeten i behållare, eller på små ytor, ska nationellt/lokalt gällande riktlinjer för följande teman beaktas:

- Arbete i behållare eller på små ytor
- Användning av person-nödsignalanläggningar

Vid blästring måste följande skyddsutrustning bäras:

- Ögon- och ansiktsskydd
- Hörselskydd
- Stötskyddande klädsel som täcker kropp och axlar.
- Skyddshandskar
- Skyddsskor
- eventuellt andningsskydd

Hygieniska skyddsåtgärder måste inrättas enligt nationellt/lokalt gällande föreskrifter.

- Användaren ska använda maskinen enligt föreskrift. Beakta lokala föreskrifter och var, vid arbete med maskinen, uppmärksam på personer i närheten, speciellt barn.
- Maskinen får endast användas av personer som instruerats i handhavandet, eller tydligt visat att de klarar av att hantera maskinen och uttryckligen fått uppdraget att använda denna. Maskinen får inte användas av barn eller ungdomar.
- Aggregatet får aldrig lämnas utan uppsikt så länge det står under tryck.
- På grund av luftstrålen som kommer ut verkar en rekylkraft på pistolen. Håll därför fast pistolen ordentligt.
- Det är förbjudet att föra in händerna i strålen.

Säkerhetsanordningar

Säkerhetsventilen öppnas om det tillåtna arbetsövertrycket överskrider.

Symboler i bruksanvisningen

FARA

För en omedelbart överhängande fara som kan leda till svåra skador eller döden.

VARNING

För en möjlig farlig situation som kan leda till svåra skador eller döden.

FÖRSIKTIGHET

För en möjlig farlig situation som kan leda till lätta skador eller materiella skador.

Funktion

- När pistolknappen trycks in strömmar tryckluft genom luftmunstycket.
- Undertrycket som skapas av injektorn suger ut blästermedlet från den öppna blästermedelsbehållaren genom blästermedelsslagen och sugröret.
- I strålmunstycket accelereras blästermedlet med hjälp av tryckluftströmmen och friges.
- Blästermedelsmängden kan anpassas steglöst till typen av rengöring med hjälp av blästermedelsregleringen.

Idrifttagning

Om du upptäcker transportskador vid upp-packningen bör du ta kontakt med försäljaren.

Montera tillbehör

- Fäst blästermedelsslagen med slangklämman.

Tryckluftsanslutning

- Anslut luftslangen till kompressorn med slangkopplingen.
Se till att kopplingen sitter ordentligt.

Vattenanslutning

Se Tekniska Data för anslutningsvärden. Ett vattenfilter i tillloppsledningen förhindrar störningar.

⚠ VARNING

Beakta vattenleverantörens föreskrifter.

Enligt gällande föreskrifter får aggregatet aldrig användas på dricksvattennätet utan backventil.

Passande backventil från KÄR-CHER, eller alternativt annan backventil enligt EN 12729 typ BA, skall användas. Vatten som runnit genom en backventil anses inte vara drickbart.



FÖRSIKTIGHET

Anslut alltid systemavskiljare på vattenförsörjningen, aldrig direkt på apparaten!

- Anslut tillloppsslagen för vatten (ingår inte i leveransen) till maskinen och till vattenledningen.

Handhavande

Stråleffekt

Stråleffekten beror på storleken hos den kompressor som används.

Tabellen nedan visar sambandet mellan luftmängd och det tryck som kan uppnås.

Luftmängd [m ³ /min]	Tryck [MPa (bar)]	Luftmängd [m ³ /min]	Tryck [MPa (bar)]
2,4	0,3 (3)	5,4	0,8 (8)
3,0	0,4 (4)	6,1	0,9 (9)
3,6	0,5 (5)	6,7	1,0 (10)
4,2	0,6 (6)	7,3	1,1 (11)
4,8	0,7 (7)	8,0	1,2 (12)

Driftstryck

Drifttrycket ställs in steglöst med knappen för reglering av luftmängd. Det maximalt tillåtna drifttrycket uppgår till 1,2 MPa (12 bar).

Insugning av stråmedel

- Tryck in sugröret så långt i godset som ska sugas upp att luftinsugningsöppningarna inte täcks över.

Maximal sughöjd blästermedel: 4 m.

Drift

- Starta kompressorn.
- Öppna vattenförsörjning.
- Spärra upp aktiverings säkringen.
- Dra i pistolspaken och utför rengöringsarbetet.

Drift med vatten

För att undvika dammbildning kan man tillföra vatten till blandningen med blästermedel och luft.

- Ställ väljaromkopplaren för vatten i läge PÅ.
- Ställ in vattenmängden med regleringsknappen för vattenmängd.

Observera:

Vattentillförseln är endast aktiv när man använder pistolspaken.

För att binda damm behövs bara en liten vattenmängd på maximalt 20 l/h.

Tvätta bort blästermedelsrester.

- Stäng igen regleringen av blästermedel.
- Öppna regleringen av vattenmängd.
- Dra i pistolspaken.

Efter användning:

- Ställ väljaromkopplaren för vatten i läge AV.
- Dra i pistolspaken och blås ut vattenrester ur pistolen.

Ta ur drift

- Släpp pistolspaken.
- Blockera pistolspaken med aktiverings säkringen för att förhindra oavsiktlig påverkan.
- Tvätta händerna noga efter avslutat arbete med blästermedel.

Skötsel och underhåll

⚠ VARNING

Risk för skada. Innan arbeten utförs på maskinen ska tryckluftstillförseln spärras, trycket släppas ut och maskinen kopplas ifrån tryckluftsförsörjningen.

Observera:

Blandningskammare och luftmunstycke är förslitningsdelar och omfattas inte av garantivillkoren.

Säkerhetsinspektion/Serviceavtal

Kom överrens med försäljningsstället om att regelbundna säkerhetskontroller ska genomföras eller välj ett servicekontrakt. Be om råd.

Dagligen

- Kontrollera att slangkopplingarna sitter fast.

Varje vecka

- Kontrollera om blästermedelsslagen uppvisar tecken på slitage.
- Kontrollera om tryckluftsslagen uppvisar tecken på slitage.
- Kontrollera slitage på strålmunstycke. Om strålmunstycket är slitet försämras stråleffekten kraftigt.

Varje månad

- Kontrollera om blandningskammaren är sliten, den ska ovillkorligen bytas ut om den är väldigt sliten.
- Demontera blandningskammaren och kontrollera om luftmunstycket är slitet.

Byta ut blandningskammare och luftmunstycke

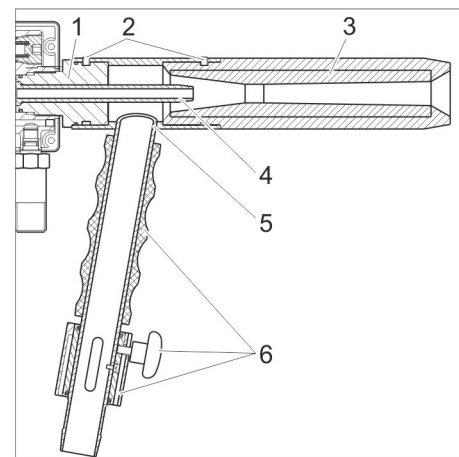

- 1 Skruvstycke
- 2 Skruv
- 3 Blästringsmunstycke
- 4 Luftmunstycke
- 5 Blandningskammare
- 6 Tillbyggnadsdelar blandningskammare

- Demontera blandningskammarens tillbyggnadsdelar.
- Lossa skruvar.
- Dra av blandningskammaren från förskruvningsdelen och strålmunstycke.
- Lossa förskruvningsdel med en rörtång och skruva av den.
- Ta bort luftmunstycket.
- Se vid den efterföljande monteringen till att o-ringarna placeras fritt från smuts.

Åtgärder vid fel

⚠ VARNING

Risk för skada. Innan arbeten utförs på maskinen ska tryckluftstillförseln spärras, trycket släppas ut och maskinen kopplas ifrån tryckluftsförsörjningen.

Vid störningar som inte behandlas i detta kapitel kontaktas auktoriserad kundservice vid tvivel eller vid uttrycklig hänvisning.

Störning	Möjlig orsak	Åtgärd
Ingen luft	Spärrventilen på kompressorn är stängd.	<ul style="list-style-type: none"> – Kontrollera anslutningen på kompressorn. – Öppna avstängningsventil.
	Kompressor defekt	Reparera kompressor
Luft kommer ut genom munstycket men inget blästermedel.	Blästermedlet fuktigt eller tilltäppning.	<ul style="list-style-type: none"> – Tryck strålmunstyckets mynning hårt mot ett elastiskt underlag och dra i pistolspaken. Detta gör att luftströmmen leds om och rengör de beträffande delarna. – Om denna metod inte ger något resultat, rengör sugslang, sugrör och blandningskammare. – Byt blästermedel.
	Extern luft sugas in.	<ul style="list-style-type: none"> – Dra fast slangklämmorna på blästermedelsslagen. – Stäng regleringen av blästermedlet.
Ingen tillblandning av vatten trots vattenförsörjning	Väljaromkopplaren för vatten ej i läge PÅ.	Ställ väljaromkopplaren för vatten i läge PÅ.
	Regleringsknapp för vattenmängd stängd.	Öppna regleringsknapp för vattenmängd.
	Vattentryck för lågt.	Använd vattenförsörjning med vattentryck över 0,2 MPa (2 bar).
	Vattensystem tilltäppt.	<ul style="list-style-type: none"> – Demontera vattenslangen och låt vattenanslutningen vara öppen. – Demontera injektor. – Vrid regleringsknappen för vattenmängd till max. – Tryck luftmunstyckets mynning mot ett elastiskt underlag. – Dra i pistolspaken - vattensystemet blåses igenom med tryckluft. – Om denna metod inte ger resultat, demontera vattenventilen.
Pistolspaken återgår inte till läget längst fram när den släpps.	Fjäder avbruten.	Kontakta kundservice.

Reservdelar

- Endast av tillverkaren godkända tillbehör och reservdelar får användas. Original-tillbehör och original-reservdelar garanterar att apparaten kan användas säkert och utan störning.
- Ytterligare information om reservdelar hittas under service på www.kaercher.com.

Garanti

I respektive land gäller de garantivillkor som publicerats av våra auktoriserade distributörer. Eventuella fel på aggregatet repareras utan kostnad under förutsättning att det orsakats av ett material- eller tillverkningsfel. I frågor som gäller garantin ska du vända dig med kvitto till inköpsstället eller närmaste auktoriserade serviceverkstad.

Tekniska data

Luftförsörjning		
Luftmängd	m ³ /min	1...6,3
Luftryck	MPa (bar)	0,3...1,2 (3...12)
Vattenanslutning		
Tilloppsmängd, min.	l/t (l/min)	200 (3,4)
Tilloppslang diameter	Tum	1/2
Inmatningsstryck (min.)	MPa (bar)	0,2 (2)
Inmatningsstryck (max.)	MPa (bar)	0,5 (5)
Prestanda		
Vattenmängd max. *	l/t (l/min)	120 (2)
Mängd blästermedel (max.) **	kg/t	160
Sughöjd max.	m	4
Längd blästermedelslang	m	5
Nominella bullervärden enligt DIN 45635 Bl. 1***		
Arbetsplatsrelaterad emissionssionsbullernivå L _{PA}	dB(A)	105
Ljudeffektsnivå _{WA}	dB(A)	112
Mått		
Längd	mm	480
Bredd	mm	80
Höjd	mm	260
Vikt	kg	3,5
* vid 6 bar luftryck och 5 bar vattentryck ** vid 6 bar luftryck utan vatten *** uppmätt vid blästring på betong B45 och stål St37 vid ett luftryck på 6 bar och ett vattentryck på 4 bar. Blästermedel: Blästerslagg (aluminiumsilikat), kornighet: 0,8 mm diameter. Den arbetsplatsrelaterade emissionssionsbullernivån avser ett 8 timmars arbetsskift.		

EU-försäkran om överensstämmelse

Härmed försäkras vi att nedanstående betecknade maskin i ändamål och konstruktion samt i den av oss levererade versionen motsvarar EU-direktivens tillämpliga grundläggande säkerhets- och hälsokrav. Vid ändringar på maskinen som inte har godkänts av oss blir denna överensstämmelseförklaring ogiltig.

Produkt: Strålspruta
Typ: 2.869-xxx
Typ: ST 120

Tillämpliga EU-direktiv
2006/42/EG (+2009/127/EG)
Tillämpade harmoniserade normer
EN ISO 12100 - 1
EN ISO 12100 - 2
EN 349
EN 854

Undertecknande agerar på uppdrag av och med styrelsens godkännande.



H. Jenner
Chairman of the Board of Management

S. Reiser
Director Regulatory Affairs & Certification



Dokumentationsbefullmäktigad:
S. Reiser

Alfred Kärcher SE & Co. KG
Alfred-Kärcher-Straße 28-40
71364 Winnenden (Germany)
Tel.: +49 7195 14-0
Fax: +49 7195 14-2212

Winnenden, 2020/08/01

  Lue tämä alkuperäisiä ohjeita ennen laitteesi käyttämistä, säilytä käyttöohje myöhempiä käyttöä tai mahdollista myöhempiä omistajaa varten.

Ympäristönsuojelu

	Pakkausmateriaalit ovat kierrätettäviä. Älä käsittele pakkausta kotitalousjätteenä, vaan toimita ne jätteiden kierrätykseen.
	Käytetyt laitteet sisältävät arvokkaita kierrätettäviä materiaaleja, jotka tulisi toimittaa kierrätykseen. Paristoja, öljyjä ja samankaltaisia aineita ei saa päästää ympäristöön. Tästä syystä toimita kuluneet laitteet asianmukaisesti keräyspisteisiin.

Huomautuksia materiaaleista (REACH)
Ajantasaisia tietoja ainesosista löytyy osoitteesta:

www.kaercher.com/REACH

Hallintalaitteet

Kuvat ovat kansilehdellä

- 1 Pistoolin runko
- 2 Suutin
- 3 Injektori
- 4 Ilmasuutin
- 5 Suihkutusaineletku
- 6 Ilmaletku, varustettu letkuliitimellä SKG 19 (ei kuulu toimitukseen)
- 7 Imuputki
- 8 Letkunkiristin
- 9 Ruiskutusaineen säätö
- 10 Vesiliitäntä
- 11 Turvaventtiili
- 12 Valintakytkin, vesi PÄÄLLE/POIS
- 13 Ilmamäärän säätönappi
- 14 Vesimäärän säätönappi
- 15 Varmistin
- 16 Laukaisuvipu
- 17 Käsikahva

Käyttötarkoitus

Ruiskupistooli on tarkoitettu liitettäväksi paineilmalähteeseen. Paineilmasuihku imee ruiskutusainetta, jonka ilmasuihku tempaa mukaansa.

Pölynmuodostuksen välttämiseksi ruiskutuksen aikana ilman ja ruiskutusaineen seokseen voidaan annostella vettä.

Käyttöesimerkkejä:

- Graffittien poisto
- Luonnonkivisten julkisivujen puhdistus
- Tekokivipintojen puhdistus
- Rapattujen julkisivujen puhdistus
- Pintojen karkeutus
- Ruosteenpoisto
- Hitsisaumojen puhdistus
- Maalinpoisto
- Pohjan esikäsitteily

Soveltuvat ruiskutusaineet:

- Kuivat ruiskutusaineet.
- Raekoko enintään 1,5 mm.

Turvaohjeet

- Lue ennen käyttöönottoa laitteen käyttöohje ja huomioi erityisesti turvaohjeet.
- Laitteeseen kiinnitetyt varoitus- ja opastuskilvet antavat tärkeitä ohjeita turvallista käyttöä varten.
- Tämän käyttöohjeen ohjeiden ohella on noudatettava lainmukaisia yleisiä turvallisuus- ja tapaturmantorjuntamääräyksiä.
- Käytä paineilmaaliitäntää varten ainoastaan tarkoituksenmukaisia letkuja ja liittimiä. Sama koskee letkujen ja liittinten vaihtoa.
- Huomioi, että paineilmaletkua ei vahingoiteta tai vaurioiteta ylijamamalla, puristamalla, vetämällä tai muulla vastaavalla tavalla.
- Paineilmaletku on asetettava suoraan tai suurelle mutkalle siten, ettei taitoksia pääse muodostumaan.
- Laitteen korjaustöitä saa suorittaa vain valtuutetut asiakaspalvelupisteet tai kyseisen alan ammattihenkilöt, jotka tuntevat voimassaolevat turvallisuussäädökset.
- Paineilmajohto on irrotettava ennen kaikkia puhdistus- ja huoltotoimenpiteitä sekä osien vaihtamista.
- Vain sellaisten lisävarusteiden ja varaosien käyttö on sallittua, jotka valmistaja on hyväksynyt. Alkuperäiset lisävarusteet ja varaosat takaavat, että laitetta voidaan käyttää turvallisesti ja häiriöttömästi.
- Noudata vesiliitoksen ohjeita.
- Liitosletkujen liittosten tulee olla tiiviit.
- Ilmaletkussa ei saa olla vaurioita (repeämisaava). Vaurioitunut letku on vaihdettava välittömästi uuteen. Vain valmistajan suosittelema letkuja ja liittimiä saa käyttää. Katso tilausnumero käyttöohjeesta.
- Ennen lailleen käyttöä on tarkistettava yhdessä toimintalaitteiden kanssa, että se on asianmukaisessa kunnossa ja käyttöturvallisuus on taattu. Jos kunto ei ole moitteeton, laitteen ja varusteiden käyttö ei ole sallittua.
- Käytettäessä laitetta vaara-alueilla (esim. huoltoasemilla) on noudatettava vastaavia turvallisuusmääräyksiä. Käyttö räjähdysalttiissa tiloissa on kielletty.
- Kaikkien työalueella olevien sähköä johtavien osien on oltava roiskevesisuojattuja.
- Käsi- ja ruiskupistoolin liipaisinta ei saa lukiä käytön aikana.
- Takaisin sinkoutuvien osien varalta on tarvittaessa käytettävä soveltuvaa suojavaatetusta.

- Olä koskaan suuntaa suihkua kohti ihmisiä, eläimiä, laitetta tai sähköisiä osia.
- Asbestipitoisia tai muita sellaisia materiaaleja, jotka sisältävät terveydelle vaarallisia aineita, ei laitteessa saa puhdistaa.
- Kuulosuojaimia on käytettävä.
- Kevytmetallien ja rautapitoisten osien vuorottainen tai samanaikainen ruiskutus yhdessä ruiskutuslaitteella ei ole sallittua, ellei ennen jokaista vaihtoa ole varmistettu, että ruiskutuslaitteella on puhdistettu (palo- ja räjähdysvaara).
- Magnesiumseosten, joissa on enemmän kuin 80% magnesiumia, ruiskuttamiseen ei saa käyttää rautapitoista ruiskutusainetta.
- Silikoni-ruiskutusaineita ei saa käyttää.
- Mitään sellaisia ruiskutusaineita ei saa käyttää, joidenka vaarallisten aineiden pitoisuudet ylittävät voimassa olevien määräysten mukaiset maksimit sallitut pitoisuudet.

Työskenneltäessä säiliöissä tai ahtaissa tiloissa, on noudatettava seuraavia aiheita käsitteleviä kansallisia/paikallisia määräyksiä:

- Työskentely säiliöissä ja ahtaissa tiloissa
 - Henkilökohtaisten hätäilmoituslaitteiden käyttäminen
- Ruiskutettaessa on käytettävä seuraavaa suojaruukusta:
- Silmä- ja kasvosuojus
 - Kuulonsuojus
 - Kehon ja olkapäät peittävä iskunsuojavaatus
 - Suojakäsineet
 - Turvakengät
 - Tarvittaessa hengityssuojain

Hygieeniset suojatoimenpiteet on tehtävä voimassa olevien kansallisten/paikallisten määräysten mukaisesti.

- Käyttäjän on käytettävä laitetta sen käyttötarkoituksen mukaisesti. Käyttäjän on huomioitava paikalliset olosuhteet ja laitetta käytettäessä kiinnitettävä huomio muihin ihmisiin, erityisesti lapsiin.
- Laitetta saavat käyttää vain koulutuksen saaneet henkilöt tai sellaiset henkilöt, jotka ovat osoittaneet kykenevänsä käyttämään laitetta ja, jotka ovat erityisesti saaneet tehtäväkseen laitteen käyttämisen. Lapset tai alaikäiset eivät saa käyttää laitetta.
- Laitetta ei koskaan saa painestettuna ollessaan jättää ilman valvontaa.
- Ruiskusuuttimesta ulostuleva ilmasuihku saa aikaan pistooliin vaikuttavan takaiskuvoiman. Pidä sen vuoksi tukevasti kiinni pistoolista.
- Käyttä ei saa viedä ulospurkautuvaan suihkuun.

Turvallaitteet

Varoventtiili avautuu sallitun käyttöyölipai-
neen ylittyessä.

Käyttöohjeessa esiintyvät symbolit

⚠ VAARA

Välittömästi uhkaava vaara, joka aiheuttaa vakavan ruumiinvamman tai johtaa kuolemaan.

⚠ VAROITUS

Mahdollisesti vaarallinen tilanne, joka voi aiheuttaa vakavan ruumiinvamman tai voi johtaa kuolemaan.

VARO

Mahdollisesti vaarallinen tilanne, joka voi aiheuttaa lievän ruumiinvamman tai aineellisia vahinkoja.

Toiminto

- Kun laukaisuvipua painetaan, paineilma virtaa ilmasuuttimen läpi.
- Injektorin tuottama alipaine imee ruiskutusaineen avoimena olevasta ruiskutusainesäiliöstä ruiskutusaineletkun ja imuputken läpi.
- Paineilmavirtauksen johdosta ruiskutusaineen nopeus kiihtyy ruiskusuuttimessa, ja se syötetään ulos.
- Ruiskutusainemäärän voi sovittaa portaattomasti kulloiseenkin puhdistustehävään ruiskutusaineen säädön avulla.

Käyttöönotto

Jos havaitset pakkauksesta purkaessasi kuljetusvaurioita, ota yhteyttä myyjäliikkeeseen.

Varusteiden asennus

- Kiinnitä ruiskutusaineletku letkunkiristimellä.

Paineilmaliitäntä

- Liitä ilmaletku kompressoriin letkuliitinten avulla.
Huomioi liitinten oikea istuvuus.

Vesiliitäntä

Katso liitäntäarvot teknisistä tiedoista. Tulossa oleva vedensuodatin estää häiriöiden syntymisen.

⚠ VAROITUS

Noudata vesilaitoksen ohjeita.

Voimassa olevien määräysten mukaan laitetta ei saa käyttää milloinkaan juomavesiverkossa ilman takaisinimusoijaa. Tällöin on käytettävä KÄRCHERin soveltuva takaisinimusoijaa tai vaihtoehtoisesti normin EN 12729 tyyppi BA mukaista takaisinimusoijaa. Vesi, joka on valunut takaisinimusoijan lävitse, ei ole juomakelpoista.

VARO

Asenna järjestelmäerotin aine vedensyöttöön, ei koskaan suoraan laitteeseen!

- Yhdistä vedensyöttöletku (ei kuulu toimitukseen) laitteeseen ja vesijohtoon.



Käyttö

Ruiskutuskyky

Ruiskutuskyky riippuu käytetyn kompressorin koosta.

Alla olevassa taulukossa on esitetty ilmamäärän ja saavutettavissa olevan ruiskutuspaineen välinen yhteys.

Ilmamäärä [m³/min]	Paine [MPa (bar)]	Ilmamäärä [m³/min]	Paine [MPa (bar)]
2,4	0,3 (3)	5,4	0,8 (8)
3,0	0,4 (4)	6,1	0,9 (9)
3,6	0,5 (5)	6,7	1,0 (10)
4,2	0,6 (6)	7,3	1,1 (11)
4,8	0,7 (7)	8,0	1,2 (12)

Käyttöpaine

Käyttöpaine asetetaan portaattomasti ilmamäärän säätönäpäillä.

Sallittu maksimikäyttöpaine on 1,2 MPa (12 baaria).

Ruiskutusaineimu

- Paina imuputki niin syväälle ruiskutusaineeseen, että ilmanimuaukot eivät peity.

Maks. ruiskutusaineen imukorkeus: 4 m.

Käyttö

- Kytke kompressori päälle.
- Avaa veden syöttöputki.
- Vapauta varmistin.
- Vedä laukaisuvipua ja suorita puhdistustyö.

Käyttö veden kanssa

Pölynmuodostuksen välttämiseksi ilman ja ruiskutusaineen seokseen voidaan annostella vettä.

- Aseta veden valintakytkin asentoon PÄÄLLÄ.
- Säädä vesimäärää vesimäärän säätönäpäillä.

Huomautus:

Vedensyöttö on aktiivinen vain silloin, kun laukaisuvipua vedetään. Pölynsidontaan tarvitaan vettä ainoastaan enintään 20 l/h.

Ruiskutusainejäämien poishuuhtelu

- Sulje ruiskutusmäärän säätö.
 - Avaa vesimäärän säätö.
 - Vedä laukaisuvipua.
- Käytön jälkeen:
- Aseta veden valintakytkin asentoon POIS.
 - Vedä laukaisuvipua ja puhalla vesijäämät pistolista.

Käytön lopettaminen

- Vapauta laukaisuvipua.
- Estä tahaton käyttö lukitsemalla laukaisuvipua varmistimella.
- Pese kädet huolellisesti ruiskutustöiden jälkeen.

Hoito ja huolto

⚠ VAROITUS

Loukkaantumiswaara. Ennen laitteeseen kohdistuvia töitä sulje paineilmansyöttö ja irrota laite paineilmansyötöstä.

Huomautus:

Sekoituskammio ja suutin ovat kulumisia, ja takuuehdot eivät koske niitä.

Turvatakkastussopimus/huoltosopimus

Voit solmia säännöllisen turvatakkastussopimuksen tai huoltosopimuksen myyjäliikkeesi kanssa. Kysy meiltä neuvoa.

Päivittäin

- Tarkasta letkuliitosten kunnollinen kiinnitys.

Viikoittain

- Tarkasta ruiskutusaineletkun kuluneisuus.
- Tarkasta paineilmaletkun kuluneisuus.
- Tarkasta ruiskusuuttimen kuluneisuus. Ruiskutuskyky heikkenee huomattavasti, kun ruiskusuutin on kulunut.

Kuukausittain

- Tarkasta sekoituskammion kuluneisuus. Jos sekoituskammio on erittäin kulunut, vaihda se ehdottomasti uuteen.
- Irrota sekoituskammio ja tarkasta ilmasuuttimen kuluneisuus.

Ilmasuuttimen ja sekoituskammion vaihto

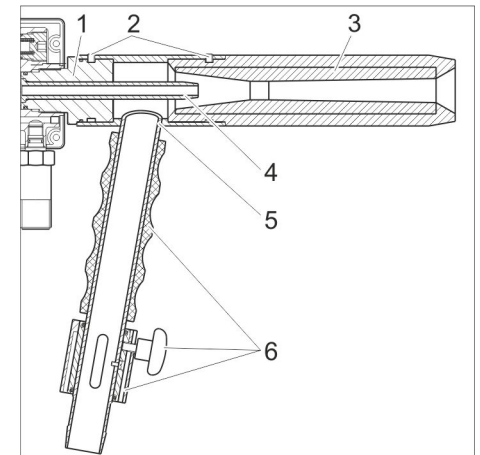

- 1 Kierreltiinosa
- 2 Ruuvi
- 3 Suutin
- 4 Ilmasuutin
- 5 Sekoituskammio
- 6 Sekoituskammion osat

- Irrota sekoituskammion osat.
- Irrota ruuvit.
- Vedä sekoituskammio irti kierreltiinosaasta ja ruiskusuuttimesta.
- Löysää kierreltiinosa putkipihdeillä ja kierrä se irti.
- Irrota ilmasuutin.
- Asennuksessa on huolehdittava siitä, että O-renkaiden liitoskohdat ovat puhtaat.

Häiriönpoisto

⚠ VAROITUS

Loukkaantumisvaara. Ennen laitteeseen kohdistuvia töitä sulje paineilmansyöttö ja irrota laite paineilmansyötöstä.

Ota yhteys valtuutettuun asiakaspalveluun häiriötapauksissa, joita ei ole lueteltu tässä luvussa, jos olet epävarma tai, jos tässä ohjeessa niin neuvotaan.

Häiriö	Mahdollinen syy	Apu
Ei ilmaa	Sulkuventtiili suljettu kompressorissa.	<ul style="list-style-type: none"> - Tarkasta liitäntä kompressorissa. - Avaa sulkuventtiili.
	Kompressorin viollinen	Kunnosta kompressorin
Suuttimesta tulee ilmaa mutta ei ruiskutusainetta	Kostea ruiskutusaine tai tukkeuma.	<ul style="list-style-type: none"> - Paina ruiskusuuttimen suutinreikää lujasti elastiseen alustaan ja vedä laukaisuvipua. Ilma virtaa tällöin toiseen suuntaan, ja tukkeutuneet osat puhdistuvat. - Jos tämä ei auta, puhdista imuletku, imuputki ja sekoituskammio. - Vaihda ruiskutusaine.
	Laitteessa on vuoto.	<ul style="list-style-type: none"> - Kiristä ruiskutusaineletkussa olevat letkunkiristimet. - Sule ruiskutusaineen säätö.
Seokseen ei lisätä vettä vedensyötöstä huolimatta	Veden valintakytkin ei ole asennossa PÄÄLLÄ.	Aseta veden valintakytkin asentoon PÄÄLLÄ.
	Vesimäärän säätönappi suljettu.	Avaa vesimäärän säätönappi.
	Vedenpaine liian matala.	Käytä vedensyöttöä, jossa vedenpaine vähintään 0,2 MPa (2 baaria).
	Vesijärjestelmä tukkeutunut.	<ul style="list-style-type: none"> - Irrota vesiletku ja älä sulje vesiliitäntää. - Irrota injektori. - Kierrä vesimäärän säätönappi asentoon "MAX". - Paina ilmasuuttimen suutinreikää elastiseen alustaan. - Vedä laukaisuvipua, jolloin vesijärjestelmän läpi puhalletaan paineilmaa. - Jos tämä ei auta, irrota vesiventtiili.
Kun laukaisuvipu vapautetaan, se ei liiku kokonaan eteen.	Jousi rikkoontunut.	Ota yhteys asiakaspalveluun.

Varaosat

- Vain sellaisten lisävarusteiden ja varaosien käyttö on sallittua, jotka valmistaja on hyväksynyt. Alkuperäiset lisävarusteet ja varaosat takaavat, että laitetta voidaan käyttää turvallisesti ja häiriöttömästi.
- Saat lisätietoja varaosista osoitteesta www.karcher.fi, osiosta Huolto.

Takuu

Kussakin maassa ovat voimassa valtuuttamamme myyntiorganisaation julkaisemat takuehdot. Materiaali- ja valmistusvirheitä aiheuttavat virheet laitteessa korjaamme takuuajana maksutta. Takuutapauksessa ota yhteys ostotositteen kanssa jällemyyjään tai lähimpään valtuutettuun huoltoon.

Tekniset tiedot

Ilmansyöttö		
Ilmamäärä	m ³ /min	1...6,3
Ilmanpaine	MPa (baaria)	0,3...1,2 (3...12)
Vesiliitäntä		
Tulomäärä, min.	l/h (l/min)	200 (3,4)
Tuloletkun halkaisija	tuuma	1/2
Tulopaine (min.)	MPa (baaria)	0,2 (2)
Tulopaine (maks.)	MPa (baaria)	0,5 (5)
Suoritus tiedot		
Vesimäärä (maks.) *	l/h (l/min)	120 (2)
Ruiskutusainemäärä (maks.) **	kg/h	160
Imukorkeus (maks.)	m	4
Ruiskutusaineletkun pituus	m	5
Äänentehotason arvot DIN 45635 BI - standardin mukaan. 1***		
Työpistekohtainen päästöäänepainetaso L _{pA}	dB(A)	105
Äänitehon taso L _{WA}	dB(A)	112
Mitat		
Pituus	mm	480
Leveys	mm	80
Korkeus	mm	260
Paino	kg	3,5
* kun ilmanpaine 6 baaria ja vedenpaine 5 baaria ** kun ilmanpaine 6 baaria ilman vettä *** määritetty ruiskutettaessa betoniin B45 ja teräkseen St37 ilmanpaineen ollessa 6 baaria ja vedenpaineen 4 baaria. Ruiskutusaine: puhalluskuona (alumiini-siilikaatti), raekoko: halkaisijaltaan 0,8 mm. Työpistekohtainen päästöäänepainetaso viittaa 8-tuntiseen työvuoroon.		

EY-vaatimustenmukaisuusvakuutus

Vakuutamme, että alla mainitut tuotteet vastaavat suunnittelultaan ja rakenteeltaan sekä valmistustavaltaan EU-direktiivien asianomaisia turvallisuus- ja terveysvaatimuksia. Jos tuotteeseen/tuotteisiin tehdään muutoksia, joista ei ole sovittu kanssamme, tämä vakuutus ei ole enää voimassa.

Tuote: Ruiskupistooli
Tyyppi: 2.869-xxx
Tyyppi: ST 120

Yksiselitteiset EU-direktiivit
2006/42/EY (+2009/127/EY)

Sovelletut harmonisoidut standardit
EN ISO 12100 - 1
EN ISO 12100 - 2
EN 349
EN 854

Allekirjoittaneet toimivat yrityksen johtokunnan puolesta ja sen valtakirjalla.

H. Jenner
Chairman of the Board of Management

S. Reiser
Director Regulatory Affairs & Certification

Dokumentointivastaava:
S. Reiser

Alfred Kärcher SE & Co. KG
Alfred-Kärcher-Straße 28-40
71364 Winnenden (Germany)
Tel.: +49 7195 14-0
Fax: +49 7195 14-2212

Winnenden, 2020/08/01



Πριν χρησιμοποιήσετε τη συσκευή σας για πρώτη φορά, διαβάστε αυτές τις πρωτότυπες οδηγίες χρήσης, ενεργήστε σύμφωνα με αυτές και κρατήστε τις για μελλοντική χρήση ή για τον επόμενο ιδιοκτήτη.

Προστασία περιβάλλοντος

	<p>Τα υλικά συσκευασίας είναι ανακυκλώσιμα. Μην πετάτε τις συσκευασίες στα οικιακά απορρίμματα, αλλά σε ειδικό σύστημα επαναχρησιμοποίησης.</p>
	<p>Οι παλιές συσκευές περιέχουν ανακυκλώσιμα υλικά, τα οποία θα πρέπει να μεταφέρονται σε σύστημα επαναχρησιμοποίησης. Οι μπαταρίες, τα λάδια και παρόμοια υλικά δεν επιτρέπεται να καταλήγουν στο περιβάλλον. Για το λόγο αυτόν η διάθεση παλιών συσκευών πρέπει να γίνεται σε κατάλληλα συστήματα συλλογής.</p>

Υποδείξεις για τα συστατικά (REACH)

Ενημερωμένες πληροφορίες για τα συστατικά μπορείτε να βρείτε στη διεύθυνση: www.kaercher.com/REACH

Στοιχεία χειρισμού

Εικόνες, βλ. αναδιπλούμενη σελίδα

- 1 Κυρίως σώμα πιστολέτου
- 2 Ακροφύσιο ρίψης
- 3 Εγχυτήρας
- 4 Ακροφύσιο αέρα
- 5 Ελαστικός σωλήνας μέσου ψεκασμού
- 6 Ελαστικός σωλήνας αέρα με σύνδεσμο σωλήνα SKG 19 (δεν περιλαμβάνεται στη συσκευασία)
- 7 Σωλήνας αναρρόφησης
- 8 Κολάρο ελαστικού σωλήνα
- 9 Ρύθμιση ψεκαστικού υλικού
- 10 Υδραυλική σύνδεση
- 11 Βαλβίδα ασφάλειας
- 12 Διακόπτης επιλογής, νερό ON/OFF
- 13 Κεφαλή ρύθμισης ποσότητας αέρα
- 14 Κεφαλή ρύθμισης ποσότητας νερού
- 15 Ασφάλεια σκανδάλης
- 16 Σκανδάλη πιστολέτου
- 17 Χειρολαβή

Χρήση σύμφωνα με τους κανονισμούς

Το πιστολέτο ψεκασμού προορίζεται για σύνδεση σε μια πηγή πεπιεσμένου αέρα. Η δέσμη πεπιεσμένου αέρα αναρροφά υλικό ρίψης που έχει παρασυρθεί από τη δέσμη αέρα.

Για να αποφευχθεί η δημιουργία σκόνης κατά τον ψεκασμό, μπορείτε να προσθέσετε στο μείγμα ψεκαστικού υλικού-αέρα μια συγκεκριμένη ποσότητα νερού.

Παραδείγματα εφαρμογής:

- Απομάκρυνση γκράφιτι
- Καθαρισμός προσώπων από φυσική πέτρα
- Καθαρισμός επιφανειών από συνθετική πέτρα
- Καθαρισμός γύψινων προσώπων
- Τράχυνση επιφανειών
- Αφαίρεση σκουριάς
- Απόξεση ηλεκτροσυγκολλήσεων
- Απόξεση βαφής
- Προεπεξεργασία υποστρώματος

Κατάλληλα ψεκαστικά υλικά:

- Ξηρό ψεκαστικό υλικό.
- Μέγεθος κόκκου έως 1,5 mm.

Υποδείξεις ασφαλείας

- Πριν από τη θέση σε λειτουργία διαβάστε τις οδηγίες λειτουργίας της μηχανής σας, λαμβάνοντας ιδίως υπόψη τις υποδείξεις ασφαλείας.
- Οι προειδοποιητικές πινακίδες και οι πινακίδες υποδείξεων που είναι τοποθετημένες στη συσκευή, παρέχουν σημαντικές υποδείξεις για ασφαλή λειτουργία.
- Εκτός από τις υποδείξεις που παρέχονται στο παρόν εγχειρίδιο οδηγιών λειτουργίας πρέπει να τηρούνται και οι γενικές διατάξεις ασφαλείας και πρόληψης ατυχημάτων που προβλέπει ο νομοθέτης.
- Για τη σύνδεση με τον πεπιεσμένο αέρα χρησιμοποιήστε μόνο τους ενδεδειγμένους ελαστικούς σωλήνες και συνδέσμους. Το ίδιο ισχύει και για τα ανταλλακτικά ελαστικών σωλήνων και συνδέσμων.
- Φροντίστε να μην υποστεί φθορές ή βλάβες από πάτημα, σύνθλιψη, τράβηγμα ή παρόμοια αιτία ο ελαστικός σωλήνας πεπιεσμένου αέρα.
- Ο ελαστικός σωλήνας πεπιεσμένου αέρα πρέπει να εκτείνεται σε ευθεία γραμμή ή σε ανοιχτή καμπύλη, ώστε να μην σπάει.
- Εργασίες συντήρησης και αποκατάστασης επιτρέπεται να εκτελούνται μόνο από εξουσιοδοτημένα συνεργεία εξυπηρέτησης πελατών ή από εξειδικευμένο προσωπικό, το οποίο έχει εξοικειωθεί με όλες τις σημαντικές προδιαγραφές ασφαλείας.
- Πριν τον καθαρισμό και τη συντήρηση της συσκευής, καθώς και πριν την αντικατάσταση εξαρτημάτων, αποσυνδέετε πάντα τον αγωγό πεπιεσμένου αέρα.
- Επιτρέπεται να χρησιμοποιούνται μόνο εξαρτήματα και ανταλλακτικά, τα οποία έχουν την έγκριση του κατασκευαστή. Τα γνήσια εξαρτήματα και ανταλλακτικά παρέχουν την εγγύηση της ασφαλούς και άψογης λειτουργίας της μηχανής.
- Τηρείτε τους κανονισμούς της υπηρεσίας του δικτύου ύδρευσης.
- Οι βιδωτές συνδέσεις όλων των ελαστικών σωλήνων σύνδεσης δεν πρέπει να παρουσιάζουν διαρροές.
- Ο ελαστικός σωλήνας αέρα δεν επιτρέπεται να είναι χαλασμένος (κίνδυνος ρήξης). Αντικαταστήστε αμέσως τον ελαστικό σω-

λήνα που παρουσιάζει βλάβη. Να χρησιμοποιούνται μόνον ελαστικοί σωλήνες και συνδέσεις που συνιστά ο κατασκευαστής. Ανατρέξτε στις οδηγίες λειτουργίας για τον κωδικό παραγγελίας.

- Προτού την χρησιμοποιήσετε, ελέγχετε την κατάσταση και την ασφάλεια λειτουργίας της μηχανής και των εξαρτημάτων της. Μην χρησιμοποιείτε τη μηχανή εάν η κατάσταση της δεν είναι άψογη.
- Κατά τη χρήση της συσκευής σε επικίνδυνους χώρους (π.χ. σε πρατήρια καυσίμων) πρέπει να τηρούνται οι ανάλογες προδιαγραφές ασφαλείας. Απαγορεύεται η χρήση της συσκευής σε χώρους όπου υφίσταται κίνδυνος έκρηξης.
- Όλα τα ρευματοφόρα εξαρτήματα στο χώρο εργασίας πρέπει να διαθέτουν αδιάβροχη προστασία από ρίψη νερού.
- Η σκανδάλη του πιστολέτου δεν πρέπει να είναι κλειδωμένη κατά τη λειτουργία.
- Εάν είναι απαραίτητο, φοράτε μια κατάλληλη στολή προστασίας από το υλικό, το οποίο τα εξαρτήματα ψεκάζουν προς την κατεύθυνσή σας.
- Μην στρέψετε ποτέ τη δέσμη προς ανθρώπους, ζώα, τη συσκευή ή ηλεκτρικά εξαρτήματα.
- Δεν επιτρέπεται ο καθαρισμός υλικών που περιέχουν αμίαντο και αυτών που είναι βλαβερά για την υγεία.
- Να χρησιμοποιούνται ωτοασπίδες.
- Δεν επιτρέπεται η εναλλασσόμενη ή ταυτόχρονη βολή σε ελαφρά μέταλλα ή σιδηρούχα εξαρτήματα σε ένα χώρο ρίψης, εάν δεν εξασφαλιστεί πριν από κάθε αλλαγή ο καθαρισμός του χώρου ρίψης (κίνδυνος πυρκαγιάς και έκρηξης).
- Να μην χρησιμοποιούνται σιδηρούχα υλικά ρίψης για τον ψεκασμό κραμάτων μαγνησίου με περιεκτικότητα σε μαγνήσιο άνω του 80%.
- Να μην χρησιμοποιούνται σιλικονοειδή υλικά ρίψης.
- Να μην χρησιμοποιούνται υλικά ρίψης, των οποίων η περιεκτικότητα σε επικίνδυνες ουσίες υπερβαίνει τα επιτρεπόμενα όρια των εκάστοτε εφαρμοστέων κανονισμών.

Κατά την εργασία σε δοχεία ή στενούς χώρους, να λαμβάνονται υπόψη οι εθνικές/τοπικές κατευθυντήριες οδηγίες όσον αφορά τα ακόλουθα:

- Εργασίες σε δοχεία και στενούς χώρους
- Χρήση εγκαταστάσεων σημάτων εκτάκτου ανάγκης προσώπων

Κατά τη ρίψη να χρησιμοποιείται ο ακόλουθος εξοπλισμός προστασίας:

- Μέσα προστασίας ματιών και προσώπου
- Ωτοασπίδες
- Προστατευτικός ρουχισμός σώματος και ώμων έναντι εκσφενδονιζόμενων αντικειμένων
- Προστατευτικά γάντια
- Προστατευτικά υποδήματα
- κατά περίπτωση αναπνευστική προστασία

Να λαμβάνονται προστατευτικά μέτρα υγιεινής σύμφωνα με τους εθνικούς/τοπικούς κανονισμούς.

- Ο χειριστής πρέπει να χρησιμοποιεί τη συσκευή σύμφωνα με τους κανονισμούς. Να λαμβάνονται υπόψη οι τοπικές συνθήκες, καθώς και η παρουσία άλλων ανθρώπων, και ιδιαίτερα παιδιών, κατά την εργασία με τη συσκευή.
- Η συσκευή επιτρέπεται να χρησιμοποιείται μόνο από άτομα, τα οποία έχουν γνώση του χειρισμού ή έχουν αποδείξει την ικανότητά τους για χειρισμό και έχουν λάβει ρητή εντολή για τη χρήση της συσκευής. Η συσκευή δεν επιτρέπεται να χρησιμοποιείται από παιδιά ή νεαρά άτομα.
- Μην αφήνετε ποτέ τη συσκευή χωρίς επίβλεψη, εφόσον βρίσκεται σε υπό πίεσης.
- Μέσω της δέσμης αέρα που εξέρχεται από το ακροφύσιο ψεκασμού επενεργεί στο πιστολέτο μια δύναμη αντεπιστροφής. Γι' αυτό κρατήστε καλά το πιστολέτο.
- Μην αγγίζετε την εξερχόμενη δέσμη.

Διατάξεις ασφαλείας

Η βαλβίδα ασφαλείας ανοίγει, όταν σημειωθεί υπέρβαση της επιτρεπόμενης υπερπίεσης λειτουργίας.

Σύμβολα στο εγχειρίδιο οδηγιών

⚠ ΚΙΝΔΥΝΟΣ

Για άμεσα επαπειλούμενο κίνδυνο, ο οποίος μπορεί να οδηγήσει σε σοβαρό τραυματισμό ή θάνατο.

⚠ ΠΡΟΕΙΔΟΠΟΙΗΣΗ

Για ενδεχόμενη επικίνδυνη κατάσταση, η οποία μπορεί να οδηγήσει σε σοβαρό τραυματισμό ή θάνατο.

ΠΡΟΣΟΧΗ

Για ενδεχόμενη επικίνδυνη κατάσταση, η οποία μπορεί να οδηγήσει σε ελαφρό τραυματισμό ή υλικές βλάβες.

Λειτουργία

- Εάν είναι πατημένη η σκανδάλη του πιστολέτου, εξέρχεται πεπιεσμένος αέρας από το ακροφύσιο αέρα.
- Η υποπίεση που παράγεται από τον εγχυτήρα αναρροφά το ψεκαστικό υλικό διαμέσου του ελαστικού σωλήνα ψεκαστικού υλικού και του σωλήνα αναρρόφησης από το ανοιχτό δοχείο ψεκαστικού υλικού.
- Το ψεκαστικό υλικό επιταχύνεται και εξάγεται στο ακροφύσιο ψεκασμού.
- Η ποσότητα ψεκαστικού υλικού μπορεί να προσαρμοστεί στην εκάστοτε εργασία καθαρισμού μέσω της σχετικής διάταξης ρύθμισης.

Έναρξη λειτουργίας

Αν κατά την αφαίρεση της συσκευασίας διαπιστώσετε ζημιές που προκλήθηκαν κατά τη μεταφορά, ειδοποιήστε αμέσως τον προμηθευτή σας.

Συναρμολόγηση εξαρτημάτων

- ➔ Στερεώστε τον ελαστικό σωλήνα ψεκαστικού υλικού με το κολάρο.

Σύνδεση πεπιεσμένου αέρα

- ➔ Συνδέστε τον ελαστικό σωλήνα αέρα με τον ειδικό σύνδεσμο στο συμπιεστή. Προσέξτε τη σωστή εφαρμογή των συνδέσμων.

Σύνδεση νερού

Σχετικά με τις τιμές σύνδεσης, βλέπε Τεχνικά χαρακτηριστικά.

Ένα φίλτρο νερού στην προσαγωγή προλαμβάνει τις δυσλειτουργίες.

⚠ ΠΡΟΕΙΔΟΠΟΙΗΣΗ

Τηρείτε τους κανονισμούς της επιχείρησης υδροδότησης.

Σύμφωνα με τους ισχύοντες κανονισμούς, το μηχάνημα δεν πρέπει να λειτουργεί στο δίκτυο πόσιμου νερού χωρίς διαχωριστή συστήματος.

Να χρησιμοποιείται ένας κατάλληλος διαχωριστής συστήματος της εταιρείας KARCHER ή εναλλακτικά ένας διαχωριστής συστήματος κατά το EN 12729 τύπος ΒΑ. Το νερό που ρέει μέσα από ένα διαχωριστή συστήματος θεωρείται μη πόσιμο.

ΠΡΟΣΟΧΗ

Συνδέετε πάντα το διαχωριστή συστήματος στο δίκτυο παροχής νερού και ποτέ απευθείας στη συσκευή!

- ➔ Συνδέστε τον ελαστικό σωλήνα προσαγωγής νερού (δεν περιλαμβάνεται στη συσκευασία) με τη συσκευή και τον αγωγό νερού.



Χειρισμός

Ψεκαστική ισχύς

Η ψεκαστική ισχύς εξαρτάται από το μέγεθος του χρησιμοποιούμενου συμπιεστή. Ο ακόλουθος πίνακας παρουσιάζει τη σχέση μεταξύ της ποσότητας αέρα και της επιτεύξιμης πίεσης ψεκασμού.

Ποσότητα αέρα [m ³ /min]	Πίεση [MPa (bar)]	Ποσότητα αέρα [m ³ /min]	Πίεση [MPa (bar)]
2,4	0,3 (3)	5,4	0,8 (8)
3,0	0,4 (4)	6,1	0,9 (9)
3,6	0,5 (5)	6,7	1,0 (10)
4,2	0,6 (6)	7,3	1,1 (11)
4,8	0,7 (7)	8,0	1,2 (12)

Πίεση λειτουργίας

Η πίεση λειτουργίας ρυθμίζεται αδιαβάθμητα με το κουμπί ρύθμισης της ποσότητας αέρα.

Η μέγιστη επιτρεπόμενη πίεση λειτουργίας είναι 1,2 MPa (12 bar).

Αναρρόφηση ψεκαστικού υλικού

- ➔ Σπρώξτε το σωλήνα αναρρόφησης μέσα στο υλικό ψεκασμού, έτσι ώστε να μην καλύπτονται τα ανοίγματα αναρρόφησης αέρα.

Μέγιστο ύψος αναρρόφησης ψεκαστικού υλικού: 4 m.

Λειτουργία

- ➔ Απενεργοποιήστε το συμπιεστή.
- ➔ Ανοίξτε την προσαγωγή νερού.
- ➔ Απασφαλίστε την ασφάλεια σκανδάλης.

- ➔ Τραβήξτε τη σκανδάλη του πιστολέτου και εκτελέστε την εργασία καθαρισμού.

Λειτουργία με νερό

Για να αποφευχθεί η δημιουργία σκόνης, μπορείτε να προσθέσετε στο μείγμα ψεκαστικού υλικού-αέρα μια ποσότητα νερού.

- ➔ Ρυθμίστε το διακόπτη επιλογής νερού στη θέση "ON".
- ➔ Ρυθμίστε την ποσότητα νερού με το σχετικό κουμπί.

Υπόδειξη:

Η προσαγωγή νερού είναι ενεργή μόνο όταν είναι τραβηγμένη η σκανδάλη του πιστολέτου.

Για δέσμευση της σκόνης απαιτείται μια πολύ μικρή ποσότητα νερού έως 20 l/h.

Έκπλυση κατάλοιπων ψεκαστικού μέσου

- ➔ Κλείστε τη ρύθμιση της ποσότητας ψεκασμού.
- ➔ Ανοίξτε τη ρύθμιση της ποσότητας νερού.
- ➔ Τραβήξτε τη σκανδάλη του πιστολέτου. Μετά τη λειτουργία:
- ➔ Ρυθμίστε το διακόπτη επιλογής νερού στη θέση "OFF".
- ➔ Τραβήξτε τη σκανδάλη του πιστολέτου και αποβάλετε τα υπολείμματα νερού από το πιστολέτο με τον αέρα.

Απενεργοποίηση

- ➔ Αφήστε τη σκανδάλη του πιστολέτου.
- ➔ Ακινητοποιήστε τη σκανδάλη του πιστολέτου με την ειδική ασφάλεια, ώστε να αποφύγετε την ακούσια ενεργοποίηση.
- ➔ Μετά το πέρας των εργασιών ψεκασμού πλύνετε προσεκτικά τα χέρια σας.

Φροντίδα και συντήρηση

⚠ ΠΡΟΕΙΔΟΠΟΙΗΣΗ

Κίνδυνος τραυματισμού. Πριν από τις εργασίες στη συσκευή, κλείστε την παροχή πεπιεσμένου αέρα, αφήστε την πίεση να εκτονωθεί και αποσυνδέστε τη συσκευή από την παροχή πεπιεσμένου αέρα.

Υπόδειξη:

Το δοχείο ανάμειξης και το ακροφύσιο αέρα είναι εξαρτήματα που φθείρονται εύκολα και δεν καλύπτονται από την εγγύηση.

Επιθεώρηση ασφαλείας/Συμβόλαιο συντήρησης

Με το κατάστημα, από το οποίο αγοράσατε το μηχάνημα, μπορείτε να συμφωνήσετε τακτική επιθεώρηση ασφαλείας ή να συνάψετε συμβόλαιο συντήρησης του μηχανήματος. Δεχθείτε σχετική ενημέρωση.

Καθημερινά

- ➔ Ελέγξτε εάν εφαρμόζουν καλά οι συνδέσεις του ελαστικού σωλήνα.

Εβδομαδιαίως

- ➔ Ελέγξτε τον ελαστικό σωλήνα ψεκαστικού υλικού για τυχόν φθορές.
- ➔ Ελέγξτε τον ελαστικό σωλήνα πεπιεσμένου αέρα για τυχόν φθορές.
- ➔ Ελέγξτε το ακροφύσιο ψεκασμού για τυχόν φθορές. Εάν το ακροφύσιο ψεκασμού παρουσιάζει φθορές, μειώνεται σημαντικά η ψεκαστική ισχύς.

Μηνιαίως

- Ελέγξτε το δοχείο ανάμειξης για φθορές και αντικαταστήστε το οπωσδήποτε εάν οι φθορές είναι έντονες.
- Αποσυναρμολογήστε το δοχείο ανάμειξης και ελέγξτε το ακροφύσιο αέρα για φθορές.

Αντικατάσταση δοχείο ανάμειξης και ακροφυσίου αέρα

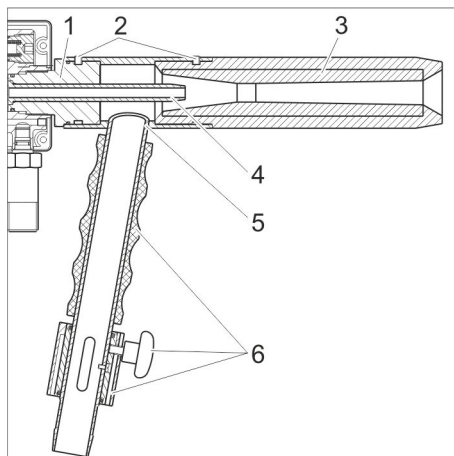

- 1 Κοχλιωτό τεμάχιο
- 2 Βίδα
- 3 Ακροφύσιο ρίψης
- 4 Ακροφύσιο αέρα
- 5 Δοχείο ανάμειξης
- 6 Εξαρτήματα δοχείου ανάμειξης

- Αποσυναρμολογήστε τα εξαρτήματα του δοχείου ανάμειξης.
- Ξεβιδώστε τους κοχλίες.
- Τραβήξτε το δοχείο ανάμειξης από το κοχλιωτό τεμάχιο και το ακροφύσιο ψεκασμού.
- Χαλαρώστε το κοχλιωτό τεμάχιο με μια τανάλια για σωλήνες και ξεβιδώστε το.
- Αφαιρέστε το ακροφύσιο αέρα.
- Κατά τη συναρμολόγηση που θα ακολουθήσει, φροντίστε για τη σωστή εφαρμογή των μονωτικών δακτυλίων χωρίς ρύπους.

Συμβουλές σε περίπτωση βλάβης

⚠ ΠΡΟΕΙΔΟΠΟΙΗΣΗ

Κίνδυνος τραυματισμού. Πριν από τις εργασίες στη συσκευή, κλείστε την παροχή πεπιεσμένου αέρα, αφήστε την πίεση να

εκτονωθεί και αποσυνδέστε τη συσκευή από την παροχή πεπιεσμένου αέρα. Σε περίπτωση βλαβών που δεν αναφέρονται σ' αυτό το κεφάλαιο, σε περίπτωση αμ-

φιβολιών και όταν η υπόδειξη είναι ρητή, απευθυνθείτε σε αναγνωρισμένη υπηρεσία τεχνικής εξυπηρέτησης πελατών.

Βλάβη	Πιθανό αίτιο	Αντιμετώπιση
Δεν υπάρχει αέρας	Η βαλβίδα διακοπής στο συμπιεστή είναι κλειστή.	<ul style="list-style-type: none">- Ελέγξτε τη σύνδεση στο συμπιεστή.- Ανοίξτε τη βαλβίδα φραγής.
	Βλάβη στο συμπιεστή	Επισκευάστε το συμπιεστή
Από το ακροφύσιο εξέρχεται αέρας, αλλά όχι ψεκαστικό υλικό	Το ψεκαστικό υλικό είναι υγρό ή υπάρχει εμπλοκή.	<ul style="list-style-type: none">- Πιέστε σταθερά το στόμιο του ακροφυσίου ψεκασμού πάνω σε μια ελαστική βάση και τραβήξτε τη σκανδάλη του πιστολέτου. Έτσι εκτρέπεται το ρεύμα αέρα και καθαρίζονται τα σχετικά τμήματα.- Εάν αυτή η μέθοδος είναι ανεπιτυχής, καθαρίστε τον ελαστικό σωλήνα αναρρόφησης, το σωλήνα αναρρόφησης και το δοχείο ανάμειξης.- Αντικαταστήστε το ψεκαστικό υλικό.
	Αναρροφάται αέρας από αλλού.	<ul style="list-style-type: none">- Σφίξτε τα κολάρα του ελαστικού σωλήνα ψεκαστικού μέσου.- Κλείστε τη ρύθμιση ψεκαστικού μέσου.
Δεν προστίθεται νερό παρά το ότι υπάρχει παροχή νερού	Ο διακόπτης επιλογής νερού δεν βρίσκεται στη θέση "ON".	Ρυθμίστε το διακόπτη επιλογής νερού στη θέση "ON".
	Το κουμπί ρύθμισης της ποσότητας νερού είναι κλειστό.	Ανοίξτε το κουμπί ρύθμιση της ποσότητας νερού.
	Πολύ χαμηλή πίεση νερού.	Χρησιμοποιήστε μια παροχή νερού με πίεση νερού πάνω από 0,2 MPa (2 bar).
	Υπάρχει εμπλοκή στο σύστημα νερού.	<ul style="list-style-type: none">- Αποσυναρμολογήστε τον ελαστικό σωλήνα νερού και μην κλείνετε τη σύνδεση νερού.- Αποσυναρμολογήστε τον εγχυτήρα.- Περιστρέψτε το κουμπί ρύθμισης της ποσότητας νερού στη μέγιστη τιμή.- Πιέστε το στόμιο του ακροφυσίου αέρα πάνω σε μια ελαστική βάση.- Τραβήξτε τη σκανδάλη του πιστολέτου - διοχετεύεται πεπιεσμένος αέρας στο σύστημα νερού για καθαρισμό.- Εάν αυτές οι μέθοδοι είναι ανεπιτυχείς, αποσυναρμολογήστε τη βαλβίδα νερού.
Η σκανδάλη του πιστολέτου δεν επιστρέφει εντελώς στην αρχική της θέση όταν την αφήσετε	Το ελατήριο έχει σπάσει.	Απευθυνθείτε στην υπηρεσία εξυπηρέτησης πελατών.

Ανταλλακτικά

- Επιτρέπεται να χρησιμοποιούνται μόνο εξαρτήματα και ανταλλακτικά, τα οποία έχουν την έγκριση του κατασκευαστή. Τα γνήσια αξεσουάρ και ανταλλακτικά παρέχουν την εγγύηση της ασφαλούς και άσκοπης λειτουργίας της μηχανής.
- Περισσότερες πληροφορίες σχετικά με τα ανταλλακτικά μπορείτε να λάβετε στη διεύθυνση www.kaercher.com, τομέας Εξυπηρέτησης.

Εγγύηση

Σε κάθε χώρα ισχύουν οι όροι εγγύησης που εκδόθηκαν από την αρμόδια εταιρία μας προώθησης πωλήσεων. Αναλαμβάνουμε τη δωρεάν αποκατάσταση οποιασδήποτε βλάβης στη συσκευή σας, εφόσον οφείλεται σε αστοχία υλικού ή κατασκευαστικό σφάλμα, εντός της προθεσμίας που ορίζεται στην εγγύηση. Σε περίπτωση που επιθυμείτε να κάνετε χρήση της εγγύησης, παρακαλούμε απευθυνθείτε με την απόδειξη αγοράς στο κατάστημα από το οποίο προμηθευτήκατε τη συσκευή ή στην πλησιέστερη εξουσιοδοτημένη υπηρεσία τεχνικής εξυπηρέτησης πελατών μας.

Τεχνικά χαρακτηριστικά

Παροχή αέρα		
Ποσότητα αέρα	m ³ /min	1...6,3
Πίεση αέρα	MPa (bar)	0,3...1,2 (3...12)
Σύνδεση νερού		
Ελάχ. παροχή	λίτρα/ώρα (λίτρα/λεπτό)	200 (3,4)
Διατομή ελαστικού σωλήνα προσαγωγής	ίντσες	1/2
Πίεση προσαγωγής (ελάχ.)	MPa (bar)	0,2 (2)
Πίεση προσαγωγής (μέγ.)	MPa (bar)	0,5 (5)
Επιδόσεις		
Ποσότητα νερού (μέγ.) *	λίτρα/ώρα (λίτρα/λεπτό)	120 (2)
Ποσότητα ψεκαστικού υλικού (μέγ.) **	χιλιόμετρα/ώρα	160
Ύψος αναρρόφησης μέγ.	m	4
Μήκος ελαστικού σωλήνα ψεκαστικού υλικού	m	5
Χαρακτηριστικές τιμές θορύβου κατά DIN 45635 Bl. 1***		
Στάθμη ηχητικής πίεσης στο χώρο εργασίας L _{PA}	dB(A)	105
Επιτρεπόμενη στάθμη ηχητικής ισχύος L _{WA}	dB(A)	112
Διαστάσεις		
Μήκος	mm	480
Πλάτος	mm	80
Ύψος	mm	260
Βάρος	kg	3,5
* για πίεση αέρα 6 bar και πίεση νερού 5 bar ** για πίεση αέρα 6 bar χωρίς νερό *** υπολογισμός για ψεκασμό σε μπρετόν B45 και χάλυβα St37 με πίεση αέρα 6 bar και πίεση νερού 4 bar. Ψεκαστικά υλικά: Σκωρία ψεκασμού (πυριτικό αργίλιο), κόκκος: 0,8 mm διάμετρος. Η στάθμη ηχητικής πίεσης στο χώρο εργασίας αφορά μια 8ωρη βάρδια.		

Δήλωση Συμμόρφωσης των ΕΕ

Δια της παρούσης δηλώνουμε ότι το μηχάνημα που χαρακτηρίζεται παρακάτω, με βάση τη σχεδίαση και την κατασκευή του, υπό τη μορφή που διατίθεται στην αγορά, πληροί στις σχετικές βασικές απαιτήσεις ασφαλείας και υγιεινής των οδηγιών της ΕΕ. Η παρούσα δήλωση παύει να ισχύει σε περίπτωση τροποποιήσεων του μηχανήματος χωρίς προηγούμενη συνεννόηση μαζί μας.

Προϊόν: Πιστολέτο ψεκασμού
Τύπος: 2.869-xxx
Τύπος: ST 120

Σχετικές οδηγίες των ΕΕ
2006/42/EK (+2009/127/EK)

Εφαρμοσθέντα εναρμονισμένα πρότυπα
EN ISO 12100 - 1
EN ISO 12100 - 2
EN 349
EN 854

Οι υπογράφωντες ενεργούν κατ' εντολή και με πληρεξούσιο από το διοικητικό συμβούλιο.

H. Jenner
Chairman of the Board of Management

S. Reiser
Director Regulatory Affairs & Certification

Υπεύθυνος εγγράφων τεκμηρίωσης:
S. Reiser

Alfred Kärcher SE & Co. KG
Alfred-Kärcher-Straße 28-40
71364 Winnenden (Germany)
Tel.: +49 7195 14-0
Fax: +49 7195 14-2212

Winnenden, 2020/08/01



Cihazın ilk kullanımından önce bu orijinal kullanma kılavuzunu okuyun, bu kılavuza göre davranın ve daha sonra kullanım veya cihazın sonraki sahiplerine vermek için bu kılavuzu saklayın.

Çevre koruma



Ambalaj malzemeleri geri dönüştürülebilir. Ambalaj malzemelerini evinizin çöpüne atmak yerine lütfen tekrar kullanılabilirleri yerlere gönderin.



Eski cihazlarda, yeniden değerlendirme işlemine tabi tutulması gereken değerli geri dönüşüm malzemeleri bulunmaktadır. Aküler, yağ ve benzeri maddeler doğaya ulaşmamalıdır. Bu nedenle eski cihazları lütfen öngörülen toplama sistemleri aracılığıyla imha edin.

İçindekiler hakkında uyarılar (REACH)

İçindekiler hakkında ayrıntılı bilgileri bulabileceğiniz adres:

www.kaercher.com/REACH

Kumanda elemanları

Şekiller için bkz. Zarftaki sayfa

- 1 Tabanca gövdesi
- 2 Püskürtme memesi
- 3 Enjektör
- 4 Hava memesi
- 5 Püskürtme maddesi hortumu
- 6 Hortum kavramalı hava hortumu SKG 19 (teslimat kapsamına dahil değildir)
- 7 Emme borusu
- 8 Hortum kelepçesi
- 9 Püskürtme maddesi ayarı
- 10 Su bağlantısı
- 11 Emniyet valfi
- 12 Seçme şalteri, Su AÇIK/KAPALI
- 13 Hava miktarı ayar düğmesi
- 14 Su miktarı ayar düğmesi
- 15 Çekme emniyeti
- 16 Tabanca çekme kolu
- 17 Tutamak

Kurallara uygun kullanım

Püskürtme tabancası bir basınçlı hava kaynağına bağlantı için üretilmiştir. Basınçlı hava tazyiki, hava tazyikiyle birlikte çıkan püskürtme maddesini emer.

Püskürtme sırasında toz oluşumunu önlemek için, püskürtme maddesi-hava karışımına su eklenebilir.

Uygulama örnekleri:

- Grafiti temizleme
- Doğal taş cephelerin temizlenmesi
- Yapay taş yüzeylerin temizlenmesi
- Sıvalı cephelerin temizlenmesi
- Yüzeylerin pürüzlendirilmesi
- Pas temizleme
- Kaynak dikişlerini temizleme

- Cila kaldırma
 - Zemin ön işleme
- Uygun püskürtme maddeleri:**
- Kuru püskürtme maddesi.
 - Tanecik büyüklüğü maksimum 1,5 mm.

Güvenlik uyarıları

- Kullanmadan önce cihazınızın kullanım kılavuzunu okuyun ve özellikle güvenlik uyarılarını dikkate alın.
- Cihaz takılan uyarı ve bilgi levhaları tehlikesiz çalışma için önemli bilgiler verir.
- Bu kullanım kılavuzundaki uyarılara ek olarak, yasa koyucunun genel güvenlik ve kaza önleme talimatları dikkate alınmalıdır.
- Basınçlı hava bağlantısı için sadece amaca uygun hortumlar ve kavramalar kullanın. Bu, hortumların ve kavramaların değiştirilmesi için de geçerlidir.
- Basınçlı hava hortumunun üzerinden geçme, ezilme, hırpalanma sonucu veya benzer şekilde zarar ya da hasar görmemesine dikkat edilmelidir.
- Basınçlı hava hortumu düz şekilde veya bükülme oluşmayacak şekilde büyük bir kavisle döşenmelidir.
- Onarımlar, sadece yetkili müşteri hizmetleri merkezleri ya da geçerli tüm güvenlik kuralları hakkında bilgi sahibi olan bu bölgeye ait teknisyenler tarafından yapılmalıdır.
- Cihazdaki temizlik ve bakım çalışmalarından ve parçaları değiştirmeden önce basınçlı hava hattı ayrılmalıdır.
- Sadece üretici tarafından onaylanmış aksesuar ve yedek parçalar kullanılmalıdır. Orijinal aksesuar ve orijinal yedek parçalar, cihazın güvenli ve arızasız bir biçimde çalışmasının güvencesidir.
- Su besleme işletmesinin talimatlarını dikkate alın.
- Bağlantı hortumlarının vidalı bağlantısı sızdırmaz olmalıdır.
- Hava hortumu hasarlı olmamalı (patlama tehlikesi). Hasarlı bir hortum derhal değiştirilmelidir. Sadece üretici tarafından önerilen hortumlar ve bağlantılar kullanılmalıdır. Sipariş numarası için bkz. Kullanma kılavuzu.
- Cihaz, çalışma düzenleriyle birlikte kullanılmadan önce düzgün durum ve çalışma güvenliği kontrollerinden geçirilmelidir. Eğer hasar veya eksik var ise kullanılmamalıdır.
- Tehlikeli alanlarda (örneğin benzin istasyonu) cihazın kullanılması durumunda gerekli emniyet tedbirlerinin dikkate alınması gerekir. Patlama tehlikesi olan odalarda cihazın çalıştırılması yasaktır.
- Çalışma bölgesindeki akımla yönlendirilen tüm parçalar tazyikli suya karşı korunmuş olmalıdır.
- El püskürtme tabancasındaki kol çalışma sırasında sıkıştırılmamalıdır.

- Geriye püsküren parçalara karşı koruma sağlamak için, gerekirse uygun koruyucu giysiler giyilmelidir.
- Tazyikli kesinlikle insanlara, hayvanlara, cihaza ya da elektrikli parçalara yöneltmeyin.
- Asbest içeren ve sağlığa zararlı maddeler içeren diğer malzemeler temizlenmemelidir.
- Koruyucu kulaklık kullanılmalıdır.
- Her değişimden önce püskürtme bölümünün temizlenmesi sağlanmamışsa, hafif metallerin ve demir içeren parçaların bir püskürtme bölümünde değişimli olarak veya aynı anda püskürtülmesine izin verilmez (yangın ve patlama tehlikesi).
- % 80 üzerinde magnezyum içeren magnezyum alaşımlarının püskürtülmesi için demir içeren püskürtme maddeleri kullanılmamalıdır.
- Silikon içeren püskürtme maddeleri kullanılmamalıdır.
- Geçerli düzenlemelere göre izin verilen maksimum tehlikeli madde oranını aşan püskürtme maddeleri kullanılmamalıdır.

Depolar ya da dar mekanlarda çalışılarda, aşağıdaki konulara yönelik geçerli ulusal/yerel yönetmeliklere dikkat edilmelidir:

- Depolar ve dar mekanlarda çalışma
- Kişi acil durum sinyali sistemlerinin kullanılması

Püskürtme sırasında şu koruyucu donanımlar kullanılmalıdır:

- Göz ve yüz koruması
- Koruyucu kulaklık
- Vücudu ve omuzları örten darbeye karşı koruyucu giysi
- Koruyucu eldiven
- Koruyucu ayakkabı
- Gerekirse solunum koruması

Geçerli ulusal/yerel talimatlara göre hijyenik koruyucu önlemler alınmalıdır.

- Kullanıcı personel cihazı talimatlara uygun olarak kullanılmalıdır. Personel, yerel kuralları dikkate almalı ve çalışma sırasında özellikle çocuklar olmak üzere 3. şahıslara dikkat etmelidir.
- Cihaz, sadece kullanım konusunda eğitim almış ya da kullanım konusundaki yeteneklerini ispatlamış ve kullanım için açık bir şekilde görevlendirilmiş kişiler tarafından kullanılmalıdır. Cihaz çocuklar ya da gençler tarafından kullanılmamalıdır.
- Cihaz, gözetimsiz şekilde uzun süreli olarak basınç altında kesinlikle bırakılmamalıdır.
- Püskürtme memesinden çıkan hava tazyiki nedeniyle tabancada tepme kuvveti etkisi oluşur. Bu nedenle tabancayı sıkı tutun.
- Çıkan tazyik tutulmamalıdır.

Güvenlik tertibatları

İzin verilen çalışma aşırı basıncı aşılmıca emniyet valfi açılır.

Kullanım kılavuzundaki semboller

⚠ TEHLİKE

Ağır bedensel yaralanmalar ya da ölüme neden olan direkt bir tehlike için.

⚠ UYARI

Ağır bedensel yaralanmalar ya da ölüme neden olabilecek olası tehlikeli bir durum için.

TEDBİR

Hafif bedensel yaralanmalar ya da maddi hasarlara neden olabilecek olası tehlikeli bir durum için.

Fonksiyon

- Tabanca çekme koluna basılmışken, basınçlı hava, hava memesinden geçer.
- Enjektör tarafından oluşturulan alçak basınç, püskürtme maddesi hortumunun içinden püskürtme maddesini emer ve emme borusu, açık olan püskürtme maddesi deposundan emer.
- Püskürtme memesinde, basınçlı hava akımı püskürtme maddesini ivmelendirir ve dışarı çıkarır.
- Püskürtme maddesi miktarı, püskürtme maddesi ayarı ile kademesiz olarak temizlik görevine uyarlanabilir.

İşletime alma

Ambalajı açarken bir nakliye hasarı tespit edilirse, satış merkezini bilgilendirin.

Aksesuarların monte edilmesi

- Püskürtme maddesi hortumunu hortum kelepçeleriyle sabitleyin.

Basınçlı hava bağlantısı

- Hava hortumunu hortum kavramasıyla kompresöre bağlayın.
Kavramaların doğru oturmasına dikkat edin.

Su bağlantısı

Bağlantı değerleri için teknik bilgiler bölümüne bakın.
Beslemedeki bir su filtresi, arızalı önler.

⚠ UYARI

Su tedarik kurumunun talimatlarını dikkate alın.

Geçerli talimatlar uyarınca, içme suyu şebekesinde sistem ayırıcısı olmadan cihaz kesinlikle çalıştırılmamalıdır. EN 12729 Tip BA uyarınca KÄRCHER firmasına ait ya da alternatifi uygun bir sistem ayırıcısı kullanılmalıdır. Bir sistem ayırıcısından akan su, içilemez olarak sınıflandırılmıştır.

TEDBİR

Sistem ayırıcısını her zaman su beslemesine bağlayın, kesinlikle doğrudan cihaza bağlamayın!

- Su besleme hortumunu (teslimat kapsamında bulunmaz) cihaza ve su hattına bağlayın.

Kullanımı

Püskürtme gücü

Püskürtme gücü, kullanılan kompresörün büyüklüğüne bağlıdır.

Aşağıdaki tablo, hava miktarı ve ulaşılabilen püskürtme basıncı arasındaki ilişkiyi gösterir.

Hava miktarı [m ³ /dak]	Basınç [MPa (bar)]	Hava miktarı [m ³ /dak]	Basınç [MPa (bar)]
2,4	0,3 (3)	5,4	0,8 (8)
3,0	0,4 (4)	6,1	0,9 (9)
3,6	0,5 (5)	6,7	1,0 (10)
4,2	0,6 (6)	7,3	1,1 (11)
4,8	0,7 (7)	8,0	1,2 (12)

Çalışma basıncı

Çalışma basıncı, hava miktarı ayar düğmesiyle kademesiz olarak ayarlanır. İzin verilen maksimum çalışma basıncı 1,2 MPa'dır (12 bar).

Püskürtme maddesini emme

- Emme borusunu, hava emme delikleri örtülmeyecek şekilde püskürtülen maddenin içine bastırın.

Maksimum püskürtme maddesi emme yüksekligi: 4 m.

Çalıştırma

- Kompresörü açın.
- Su beslemesini açın.
- Çekme emniyetinin kilidini açın.
- Tabanca çekme kolunu çekin ve temizlik işlemini yapın.

Suya çalışma

Toz oluşumunu önlemek için, püskürtme maddesi-hava karışımına su eklenebilir.

- Su seçme şalterini "AÇIK" konumuna getirin.
- Su miktarını, su miktarı ayar düğmesinden ayarlayın.

Not:

Su beslemesi sadece tabanca çekme kolu çekilmişken aktiftir.
Tozun bağlanması için sadece maksimum 20 l/s'lik az bir su miktarına ihtiyaç duyulur.

Püskürtme maddesi artıklarının yıkama

- Püskürtme miktarı ayarını kapatın.
 - Su miktarı ayarını açın.
 - Tabanca çekme kolunu çekin.
- Çalışmadan sonra:
- Su seçme şalterini KAPALI konumuna getirin.
 - Tabanca çekme kolunu çekin ve su artıklarını tabancadan dışarı üfleyin.

Kullanım dışında

- Tabanca çekme kolunu bırakın.
- Farkında olmadan basmayı önlemek için, tabanca çekme kolunu çekme emniyetiyle bloke edin.
- Püskürtme çalışmalarını tamamladıktan sonra ellerinizi iyice yıkayın.

Koruma ve Bakım

⚠ UYARI

Yaralanma tehlikesi. Cihazdaki çalışmalardan önce basınçlı hava beslemesini kesin, basıncı boşaltın ve cihazı basınçlı hava beslemesinden ayırın.

Not:

Karıştırma odası ve hava memesi aşınır parçalardır ve garanti düzenlemelerine tâbi değildir.

Güvenlik kontrolü/Bakım sözleşmesi

Yetkili satıcınızla düzenli bir güvenlik kontrolü mutabakatı sağlayabilir ya da bir bakım sözleşmesi yapabilirsiniz. Lütfen bu konuyla ilgili öneriler alın.

Her gün

- Hortum bağlantılarına sıkı oturma kontrolü yapın.

Her hafta

- Püskürtme maddesi hortumuna aşınma kontrolü yapın.
- Basınçlı hava hortumuna aşınma kontrolü yapın.
- Püskürtme memesine aşınma kontrolü yapın.
Püskürtme memesi aşınmışsa, püskürtme gücü ciddi oranda azalır.

Her ay

- Karıştırma odasına aşınma kontrolü yapın, aşırı aşınma durumunda karıştırma odasını mutlaka değiştirin.
- Karıştırma odasını sökün ve hava memesine aşınma kontrolü yapın.

Karıştırma odası ve hava memesinin değiştirilmesi

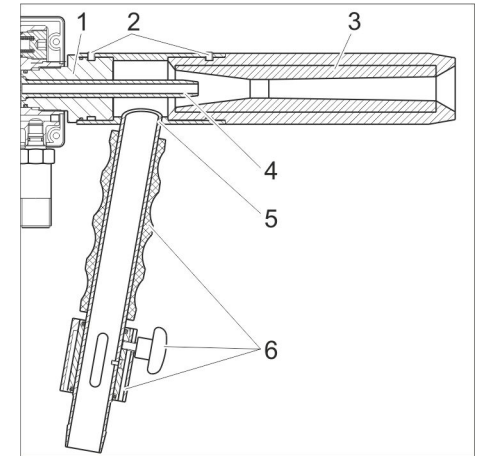

- 1 Vidalı parça
- 2 Cıvata
- 3 Püskürtme memesi
- 4 Hava memesi
- 5 Karıştırma odası
- 6 Karıştırma odasının montaj parçaları

- Karıştırma odasının montaj parçalarını sökün.
- Cıvataları gevşetin.

- Karıştırma odasını vidalı bağlantı parçasından ve püskürtme memesinden çekin.
- Vidalı bağlantı parçasını hortum pense siyle gevşeyin ve sökün.
- Hava memesini çıkartın.
- Daha sonraki montaj işlemi sırasında O-ringlerin kir içermekten oturmasına dikkat edin.

Arıza yardımı

⚠ UYARI

Yaralanma tehlikesi. Cihazdaki çalışmalardan önce basınçlı hava beslemesini kesin, basıncı boşaltın ve cihazı basınçlı hava beslemesinden ayırın.

Bu bölümde belirtilmeyen arızalarda, şüphe etmeniz durumunda ve açık bir uyarı olması durumunda yetkili bir müşteri hizmetleri merkezini arayın.

Arıza	Olası nedeni	Arızanın giderilmesi
Hava yok	Kompresördeki kesme valfi kapalı.	<ul style="list-style-type: none"> – Kompresördeki bağlantıyı kontrol edin. – Kapama valfini açın.
	Kompresör arızalı	Kompresörü onarın
Memeden hava çıkıyor fakat püskürtme maddesi çıkıyor	Püskürtme maddesi nemli veya tıkanma var.	<ul style="list-style-type: none"> – Püskürtme memesinin ağzını sıkı şekilde elastik bir altlığa bastırın ve tabanca çekme kolunu çekin. Bu sayede, hava akımının yönü değiştirilir ve etkilenen parçalar temizlenir. – Bu yöntem başarı sağlamazsa; emme hortumunu, emme borusunu ve karıştırma odasını temizleyin. – Püskürtme maddesini değiştirin.
	Yabancı hava emiliyor.	<ul style="list-style-type: none"> – Püskürtme maddesi hortumundaki hortum kelepçelerini sıkın. – Püskürtme maddesi ayarını kapatın.
Su beslemesi olmasına rağmen su karıştırılmıyor	Su seçme şalteri AÇIK konumuna değil.	Su seçme şalterini "AÇIK" konumuna getirin.
	Su miktarı ayar düğmesi kapalı.	Su miktarı ayar düğmesini açın.
	Su basıncı çok düşük.	0,2 MPa (2 bar) üzerinde su basıncına sahip su beslemesi kullanın.
	Su sistemi tıkanmış.	<ul style="list-style-type: none"> – Su hortumunu sökün ve su bağlantısını kapatmayın. – Enjektörü sökün. – Su miktarı ayar düğmesini maks. konumuna getirin. – Hava memesinin ağzını elastik bir altlığın üzerine bastırın. – Tabanca çekme kolunu çekin - su sistemine basınçlı hava üflenir. – Bu yöntem başarı sağlamazsa su valfini sökün.
Bıraktıktan sonra tabanca çekme kolu en ön konuma gitmiyor	Yay kırılmış.	Müşteri hizmetlerini arayın.

Yedek parçalar

- Sadece üretici tarafından onaylanmış aksesuar ve yedek parçalar kullanılmalıdır. Orijinal aksesuar ve orijinal yedek parçalar, cihazın güvenli ve arızasız bir biçimde çalışmasının güvencesidir.
- Yedek parçalar hakkında diğer bilgileri, www.kaercher.com adresindeki Servis bölümünden alabilirsiniz.

Garanti

Her ülkede yetkili distribütörümüz tarafından verilmiş garanti şartları geçerlidir. Garanti süresi içinde cihazınızda oluşan muhtemel hasarları, arızanın kaynağı üretim veya malzeme hatası olduğu sürece ücretsiz olarak karşılıyoruz. Garanti hakkınızdan yararlanmanızı gerektiren bir durum olduğu zaman, ilgili faturanız ile birlikte satıcınıza veya size en yakın yetkili servisimize başvurunuz.

Teknik bilgiler

Hava beslemesi		
Hava miktarı	m ³ /dk	1...6,3
Hava basıncı	MPa (bar)	0,3...1,2 (3...12)
Su bağlantısı		
Besleme miktarı, min.	l/saat (l/dakika)	200 (3,4)
Besleme hortumu çapı	İnç	1/2
Besleme basıncı (min.)	MPa (bar)	0,2 (2)
Besleme bas	MPa (bar)	0,5 (5)
Performans değerleri		
Su miktarı (maks.) *	l/saat (l/dakika)	120 (2)
Püskürtme maddesi miktarı (maks.) **	kg/saat	160
Emme yüksekliği maks.	m	4
Püskürtme maddesi hortumunun uzunluğu	m	5
DIN 45635 Bl.1ê göre ses karakteristik değerleri ***		
Çalışma yeri temelinde emisyon ses seviyesi L _{pA}	dB(A)	105
Ses gücü seviyesi L _{WA}	dB(A)	112
Boyutlar		
Uzunluk	mm	480
Genişlik	mm	80
Yükseklik	mm	260
Ağırlık	kg	3,5
* 6 bar hava basıncı ve 5 bar su basıncında		
** Su olmadan 6 bar hava basıncında		
*** B45 betona ve St37 çeliğe, 6 bar hava basıncı ve 4 bar su basıncında püskürtme sırasında belirlenmiştir. Püskürtme maddesi: Püskürtme boya (alüminyum silikat), tanecik büyüklüğü: 0,8 mm çap. Çalışma yerine temel alan emisyon ses basıncı seviyesi, 8 saatlik bir çalışma vardiyasını temel alır.		

AB uygunluk bildirisi

İşbu belge ile aşağıda tanımlanan makinenin konsepti ve tasarımı ve tarafımızdan piyasaya sürülen modeliyle AB yönetmeliklerinin temel teşkil eden ilgili güvenlik ve sağlık yükümlülüklerine uygun olduğunu bildiririz. Onayımız olmadan cihazda herhangi bir değişiklik yapılması durumunda bu beyan geçerliliğini yitirir.

Ürün: Püskürtme tabancası
Tip: 2.869-xxx
Tip: ST 120

İlgili AB yönetmelikleri
2006/42/EG (+2009/127/EG)
Kullanılmış olan uyumlu standartlar
EN ISO 12100 - 1
EN ISO 12100 - 2
EN 349
EN 854

Aşağıda imzası olan kişiler, yönetim kurulu adına ve yönetim kurulunun yetkisine sahip olarak hareket eder.

H. Jenner
Chairman of the Board of Management

S. Reiser
Director Regulatory Affairs & Certification

Dokümantasyon sorumlusu:
S. Reiser

Alfred Kärcher SE & Co. KG
Alfred-Kärcher-Straße 28-40
71364 Winnenden (Germany)
Tel.: +49 7195 14-0
Fax: +49 7195 14-2212

Winnenden, 2020/08/01

Струйный пистолет ST 120



Перед первым применением вашего прибора прочитайте эту оригинальную инструкцию по эксплуатации, после этого действуйте соответственно и сохраните ее для дальнейшего пользования или для следующего владельца.

Защита окружающей среды

	Упаковочные материалы пригодны для вторичной переработки. Пожалуйста, не выбрасывайте упаковку вместе с бытовыми отходами, а сдайте ее в один из пунктов приема вторичного сырья.
	Старые приборы содержат ценные перерабатываемые материалы, подлежащие передаче в пункты приема вторичного сырья. Аккумуляторы, масло и иные подобные материалы не должны попадать в окружающую среду. Поэтому утилизируйте старые приборы через соответствующие системы приема отходов.

Инструкции по применению компонентов (REACH)

Актуальные сведения о компонентах приведены на веб-узле по следующему адресу:

www.kaercher.com/REACH

Элементы управления

Иллюстрации см. на обороте

- 1 Корпус пистолета
- 2 Струйная форсунка
- 3 Инжектор
- 4 Воздушное сопло
- 5 Шланг материала для струйной обработки
- 6 Воздушный шланг со шланговым соединением SKG 19 (не входит в комплект поставки)
- 7 всасывающая трубка,
- 8 Хомут для крепления шланга
- 9 Регулирование струйного средства
- 10 Подключение водоснабжения
- 11 Предохранительный клапан
- 12 Переключатель, вода ВКЛ/ВЫКЛ
- 13 Кнопка регулирования количества воздуха
- 14 Ручка регулирования количества воды
- 15 Предохранитель спуска
- 16 Спусковой рычаг пистолета
- 17 рукоятка

Использование по назначению

Струйный пистолет предназначен для подключения к источнику сжатого воздуха. Струя сжатого воздуха смешивается со струйным средством, захватываемым струей воздуха.

Во избежание образования пыли во время струйной обработки можно дозировать воду к смеси струйного средства с воздухом.

Примеры использования:

- Удаление граффити
- Очистка фасадов из камня
- Очистка поверхностей из искусственного камня
- Очистка оштукатуренных фасадов
- Размораживание поверхностей
- Удаление ржавчины
- Полировка сварного шва
- Снятие лакового покрытия
- Предварительная обработка основания

Подходящее струйное средство:

- сухое струйное средство.
- Максимальная зернистость 1,5 мм.

Указания по технике безопасности

- Перед вводом аппарата в эксплуатацию следует ознакомиться с руководством по эксплуатации данного аппарата и, в особенности, обратить внимание на указания по технике безопасности.
- Предупредительные и указательные таблички, размещенные на приборе, содержат важную информацию, необходимую для его безопасной эксплуатации.
- Наряду с указаниями по технике безопасности, содержащимися в настоящем руководстве по эксплуатации необходимо также соблюдать общие правила техники безопасности и указания по предотвращению несчастных случаев.
- Для подключения сжатого воздуха использовать только шланги и муфты соответствующих размеров. Это действительно и для замены шлангов и муфт.
- Необходимо следить за тем, чтобы напорный шланг не был поврежден путем переезда через него, сдавливания, растяжения и т.п.
- Напорный шланг необходимо прокладывать по прямой и при необходимости с большой дугой, чтобы не образовывать перегибов.
- Проведением ремонтных работ разрешается заниматься только авторизованным сервисным центром, или специалистами в этой сфере, которые ознакомлены с соответствующими предписаниями правил техники безопасности.
- Перед проведением очистки и ремонта аппарата или перед заменой в нем деталей следует отключить напорную линию.
- Разрешается использовать исключительно те принадлежности и запасные детали, использование которых было одобрено изготовителем. Использование оригинальных принадлежностей и оригинальных запасных деталей гарантирует Вам надежную работу прибора.
- Соблюдайте предписания предприятия водоснабжения.
- Резьбовые соединения соединительных шлангов должны быть герметичными.
- Шланг подачи воздуха не должен быть поврежден (опасность разрыва). Поврежденный шланг необходимо немедленно заменить. Разрешается использование только шлангов и соединений, рекомендованных изготовителем. Номер заказа см. в руководстве по эксплуатации.
- Перед началом работы аппарат и рабочие приспособления следует проверить на их надлежащее состояние и их соответствие требованиям безопасности. Если состояние прибора не является безупречным, использовать его не разрешается.
- При использовании устройства в опасных зонах (например, на автозаправочных станциях) следует соблюдать соответствующие правила техники безопасности. Эксплуатация устройства во взрывоопасных зонах запрещается.
- Все токопроводящие элементы в рабочей зоне должны быть защищены от попадания струи воды.
- Во время работы не разрешается блокировка рычага ручного пистолета-распылителя.
- В случае необходимости для защиты от распыляемой воды следует носить приспособленную для этого защитную одежду.
- Никогда не направляйте струю на людей, животных, на сам аппарат или электрические части.
- Запрещается очищать асбестосодержащие и прочие материалы, которые содержат вредные для здоровья вещества.
- Необходимо носить средства защиты органов слуха.
- Запрещается одновременно или попеременно обрабатывать в пескоструйной камере легкие металлы и железосодержащие детали в том случае, если после каждой замены обрабатываемых материалов не была проведена очистка пескоструйной камеры (опасность возгорания и взрыва).
- Для пескоструйной обработки магниевых сплавов, содержащих более 80% магния, не следует использовать зерно для струйной обработки, содержащее железо.
- Не рекомендуется применение зерна для струйной обработки, содержащего кремний.
- Не следует применять зерна для струйной обработки, содержание вредных веществ в которых превышает максимально допустимый уровень, установленный местным законодательством.

Во время проведения работ в емкостях или тесных помещениях необходимо соблюдать следующие национальные/местные нормы и правила:

- Работы в емкостях или тесных помещениях
- Использование устройств аварийного предупреждения

При проведении пескоструйной обработки необходимо применять следующие средства защиты:

- Защита для глаз и защитная маска для лица
- Защита органов слуха
- Одежда для защиты от ударов, прикрывающая плечи и тело
- Защитные рукавицы
- Защитная обувь
- при необходимости средства для защиты дыхательных путей

Необходимо выполнять меры гигиенической защиты в соответствии с действующими национальными или локальными предписаниями.

- Обслуживающее лицо обязано использовать устройство в соответствии с назначением. Обслуживающее лицо должно учитывать местные особенности и при работе с устройством присматривать за третьими лицами, находящимися поблизости, особенно детьми.
- Работать с устройством разрешается исключительно лицам, которые прошли инструктаж по эксплуатации или подтвердили свою квалификацию по обслуживанию и на которых возложено использование прибора. Эксплуатация устройства детьми или несовершеннолетними запрещается.
- Устройство ни в коем случае нельзя оставлять без присмотра в то время, как оно находится под давлением.
- Выходящая из струйной форсунки струя воздуха вызывает отдачу пистолета. Хорошо удерживать пистолет.
- Запрещается прикасаться к выходящей струе.

Защитные устройства

Предохранительный клапан открывается при превышении допустимого рабочего давления.

Символы в руководстве по эксплуатации

⚠ ОПАСНОСТЬ

Для непосредственно грозящей опасности, которая приводит к тяжелым увечьям или к смерти.

⚠ ПРЕДУПРЕЖДЕНИЕ

Для возможной потенциально опасной ситуации, которая может привести к тяжелым увечьям или к смерти.

ОСТОРОЖНО

Для возможной потенциально опасной ситуации, которая может привести к легким травмам или повлечь материальный ущерб.

Назначение

- При нажатом спусковом рычаге пистолета сжатый воздух поступает через воздушное сопло.
- Создаваемое инжектором пониженное давление всасывает струйный материал через шланг материала для струйной обработки и всасывающую трубу из открытого резервуара для струйной обработки.
- В струйной форсунке материал для струйной обработки ускоряется потоком сжатого воздуха и выводится.
- Количество материала для струйной обработки можно плавно регулировать в зависимости от задачи очистки.

Начало работы

При обнаружении во время распаковки аппарата повреждений, полученных в результате транспортировки, следует немедленно обратиться в торговую организацию, продавшую вам данное изделие.

Установка принадлежностей

- ➔ Закрепить шланг средства для струйной обработки хомутами для крепления шланга.

Штуцер для подвода сжатого воздуха

- ➔ Воздушный шланг со шланговым соединением присоединить к компрессору. Обращать внимание на правильную посадку соединений.

Подключение водоснабжения

Параметры подключения указаны в разделе "Технические данные". Водяной фильтр в линии подачи предотвращает сбой.

⚠ ПРЕДУПРЕЖДЕНИЕ

Соблюдайте предписания предприятия водоснабжения.

Согласно действующим предписаниям устройство запрещается эксплуатировать без системного разделителя в трубопроводе с питьевой водой. Следует использовать соответствующий системный сепаратор фирмы KARCHER или альтернативный системный сепаратор, соответствующий EN 12729 тип BA. Вода, прошедшая через системный сепаратор, считается непригодной для питья.



ОСТОРОЖНО

Системный разделитель всегда подключать к системе водоснабжения, и никогда непосредственно к прибору!

- ➔ Соединить шланг подачи воды (не входит в комплект поставки) с аппаратом и водопроводом.

Эксплуатация

Мощность струи

Мощность струи зависит от размера используемого компрессора.

В следующей таблице показана связь между количеством воздуха и достигаемым давлением струи.

Объем воздуха [м³/мин]	Давление [МПа (бар)]	Объем воздуха [м³/мин]	Давление [МПа (бар)]
2,4	0,3 (3)	5,4	0,8 (8)
3,0	0,4 (4)	6,1	0,9 (9)
3,6	0,5 (5)	6,7	1,0 (10)
4,2	0,6 (6)	7,3	1,1 (11)
4,8	0,7 (7)	8,0	1,2 (12)

Рабочее давление

Рабочее давление настраивается плавно ручкой регулировки количества воздуха.

Максимальное допустимое рабочее давление составляет 1,2 МПа (12 бар).

Всасывание струйного средства

- ➔ Вдавить всасывающую трубу в распыляемый материал, так чтобы не перекрывалось отверстие всасывания воздуха.

Макс. высота всасывания струйного средства: 4 м.

Эксплуатация прибора

- ➔ Включить компрессор.
- ➔ Откройте подачу воды.
- ➔ Разблокировать предохранитель спуска.
- ➔ Потянуть рычаг спуска пистолета и выполнить работы по очистке.

Эксплуатация с водой

Во избежание образования пыли можно дозировать воду к смеси струйного средства с воздухом.

- ➔ Установить переключатель воды в положение ВКЛ.
- ➔ Установить количество воды ручкой регулировки.

Указание:

Подача воды активна только, если потянуть рычаг спуска пистолета.

Для связывания пыли необходимо небольшое количество воды, максимум 20 л/час.

Смыть остатки струйного средства

- ➔ Закрыть регулировку количества струи.
 - ➔ Открыть регулировку количества струи.
 - ➔ Потянуть рычаг спуска пистолета.
- После завершения работы:
- ➔ Установить переключатель воды в положение ВЫКЛ.
 - ➔ Потянуть рычаг спуска пистолета и выдуть остатки воды из пистолета.

Вывод из эксплуатации

- Отпустить рычаг спуска пистолета.
- Заблокировать рычаг спуска пистолета предохранителем спуска, чтобы предотвратить случайное срабатывание.
- После завершения работ со струйным оборудованием тщательно помыть руки.

Уход и техническое обслуживание

⚠ ПРЕДУПРЕЖДЕНИЕ

Опасность получения травм. Перед работами на аппарате блокировать подачу сжатого воздуха, стравить давление и отсоединить аппарат от питания сжатого воздуха.

Указание:

Смесительная камера и воздушная форсунка являются изнашиваемыми частями, и на них не распространяется гарантия.

Инспекция по технике безопасности/договор о техническом обслуживании

Вы всегда можете договориться с вашим торговым представителем о регулярном проведении технического осмотра или заключить договор техобслуживания. Обращайтесь к нам за консультацией!

Ежедневно

- Проверить шланговые соединения на прочность посадки.

еженедельно

- Проверить шланг материала для струйной обработки на износ.
- Проверить износ шланга сжатого воздуха.
- Проверить степень износа струйной форсунки.
При изношенной струйной форсунке сильно падает мощность струи.

Ежемесячно

- Проверить степень износа смесительной камеры, при сильном износе обязательно заменить.
- Демонтировать смесительную камеру и проверить износ воздушной форсунки.

Замена смесительной камеры и воздушной форсунки

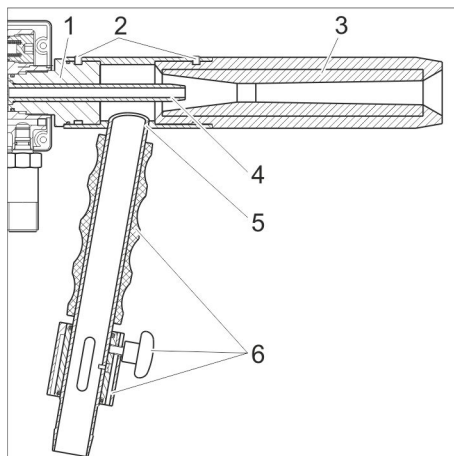

- 1 Элемент шурупного соединения
- 2 Винт
- 3 Струйная форсунка
- 4 Воздушное сопло
- 5 Смесительная камера
- 6 Навесное оборудование смесительной камеры

- Демонтировать навесное оборудование смесительной камеры.
- Открутить винты.
- Снять смесительную камеру с винтовой детали и струйной форсунки.
- С помощью трубного ключа ослабить резьбовую часть и открутить ее.
- Снять воздушную форсунку.
- При последующем монтаже следить за чистой посадкой уплотнительного кольца круглого сечения.

Устранение неисправностей

⚠ ПРЕДУПРЕЖДЕНИЕ

Опасность получения травм. Перед работами на аппарате блокировать подачу сжатого воздуха, стравить

давление и отсоединить аппарат от питания сжатого воздуха.

При повреждениях, не указанных в этом разделе, в случае сомнения или

при четком указании обращаться в уполномоченную сервисную службу.

Неполадка	Возможная причина	Способ устранения
Отсутствует воздух	Закрыт запорный клапан на компрессоре.	<ul style="list-style-type: none"> – Проверить подключение на компрессоре. – Открыть запорный клапан.
	Компрессор неисправен	Отремонтировать компрессор
Воздух выходит, но отсутствует материал для струйной обработки из форсунки	Материал для струйной обработки влажный или образовалось засорение.	<ul style="list-style-type: none"> – Плотно прижать конец струйной форсунки к эластичной подложке и потянуть рычаг спуска пистолета. Таким образом отводится поток воздуха и очищаются соответствующие детали. – Если результата нет, очистить всасывающий шланг, всасывающую трубу и смесительную камеру. – Заменить средство для струйной обработки.
	Всасывается внешний воздух.	<ul style="list-style-type: none"> – Закрепить шланговые хомуты на шлангах струйного средства. – Закрыть регулирование средства для струйной обработки.
Отсутствует примесь воды несмотря на подачу воды	Переключатель воды не в положении ВКЛ.	Установить переключатель воды в положение ВКЛ.
	Закрыта ручка регулировки количества воды.	Открыть ручку регулировки количества воды.
	Давление воды слишком низкое.	Использовать подачу воды с давлением воды выше 0,2 мПа (2 бар).
	Забилась водяная система.	<ul style="list-style-type: none"> – Демонтировать водяной шланг и не закрывать водяной штуцер. – Демонтировать инжектор. – Повернуть ручку регулировки количества воды на макс. – Прижать конец воздушной форсунки к эластичной подложке. – Потянуть рычаг спуска пистолета - продуть водяную систему сжатым воздухом. – Если результата не последовало, демонтировать водяной клапан.
После отпускания рычага спуска пистолета не полностью перемещается вперед	Сломана пружина.	Обратиться в сервисную службу.

Запасные части

- Разрешается использовать только те принадлежности и запасные части, использование которых было одобрено изготовителем. Использование оригинальных принадлежностей и запчастей гарантирует Вам надежную и бесперебойную работу прибора.
- Дальнейшую информацию о запчастях вы найдете на сайте www.kaercher.com в разделе Service.

Гарантия

В каждой стране действуют соответственно гарантийные условия, изданные уполномоченной организацией сбыта нашей продукции в данной стране. Возможные неисправности прибора в течение гарантийного срока мы устраняем бесплатно, если причина заключается в дефектах материалов или ошибках при изготовлении. В случае возникновения претензий в течение гарантийного срока просьба обращаться, имея при себе чек о покупке, в торговую организацию, продавшую вам прибор или в ближайшую уполномоченную службу сервисного обслуживания.

Дата выпуска отображается на заводской табличке в закодированном виде. При этом отдельные цифры имеют следующее значение::

Пример: 30190

- 3 год выпуска
- 0 столетие выпуска
- 1 десятилетие выпуска
- 9 вторая цифра месяца выпуска
- 0 первая цифра месяца выпуска

Таким образом, в данном примере код 30190 означает дату выпуска 09 / (2) 013.

Технические данные

Подача воздуха		
Количество воздуха	м ³ /мин	1...6,3
Давление воздуха	МПа (бар)	0,3...1,2 (3...12)
Подключение водоснабжения		
Количество подаваемой воды, мин.	л/ч (л/мин)	200 (3,4)
Диаметр питающего шланга	дюймы	1/2
Давление напора (мин.)	МПа (бар)	0,2 (2)
Давление напора (макс.)	МПа (бар)	0,5 (5)
Данные о производительности		
Количество воды (макс.) *	л/ч (л/мин)	120 (2)
Количество струйного средства (макс.) **	кг/ч	160
Высота всасывания макс.	м	4
Длина шланга струйного средства	м	5
Показатели шума согласно DIN 45635 В1. 1***		
Уровень шума на рабочем месте L _{рА}	дБ(А)	105
Уровень шума L _{вА}	дБ(А)	112
Размеры		
Длина	мм	480
Ширина	мм	80
высота	мм	260
Вес	кг	3,5
* при давлении воздуха 6 бар и при водяном давлении 5 бар		
** при давлении воздуха 6 бар без воды		
*** определяется при струйной обработке бетона В45 и стали St37 при давлении воздуха 6 бар и давлении воды 4 бар. Струйное средство: Струйный шлак (силикат алюминия), зернистость: 0,8 мм диаметр. Выделение уровня шума на рабочем месте относится к 8 часовой рабочей смене.		

Заявление о соответствии EU

Настоящим мы заявляем, что нижеуказанный прибор по своей концепции и конструкции, а также в осуществленном и допущенном нами к продаже исполнении отвечает соответствующим основным требованиям по безопасности и здоровью согласно директивам ЕВ. При внесении изменений, не согласованных с нами, данное заявление теряет свою силу.

Продукт Струйный пистолет
Тип: 2 869-xxx
Тип: ST 120

Основные директивы ЕВ
 2006/42/ЕС (+2009/127/ЕС)

Примененные гармонизированные нормы
 EN ISO 12100 - 1
 EN ISO 12100 - 2
 EN 349
 EN 854

Нижеподписавшиеся лица действуют от имени и по доверенности Правления.

 H. Jenner
 Chairman of the Board of Management

 S. Reiser
 Director Regulatory Affairs & Certification

Уполномоченный сотрудник по ведению документооборота:
 S. Reiser

Alfred Kärcher SE & Co. KG
 Alfred-Kärcher-Straße 28-40
 71364 Winnenden (Germany)
 Tel.: +49 7195 14-0
 Fax: +49 7195 14-2212

Winnenden, 2020/08/01



A készülék első használata előtt olvassa el ezt az eredeti használati utasítást, ez alapján járjon el és tartsa meg a későbbi használatra vagy a következő tulajdonos számára.

Környezetvédelem



A csomagolási anyagok újrahasznosíthatók. Kérjük, ne dobja a csomagolást a házi szemétkébe, hanem vigye el egy újrahasznosító helyre.



A használt készülékek értékes újrahasznosítható anyagokat tartalmaznak, amelyeket újrahasznosító helyen kell elhelyezni. Az elemeknek, olajnak és hasonló anyagoknak nem szabad a környezetbe kerülni. Ezért kérjük, a használt készülékeket megfelelő gyűjtőrendszeren keresztül távolítsa el.

Megjegyzések a tartalmazott anyagokkal kapcsolatban (REACH)

Aktuális információkat a tartalmazott anyagokkal kapcsolatban a következő címen talál:

www.kaercher.com/REACH

Kezelési elemek

Az ábrákat lásd a borító oldalon

- 1 Pisztolytest
- 2 Sugár szórófej
- 3 Injektor
- 4 Levegő fúvóka
- 5 Szóróanyag tömlő
- 6 Légtömlő SKG 19-es tömlőcsatlakozóval (nem része a szállítási terjedelemnek)
- 7 Szívócső
- 8 Tömlőbilincs
- 9 Szóróanyag szabályozás
- 10 Vízcsatlakozás
- 11 Biztonsági szelep
- 12 Választókapcsoló, víz BE/KI
- 13 Levegőmennyiség szabályozógomb
- 14 Vízmennyiség szabályozógomb
- 15 Lehúzás elleni biztosíték
- 16 Szórópisztoly kar
- 17 Markolat

Rendeltetésszerű használat

A szórópisztoly egy sűrített levegőforráshoz való csatlakoztatáshoz alkalmas. A sűrített levegő sugár szóróanyagot szív fel, amelyet a levegő sugár magával ragad. A porképződés elkerülése érdekében a sugárszórás alatt a szóróanyag-levegő keverékhez vizet lehet adagolni.

Alkalmazási példák:

- Graffiti eltávolítás
- Terméskő homlokzatok tisztítása
- Műkő felületek tisztítása
- Vakolt homlokzatok tisztítása
- Felületek feldurvítása

- Rozsdátlanítás
 - Hegesztési varratok eltüntetése
 - Lakk eltávolítása
 - Alapzat előkezelése
- Megfelelő szóróanyag:**
- Száraz szóróanyag.
 - Maximális szemcse nagyság 1,5 mm.

Biztonsági tanácsok

- Az első használat előtt olvassa el a készülék üzemeltetési utasítását és legyen különös figyelemmel a biztonsági előírásokra.
- A készüléken elhelyezett figyelmeztető és tájékoztató táblák fontos információkat tartalmaznak a biztonságos üzemeltetéshez.
- A jelen üzemeltetési utasításban található utasítások mellett figyelembe kell venni a törvényes, általános, biztonsági és balesetmegelőzési előírásokat.
- A sűrített levegő csatlakozáshoz csak rendeltetésszerű tömlőket és csatlakozásokat szabad használni. Ez a tömlők és csatlakozások cseréjére is vonatkozik.
- Ügyelni kell arra, nehogy járművel való áthajtás, összenyomódás, rángatás vagy hasonlóak miatt megrongálódjon a sűrített levegő tömlő.
- A sűrített levegő tömlőt egyenesen illetve nagy ívben kell lefektetni, hogy ne keletkezzen törés benne.
- A javításokat kizárólag olyan engedéllyel rendelkező vevőszolgálati központok vagy az adott szakterületen jártas szakemberek végezhetik, akik tisztában vannak az összes fontos vonatkozó biztonsági előírással.
- Tisztítás és karbantartás, valamint alkatrészek cseréje előtt a készüléket le kell választani a sűrített levegő vezetékről.
- Csak olyan tartozékokat és alkatrészeket szabad használni, amelyeket a gyártó jóváhagyott. Az eredeti tartozékok és az eredeti alkatrészek biztosítják azt, hogy a készüléket biztonságosan és zavartalanul lehessen üzemeltetni.
- Vegye figyelembe víz-szolgáltató vállalat előírásait.
- A csatlakozótömlő csavarzatainak tömítettnak kell lenniük.
- A levegő tömlőnek nem szabad sérülnie (szétrobbánás veszélye). A sérült tömlőt haladéktalanul ki kell cserélni. Kizárólag a gyártó által ajánlott tömlőket és összeköttetéseket szabad használni. A megrendelési számot lásd az üzemeltetési útmutatóban.
- A készülék és a munkaberendezés szabályszerű állapotát és üzembiztonságát használat előtt ellenőrizni kell. Ha a készülék állapota nem kifogástalan, akkor nem szabad használni.
- A készülék veszélyes területen (például benzinkútnál) történő használatakor fi-

gyelemben kell venni a megfelelő biztonsági előírásokat. Tilos a készüléket robbanásveszélyes helyiségekben működtetni.

- A munkázónában kizárólag vízszaggal szemben védett áramvezető alkatrészeket szabad használni.
- Üzem közben a kézi szórópisztoly ravaszát nem szabad fixen beszorítani.
- A visszafreccsenő részek elleni védelem céljából szükség esetén alkalmas védőruházatot kell viselni.
- A sugarat semmiképpen sem szabad emberre, állatra, a készülékre vagy elektromos alkatrészekre irányítani.
- Azbeszt tartalmú és más olyan anyagokat tartalmaznak nem szabad tisztítani.
- Fülvédőt kell viselni.
- Nem megengedett könnyűfémek és vastartalmú alkatrészek egy szórókabinban történő váltott vagy egyidejű szórása, ha nincs biztosítva minden csere előtt a szórókabin tisztítása (tűz- és robbanásveszély).
- Több mint 80%-os magnézium ötvözetek szórása esetén nem szabad vastartalmú szóróanyagot használni.
- Nem szabad szilikogén szóróanyagot használni.
- Nem szabad olyan szóróanyagot használni, amelynek maximális megengedett veszélyes anyag tartalma az adott érvényes előírásokat meghaladja.

Tartályokban vagy szűk helyiségekben történő munka esetén figyelembe kell venni a nemzetileg/helyileg érvényes irányelveket a következő témakörökben:

- Munka tartályokban és szűk helyiségekben
- Személy-vészjelző berendezések használata

Szórás esetén a következő védőfelszerelést kell viselni:

- Szem- és arcvédő
- Hallásvédelem
- Testet és vállat letakaró szemcse szűrő védőruha
- Védőkesztyű
- Védőcipő
- adott esetben védőmaszk

Egészségügyi óvintézkedéseknél a nemzetileg/helyileg érvényben lévő előírásokat be kell tartani.

- A kezelőszemélynek a készüléket rendeltetésszerűen kell használnia. Figyelembe kell vennie a helyi adottságokat, és a készülékkel való munka közben figyelnie kell harmadik személyekre, különösen gyermekekre.
- A készüléket csak olyan személyek használhatják, akiket betanítottak annak kezelésére vagy igazolták ebbéli képességeiket, illetve kifejezetten megbízták őket a készülék használatával. A

készüléket nem használhatják gyermekek vagy fiatalok.

- A készüléket soha nem szabad felügyelet nélkül hagyni, amíg az nyomás alatt áll.
- A sugár szórófejből kilépő levegősugár a pisztoly visszalökődését idézi elő. A pisztolyt ezért erősen kell fogni.
- Nem szabad a kilépő sugárba nyúlni.

Biztonsági berendezések

A megengedett üzemi túlnyomás túllépésénél a biztonsági szelep kinyílik.

Szimbólumok az üzemeltetési útmutatóban

⚠ VESZÉLY

Azonnal fenyegető veszély, amely súlyos testi sérüléshez vagy halálhoz vezet.

⚠ FIGYELMEZTETÉS

Esetlegesen veszélyes helyzet, amely súlyos testi sérüléshez vagy halálhoz vezethet.

VIGYÁZAT

Esetlegesen veszélyes helyzet, amely könnyű sérüléshez vagy kárhoz vezethet.

Funkció

- Megnyomott pisztolykar mellett sűrített levegő áramlik ki a levegő fúvókán.
- Az injektor által termelt vákuum felszívja a szóróanyagot a szóróanyag tömlőből és a szívócsövön keresztül a nyitott szóróanyag tartályból.
- A szórófejben a szóróanyag a sűrített levegő áramlat által begyorsul és kikerül.
- A szóróanyag mennyiségét a szóróanyag szabályozással lehet fokozatmentesen a tisztítási feladathoz igazítani.

Üzembevetél

Amennyiben kicsomagoláskor szállítási sérülést észlel, akkor értesítse az elárusítóhelyet.

Tartozékok felszerelése

- ➔ A szóróanyag tömlőt a tömlőbilinccsel kell rögzíteni.

Sűrített levegő csatlakozás

- ➔ A levegő tömlőt a kompresszoron lévő tömlőcsatlakozáshoz csatlakoztatni. Ügyeljen a csatlakozások helyes ülésére.

Víz csatlakozás

A csatlakozási értékeket lásd a Műszaki adatoknál.

A vízszűrő a vízellátásban megakadályozza az üzemzavarokat.

⚠ FIGYELMEZTETÉS

Vegye figyelembe víz-szolgáltató vállalat előírásait.

Az érvényes előírások alapján a készüléket soha nem szabad rendszer-elválasztó nélkül az ivó-



víz-hálózatban üzemeltetni. Használja a KÄRCHER vállalat megfelelő rendszer-elválasztóját vagy alternatívaként egy EN 12729 BA típusnak megfelelő rendszer-elválasztót. Az olyan víz, amely rendszer-elválasztón átfolyt, nem minősül ihatónak.

VIGYÁZAT

A rendszer elválasztót mindig a vízellátáshoz csatlakoztassa, soha ne közvetlenül a készülékhez!

- ➔ A vízellátó tömlőt (nem része a szállítási terjedelemben) a készülékkel és a vízvezetékekkel összekötni.

Használat

Szórási teljesítmény

A szórási teljesítmény a használt kompresszor nagyságától függ.

A következő táblázat az összefüggést mutatja a levegő mennyisége és az elérhető szórónyomás között.

Levegő mennyiség [m ³ /min]	Nyomás [MPa (bar)]	Levegő mennyiség [m ³ /min]	Nyomás [MPa (bar)]
2,4	0,3 (3)	5,4	0,8 (8)
3,0	0,4 (4)	6,1	0,9 (9)
3,6	0,5 (5)	6,7	1,0 (10)
4,2	0,6 (6)	7,3	1,1 (11)
4,8	0,7 (7)	8,0	1,2 (12)

Üzemnyomás

Az üzemnyomást fokozatmentesen lehet a levegőmennyiség szabályozógombbal beállítani.

A maximális megengedett üzemi nyomás 1,2 MPa (12 bar).

Szóróanyag kimenet

- ➔ A szívócsövet annyira nyomja bele a szóróanyagba, hogy a levegő felszívó nyílások ne legyenek eltakarva.

Maximális szóróanyag-szívásmagasság: 4 m.

Üzem

- ➔ Kompresszort bekapcsolni.
- ➔ Nyissa ki a vízvezetéket.
- ➔ A lehúzás elleni biztosítékot kioldani.
- ➔ A pisztolykارت meghúzni és a tisztítási munkát elvégezni.

Üzemeltetés vízzel

A porképződés elkerülése érdekében a szóróanyag-levegő keverékhez vizet lehet adagolni.

- ➔ A víz választókapcsolót BE állásra állítani.
- ➔ A vízmennyiséget a vízmennyiség szabályozógombbal beállítani.

Megjegyzés:

A vízellátás csak meghúzott pisztolykar mellett aktív.

A por megkötéséhez csak kevés vízmennyiség, maximum 20 l/h szükséges.

Szóróanyag maradványok lemosása

- ➔ A szóróanyag mennyiség szabályozását elzárni.
 - ➔ A vízmennyiség szabályozást kinyitni.
 - ➔ A pisztolykارت meghúzni.
- Az üzemeltetés után:
- ➔ A víz választókapcsolót KI állásra állítani.
 - ➔ A pisztolykارت meghúzni és a maradék vizet a pisztolyból kifűjni.

Üzemen kívül helyezés

- ➔ A pisztolykارت elengedni.
- ➔ A pisztolykارت a lehúzási biztosítókkal blokkolni, hogy az véletlenszerű működtetést megakadályozzuk.
- ➔ A szórási munka befejezése után alaposan kezét kell mosni.

Ápolás és karbantartás

⚠ FIGYELMEZTETÉS

Sérülésveszély. A készüléken történő munka előtt a sűrített levegő ellátást lezárni, a nyomást kiengedni és a készüléket a sűrített levegő ellátásról leválasztani.

Megjegyzés:

A keverőkamra és a levegő fúvóka gyorsan kopó alkatrészek és nem tartoznak a jótállás alá.

Biztonsági ellenőrzés/Karbantartási szerződés

Kereskedőjével rendszeres biztonsági ellenőrzést tud megbeszélni vagy karbantartási szerződést köthet. Kérje tanácsunkat.

Naponta

- ➔ A tömlőcsatlakozások szoros illeszkedését ellenőrizni.

Hetente

- ➔ A szóróanyag-tömlő kopását ellenőrizni.
 - ➔ A sűrített levegő tömlő kopását ellenőrizni.
 - ➔ A sűrített levegő tömlő kopását ellenőrizni.
- Elkopott sugár szórófej esetén a szórási teljesítmény erősen alábbhagy.

Havonta

- ➔ A keverőkamra kopását ellenőrizni, erős kopás esetén mindenképpen kicserélni.
- ➔ A keverőkamrát leszerelni és a levegő fúvóka kopását ellenőrizni.

A keverőkamra és a levegő fúvóka cseréje

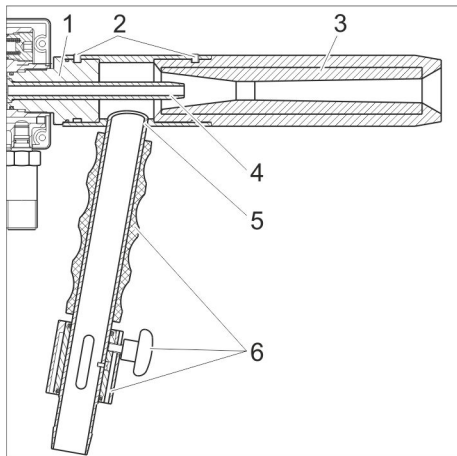

- 1 Csavarzati rész
- 2 Csavar
- 3 Sugár szórófej
- 4 Levegő fúvóka
- 5 Keverőkamra
- 6 A keverőkamra alkatrészei

- A keverőkamra alkatrészeit leszerelni.
- Csavarokat kioldani.
- A keverőkamrát a csavarzati részről és a sugár szórófejről lehúzni.
- A csavarzati részt csőfogóval kioldani és lecsavarozni.
- A levegő fúvókát kivenni.
- Az ezután következő felszerelésnél ügyelni kell az O-gyűrűk tiszta ülésére.

Üzemzavarelhárítási segítség

⚠ FIGYELMEZTETÉS

Sérülésveszély. A készüléken történő munka előtt a sűrített levegő ellátást lezárni, a

nyomást kiengedni és a készüléket a sűrített levegő ellátásról leválasztani. Üzemzavarok esetén, melyek jelen fejezetben nem szerepelnek, kérdéses esetben

és kifejezett utasítás esetén keresse fel a szerviz szolgálatot.

Üzemzavar	Lehetséges ok	Elhárítás
Nincs levegő	A zárószelep a kompresszoron el van zárva.	<ul style="list-style-type: none"> – A csatlakozást a kompresszoron ellenőrizni. – Elzárószelepet nyitni.
	Kompresszor hibás	Kompresszort megjavítani
Levegő jön ki a fúvókából, de szóróanyag nem	A szóróanyag nedves vagy elzáródás.	<ul style="list-style-type: none"> – A sugár szórófej száját erősen nyomja egy rugalmas alapra és húzza meg a pisztolykart. Ezáltal a levegőáram átterelődik és az adott alkatrészeket megtisztítja. – Ha ez a módszer nem jár eredménnyel, a szívótömlőt, a szívócsövet és a keverőkamrát megtisztítani. – Szóróanyag cseréje.
	Idegen levegőt szív be.	<ul style="list-style-type: none"> – A tömlőbilincseket a szóróanyagtömlőn meghúzni. – A szóróanyag szabályozást elzárni.
Vízellátás ellenére nem kever hozzá vizet	A víz választókapcsoló nincs BE álláson.	A víz választókapcsolót BE állásra állítani.
	A vízmennyiség szabályozógomb el van zárva.	A vízmennyiség szabályozógombot kinyitni.
	Víznyomás túl alacsony.	0,2 MPa (2 bar) feletti víznyomással rendelkező vízellátást használjon.
	A vízrendszer el van záródva.	<ul style="list-style-type: none"> – A víztömlőt leszerelni és a vízcsatlakozást nem szabad elzárni. – Injektor leszerelése. – A vízmennyiség szabályozógombot max. állásra fordítani. – A levegőfúvóka nyílását egy rugalmas alapra nyomni. – A pisztolykart meghúzni - a vízrendszert sűrített levegővel átfújja. – Ha ez a módszer nem jár eredménnyel, a vízszelepet leszerelni.
A pisztolykar elengedés után nem megy egészen előre	A rugó el van törve.	Keresse fel a szervizt.

Alkatrészek

- Csak olyan tartozékokat és alkatrészeket szabad használni, amelyeket a gyártó jóváhagyott. Az eredeti tartozékok és az eredeti alkatrészek, biztosítják azt, hogy a készüléket biztonságosan és zavartalanul lehessen üzemeltetni.
- További információkat az alkatrészekről a www.kaercher.com címen talál a 'Service' oldalakon.

Garancia

Minden országban az illetékes forgalmazónk által kiadott garancia feltételek érvényesek. Az esetleges üzemzavarokat az Ön készülékén a garancia lejártáig költségmentesen elhárítjuk, amennyiben anyag- vagy gyártási hiba az oka. Garanciális esetben kérjük, forduljon a vásárlást igazoló bizonylattal kereskedőjéhez vagy a legközelebbi hivatalos szakszervizhez.

Műszaki adatok

Levegőellátás		
Levegő mennyiség	m ³ /min	1...6,3
Légnyomás	MPa (bar)	0,3...1,2 (3...12)
Vízcsatlakozó		
Befolyó víz mennyisége (min.)	l/h (l/min)	200 (3,4)
Bevezető tömlő átmérő	coll	1/2
Hozzáfolyási nyomás (min.)	MPa (bar)	0,2 (2)
Hozzáfolyási nyomás (max.)	MPa (bar)	0,5 (5)
Teljesítményre vonatkozó adatok		
Víz mennyiség (max.) *	l/h (l/min)	120 (2)
Szóróanyag mennyiség (max.) **	kg/h	160
Max. szívási magasság	m	4
Szóróanyag tömlő hosszúsága	m	5
Zaj névértékek DIN 45635 BI szerint. 1***		
Munkahely függő emissziós hangszint L _{pA}	dB(A)	105
Hangnyomás szint L _{WA}	dB(A)	112
Méretek		
Hossz	mm	480
szélesség	mm	80
magasság	mm	260
Tömeg	kg	3,5
* 6 bar levegőnyomás és 5 bar víznyomás esetén		
** 6 bar levegőnyomás esetén víz nélkül		
*** kiszámítva B45 betonra és St37 acélra szórás esetén 6 bar levegőnyomás és 4 bar víznyomás esetén. Szóróanyag: Salak szóróanyag (aluminium szilikát), szemcse nagyság: 0,8 mm átmérő. A munkahely függő emissziós hangnyomás szint 8 órás műszakra vonatkozik.		

EU konformitási nyilatkozat

Ezennel tanúsítjuk, hogy az alábbiakban megnevezett gép tervezése és építési módja alapján az általunk forgalomba hozott kivitelben megfelel az EU irányelvek vonatkozó, alapvető biztonsági és egészségügyi követelményeinek. A gép jóváhagyásunk nélkül történő módosítása esetén ez a nyilatkozat elveszti érvényességét. A készülék megfelel az EU-ban és Magyarországon (HU) harmonizált szabványoknak.

Termék: Szórópisztoly
Típus: 2.869-xxx
Típus: ST 120

Vonatkozó európai közösségi irányelvek:

2006/42/EK (+2009/127/EK)

Alkalmazott harmonizált szabványok:

EN ISO 12100 - 1
 EN ISO 12100 - 2
 EN 349
 EN 854

Az aláírók az igazgatóság megbízásából és teljes körű meghatalmazásával járnak el.

 H. Jenner
 Chairman of the Board of Management

 S. Reiser
 Director Regulatory Affairs & Certification

A dokumentáció összeállításáért felelős:
 S. Reiser

Alfred Kärcher SE & Co. KG
 Alfred-Kärcher-Straße 28-40
 71364 Winnenden (Germany)
 Tel.: +49 7195 14-0
 Fax: +49 7195 14-2212

Winnenden, 2020/08/01

Tryskací pistole ST 120



Před prvním použitím svého zařízení si přečtěte tento původní návod k používání, řiďte se jím a uložte jej pro pozdější použití nebo pro dalšího majitele.

Ochrana životního prostředí



Obalové materiály jsou recyklovatelné. Obal nezahazujte do domovního odpadu, ale odevzdejte jej k opětovnému využití.

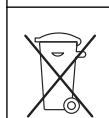

Přístroj je vyroben z hodnotných recyklovatelných materiálů, které je třeba znovu využít. Baterie, olej a podobné látky se nesmějí dostat do okolního prostředí. Použitá zařízení proto odevzdejte na příslušných sběrných místech.

Informace o obsažených látkách (REACH)

Aktuální informace o obsažených látkách naleznete na adrese:

www.kaercher.com/REACH

Ovládací prvky

Vyobrazení viz výklopné záložky

- 1 Tělo pistole
- 2 Proudová tryska
- 3 Vstříkovač
- 4 Vzduchová tryska
- 5 Hadice tryskacího prostředku
- 6 Vzduchová hadice se spojkou hadice SKG 19 (není součástí dodávky)
- 7 Sací hubice
- 8 Hadicová spona
- 9 Regulace tryskacích prostředků
- 10 Přívod vody
- 11 Bezpečnostní ventil
- 12 Přepínač, zapnutí / vypnutí vody
- 13 Tlačítko regulace množství vzduchu
- 14 Tlačítko regulace množství vody
- 15 Spoušťová pojistka
- 16 Páčka spoušťové pojistky
- 17 Rukojeť

Používání v souladu s určením

Tryskací pistole je určena pro připojení ke zdroji stlačeného vzduchu. Proud stlačeného vzduchu nasává tryskací prostředek, který je zachycován proudem vzduchu. Aby se zabránilo tvorbě prachu při tryskání, je možné přidávat ke směsi tryskacího prostředku a vzduchu vodu.

Příklady použití:

- Odstraňování graffiti
- Čištění kamenných fasád
- Čištění povrchů z umělých kamenů
- Čištění omítek
- Zdrsnění povrchu
- Odrezování
- Začistit svary

- Odlakování
- Předběžné ošetření základní vrstvy

Vhodné tryskací prostředky:

- Suchý tryskací prostředek.
- Velikost zrn max. 1,5 mm.

Bezpečnostní pokyny

- Před prvním uvedením do provozu si bezpodmínečně přečtěte návod k obsluze a dbejte především následujících bezpečnostních pokynů.
- Výstražné a informační štítky umístěné na přístroji sdělují důležité pokyny pro bezpečný provoz.
- Kromě pokynů v návodu na použití musí být dodržena i všeobecná, zákonem stanovená bezpečnostní ustanovení za účelem zabránění vzniku nehody či ohrožení života.
- Na přípojce stlačeného vzduchu použijte pouze předepsané hadice a spojky. To platí také při výměně hadic a spojek.
- Je důležité dbát nato, aby nedošlo k porušení či poškození hadice na stlačený vzduch přejetím, zmačknutím, taháním nebo podobnými činnostmi.
- Hadice na stlačený vzduch musí být vedena rovně nebo ve velkých obloucích tak, aby se netvořily žádné záhyby.
- Údržbu smí provádět jen příslušný servis nebo odborník v této oblasti, kteří jsou seznámeni se všemi příslušnými bezpečnostními předpisy.
- Před čištěním a údržbou přístroje a výměnou jednotlivých dílů je třeba odpojit tlakovzdušná vedení.
- Smí se používat pouze příslušenství a náhradní díly schválené výrobcem. Originální příslušenství a originální náhradní díly skýtají záruku bezpečného a bezporuchového provozu přístroje.
- Dbejte pokynů příslušné místní organizace zajišťující zásobování vodou.
- Šroubení připojovacích hadic musí těsnit.
- Vzduchová hadice nesmí být poškozena (riziko prasknutí). Poškozenou hadici musíte okamžitě vyměnit. Je povoleno používat pouze hadice a spoje doporučené výrobcem. Objednací číslo viz provozní návod.
- Přístroj s pracovními zařízeními musíte před použitím zkontrolovat ohledně řádného stavu a bezpečnosti provozu. Pokud jejich stav není bez závad, nelze je používat.
- Používáte-li přístroj v nebezpečných prostorách (např. benzinová pumpa), dodržujte bezpodmínečně příslušné bezpečnostní předpisy. Nikdy nepracujte v prostorách, ve kterých hrozí nebezpečí exploze!
- Veškeré části přístroje, kterými je veden el. proud, musí být chráněny před stříkající vodou.

- Spínač ruční stříkací pistole nesmí být při provozu zakleslý.
- V případě potřeby noste vhodný ochranný oděv chránící před potřísněním.
- Paprskem nikdy neměřte na osoby, zvířata, samy přístroj ani elektro přístroje.
- Materiály obsahující azbest a jiné látky, které jsou nebezpečné pro zdraví, nesmějí být čištěny.
- Je třeba nosit ochranu sluchu.
- Střídavé nebo současné otryskávání lehkých kovů a dílů s obsahem kovu v jednom otryskovacím prostoru není dovoleno, pokud není před každým otryskáváním zajištěno vyčištění otryskovacího prostoru (nebezpečí požáru a výbuchu).
- K otryskávání slitin z magnézia s obsahem více než 80% magnézia nesmí být používány kovové tryskací prostředky.
- Nesmějí se používat tryskací prostředky obsahující silice.
- Nesmí se používat žádné tryskací prostředky, které překračují maximální povolený obsah nebezpečných látek stanovený příslušnými platnými předpisy.

Při práci v nádržích nebo úzkých prostorech je třeba dodržovat národní/místní směrnice týkající se těchto témat:

- práce v nádržích a úzkých prostorech
- používání osobní signalizačních zařízení pro případ nouze

Při otryskávání je nezbytné používat následující ochrannou výstroj:

- Ochrana zraku a obličeje
- Ochrana sluchu
- Protinárazový ochranný oblek zakrývající tělo a ramena
- Ochranné rukavice
- Bezpečnostní obuv
- případně ochrana dýchání

Je třeba přijmout hygienická opatření dle národních/místních předpisů.

- Obsluha smí přístroj používat pouze k účelům, ke kterým byl přístroj vyroben. Při práci s přístrojem je uživatel povinen dbát místních specifik a brát při práci zřetel na třetí osoby, zvláště na děti.
- Přístroj smí používat jen osoby, které jsou seznámeny s manipulací, nebo které prokázaly schopnost obsluhy a které jsou používáním výslovně pověřeny. S přístrojem nesmí pracovat děti nebo mladiství.
- Nikdy přístroj nenechávejte bez dozoru, pokud je pod tlakem.
- Vzduchový proud vycházející z trysky působí na stříkací pistoli reaktivní silou. Proto je nezbytné, abyste pistoli pevně drželi.
- Nikdy nesahejte do vycházejícího paprsku.

Bezpečnostní zařízení

Pojistný ventil se při překročení maximálního dovoleného pracovního tlaku otevře.

Symbole použité v návodu k obsluze

⚠ NEBEZPEČÍ

Pro bezprostředně hrozící nebezpečí, které vede k těžkým fyzickým zraněním nebo k smrti.

⚠ VAROVÁNÍ

Pro potenciálně nebezpečnou situaci, která by mohla vést k těžkým fyzickým zraněním nebo k smrti.

UPOZORNĚNÍ

Pro potenciálně nebezpečnou situaci, která může vést k lehkým fyzickým zraněním nebo k věcným škodám.

Funkce

- Po stisknutí páčky spoušťové pojistky začne vzduchovou tryskou proudit stlačený vzduch.
- Podtlak vytvářený vstříkovačem nasává z otevřeného zásobníku přes hadici na tryskací prostředky a sací trubici tryskací prostředek.
- V trysce je tryskací prostředek zrychlen a vynášen ven pomocí proudu stlačeného vzduchu.
- Množství tryskacích prostředků lze pomocí regulace plynule nastavit na příslušný typ čištění.

Uvedení do provozu

Pokud při vybalování najdete škody vzniklé při přepravě, spravte svého prodejce.

Montáž příslušenství

- ➔ Hadici na tryskací prostředky upevněte pomocí hadicových spon.

Přípoj tlakového vzduchu

- ➔ Vzduchovou hadici připojte ke kompresoru pomocí hadicové spojky. Dbejte na správné uchycení spojek.

Přívod vody

Hodnoty přípojky viz Technické údaje. Vodní filtr v přívodu zabraňuje poruchám.

⚠ VAROVÁNÍ

Dbejte pokynů příslušného dodavatele vody.

Podle platných předpisů nesmí být zařízení nikdy provozováno na vodovodní síti bez systémového oddělovače. Je nezbytné používat systémový oddělovač firmy KÄRCHER nebo alternativně systémový oddělovač odpovídající normě EN 12729 typu BA. Voda, která protekla systémovým děličem, je hodnocena jako nikoliv pitná.

UPOZORNĚNÍ

Systémový oddělovač připojujte vždy k přívodu vody nikoliv k přístroji!

- ➔ Spojte přívodní hadici vody (není součástí dodávky) k přístroji a vodovodu.

Obsluha

Tryskací výkon

Tryskací výkon souvisí s velikostí používaného kompresoru.

Následující tabulka Vás seznámí s tím, jak spolu souvisí množství vzduchu a vytvářeného tlaku.

Množství vzduchu [m ³ /min]	Tlak [MPa (bar)]	Množství vzduchu [m ³ /min]	Tlak [MPa (bar)]
2,4	0,3 (3)	5,4	0,8 (8)
3,0	0,4 (4)	6,1	0,9 (9)
3,6	0,5 (5)	6,7	1,0 (10)
4,2	0,6 (6)	7,3	1,1 (11)
4,8	0,7 (7)	8,0	1,2 (12)

Provozní tlak

Provozní tlak se plynule nastavuje pomocí tlačítka pro regulaci množství vzduchu. Maximálně povolený provozní tlak je 1,2 MPa (12 barů).

Nasávání tryskacích prostředků

- ➔ Zatlačte sací trubku tak hluboko do tryskacího prostředku, aby nebyly sací vzduchové otvory zakryty.

Maximální sací výška tryskacího prostředku: 4 m.

Provoz

- ➔ Zapněte kompresor.
- ➔ Otevřete přívod vody.
- ➔ Odemkněte spoušťovou pojistku.
- ➔ Zatáhněte za páčku spoušťové pojistky a proveďte čištění.

Provoz s vodou

Aby se zabránilo tvorbě prachu, je možné přidávat ke směsi tryskacího prostředku a vzduchu vodu.

- ➔ Přepínač vody nastavte do polohy ZAP.
- ➔ Nastavte množství vody pomocí tlačítka regulace množství vody.

Upozornění:

Zásobování vodou je aktivní pouze v případě, že zatáhněte za spoušť pistole. K zachycování prachu je potřeba pouze malé množství vody max. 20 l/hod.

Smýt zbytky tryskacího prostředku

- ➔ Zavřete regulaci množství tryskacího prostředku.
 - ➔ Otevřete regulaci množství vody.
 - ➔ Zatáhněte za spoušť pistole.
- Po ukončení provozu:
- ➔ Přepínač vody nastavte do polohy VYP.
 - ➔ Zatáhněte za spoušť pistole a vypusťte zbytky vody z pistole.

Zastavení provozu

- ➔ Povolte spoušť pistole.
- ➔ Zajistěte spoušť pistole pojistkou, abyste zabránili náhodnému spuštění.
- ➔ Po ukončení tryskacích prací si důkladně umyjte ruce.

Ošetřování a údržba

⚠ VAROVÁNÍ

Nebezpečí úrazu. Před zahájením prací na přístroji uzavřete přívod stlačeného vzduchu, vypusťte tlak a přístroj odpojte od přívodu stlačeného vzduchu.

Upozornění:

Směšovací komora a tryska jsou díly podléhající opotřebení, na které se nevztahuje záruka.

Bezpečnostní inspekce/smlouva o údržbě

Se svým obchodníkem se můžete dohodnout na pravidelných bezpečnostních prohlídkách nebo uzavřít smlouvu o údržbě. Jsme Vám k dispozici s termíny konzultací.

Denně

- ➔ Zkontrolujte, zda jsou šrouby pevně uchyceny.

Týdenní

- ➔ Zkontrolujte opotřebení tryskací hadice.
- ➔ Zkontrolujte opotřebení hadice na stlačený vzduch.
- ➔ Zkontrolujte opotřebení trysky. V případě opotřebení trysky se podstatně sníží tryskací výkon.

Měsíční

- ➔ Zkontrolujte opotřebení směšovací komory, v případě silného opotřebení je nezbytné ji vyměnit.
- ➔ Demontujte směšovací komoru a zkontrolujte opotřebení vzduchové trysky.

Vyměňte směšovací komoru a vzduchovou trysku

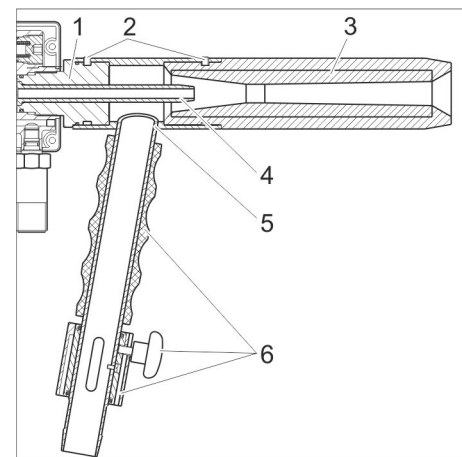

- 1 Díl šroubení
- 2 Šroub
- 3 Proudová tryska
- 4 Vzduchová tryska
- 5 Směšovací komora
- 6 Montážní díly směšovací komory

- ➔ Proveďte demontáž montážních dílů směšovací komory.
- ➔ Povolte šrouby.
- ➔ Stáhněte směšovací komoru ze šroubení a z trysky.
- ➔ Povolte šroubení pomocí hasáku a odšroubujte je.
- ➔ Vyměňte vzduchovou trysku.
- ➔ Při následující montáži dbejte na uložení O-kroužků bez nečistot.

Odstraňování poruch

⚠ VAROVÁNÍ

Nebezpečí úrazu. Před zahájením prací na přístroji uzavřete přívod stlačeného vzduchu, vypustte tlak a přístroj odpojte od přívodu stlačeného vzduchu.

U poruch, které nejsou vyjmenovány v této kapitole, vyhledejte v pochybnostech a v případě výslovného odkazu autorizovaný zákaznický servis.

Porucha	Možná příčina	Odstranění
Bez vzduchu	Uzavírací ventil kompresoru je zavřen.	<ul style="list-style-type: none"> - Zkontrolujte přípojku na kompresoru. - Otevřete uzavírací ventil.
	Kompresor je vadný	Opravte kompresor
Z trysky vychází vzduch, ale nevychází tryskací prostředek	Tryskací prostředky jsou mokré nebo došlo k ucpaní.	<ul style="list-style-type: none"> - Ústí trysky přitlačte pevně k pružnému podkladu a zatáhněte za spoušť pistole. Tím dojde k přesměrování proudu vzduchu, který pak vyčistí příslušné části. - Pokud nebyla tato metoda úspěšná, vyčistěte sací hadici, sací trubku a směšovací komoru. - Vyměňte tryskací prostředek.
	Dochází k nasávání venkovního vzduchu.	<ul style="list-style-type: none"> - Utáhněte hadicové spony na hadici pro tryskací prostředky. - Zavřete regulaci tryskacího prostředku.
Nedochází k příměsi vody, přestože je funkční zásobení vodou	Přepínač vody není nastaven do polohy ZAP.	Přepínač vody nastavte do polohy ZAP.
	Tlačítko regulace množství vody je zavřeno.	Otevřete tlačítko regulace množství vody.
	Tlak vody je příliš nízký.	Používejte zásobení vodou s tlakem nad 0,2 MPa (2 bar).
	Přívod vody je ucpaný.	<ul style="list-style-type: none"> - Proveďte demontáž vodní hadice a nezavírejte přívod vody. - Proveďte demontáž vstřikovače. - Otečte tlačítko regulace množství vody na maximum. - Ústí vzduchové trysky přitlačte k pružnému podkladu. - Zatáhněte za spoušť pistole - vodní systém je profukován stlačeným vzduchem. - Pokud nebyla tato metoda úspěšná, proveďte demontáž vodního ventilu.
Spoušť pistole se při uvolnění nevrací zcela dopředu	Praskla pružina.	Vyhledejte zákaznickou službu.

Náhradní díly

- Smí se používat pouze příslušenství a náhradní díly schválené výrobcem. Originální příslušenství a originální náhradní díly skýtají záruku bezpečného a bezporuchového provozu přístroje.
- Další informace o náhradních dílech najdete na www.kaercher.com v části Service.

Záruka

V každé zemi platí záruční podmínky vydané příslušnou distribuční společností. Případné poruchy zařízení odstraníme během záruční lhůty bezplatně, pokud byl jejich příčinou vadný materiál nebo výrobní závady. V případě uplatňování nároku na záruku se s dokladem o zakoupení obraťte na prodejce nebo na nejbližší oddělení služeb zákazníkům.

Technické údaje

Přívod vzduchu		
Množství vzduchu	m ³ /min	1...6,3
Tlak vzduchu	MPa (baru)	0,3...1,2 (3...12)
Přívod vody		
Min. přiváděné množství	l/hod. (l/min.)	200 (3,4)
Průměr přívodní hadice	palec	1/2
Vstupní tlak (min.)	MPa (baru)	0,2 (2)
Přívodní tlak (max.)	MPa (baru)	0,5 (5)
Výkonnostní parametry		
Množství vody (max.) *	l/hod. (l/min.)	120 (2)
Množství tryskacího prostředku (max.) **	kg/hod	160
Maximální sací výška	m	4
Délka tryskací hadice	m	5
Parametry hluku podle DIN 45635 Bl. 1***		
Hladina emisí hluku na pracovišti L _{pA}	dB(A)	105
Hladina akustického výkonu L _{WA}	dB(A)	112
Rozměry		
Délka	mm	480
Šířka	mm	80
Výška	mm	260
Hmotnost	kg	3,5
* při tlaku vzduchu 6 barů a tlaku vody 5 barů ** * při tlaku vzduchu 6 barů bez vody *** naměřeno při tryskání na betonu B45 a oceli St37 při tlaku vzduchu 6 barů a tlaku vody 4 barů. Tryskací prostředek: Tryskací struska (křemičitan hlinitý), zrnitost: Průměr 0.8 mm. Hladina emisí akustického tlaku na pracovišti se vztahuje na 8-hodinovou pracovní směnu.		

EU prohlášení o shodě

Tímto prohlašujeme, že níže označené stroje odpovídají jejich základní koncepcí a konstrukčním provedením, stejně jako námi do provozu uvedenými konkrétními provedeními, příslušným zásadním požadavkům o bezpečnosti a ochraně zdraví směrnic EU. Při jakýchkoli na stroji provedených změnách, které nebyly námi odsouhlaseny, pozbývá toto prohlášení svou platnost.

Výrobek: Tryskací pistole
Typ: 2.869-xxx
Typ: ST 120

Příslušné směrnice EU:
2006/42/ES (+2009/127/ES)
Použité harmonizační normy
EN ISO 12100 - 1
EN ISO 12100 - 2
EN 349
EN 854

Níže podepsaní jednají z pověření a se zmocněním představenstva společnosti.

H. Jenner
Chairman of the Board of Management

S. Reiser
Director Regulatory Affairs & Certification

Zplnomocněná osoba pro sestavení dokumentace:
S. Reiser

Alfred Kärcher SE & Co. KG
Alfred-Kärcher-Straße 28-40
71364 Winnenden (Germany)
Tel.: +49 7195 14-0
Fax: +49 7195 14-2212

Winnenden, 2020/08/01

Brizgalna pištola ST 120



Pred prvo uporabo Vaše naprave preberite to originalno navodilo za uporabo, ravnajte se po njem in shranite ga za morebitno kasnejšo uporabo ali za naslednjega lastnika.

Varstvo okolja



Embalaža je primerna za recikliranje. Prosimo, da embalaže ne odvržete med gospodinjstve odpadke, temveč jo odložite v zbirnik za ponovno obdelavo.

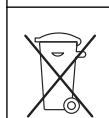

Stare naprave vsebujejo dragocene reciklirne materiale, ki jih je treba odvajati za ponovno uporabo. Baterije, olje in podobne snovi ne smejo priti v okolje. Zato stare naprave zavrzite v ustrezne zbirne sisteme.

Opozorila k sestavinam (REACH)

Aktualne informacije o sestavinah najdete na:

www.kaercher.com/REACH

Upravljalni elementi

Za slike glejte stran ovitka

- 1 Telo pištole
- 2 Šoba za curek
- 3 Injektor
- 4 Zračna šoba
- 5 Gibka cev za brizgalno sredstvo
- 6 Zračna gibka cev s cevno spojko SKG 19 (ni v obsegu dobave)
- 7 Sesalna cev
- 8 Objemka za gibko cev
- 9 Reguliranje brizgalnega sredstva
- 10 Vodni priključek
- 11 Varnostni ventil
- 12 Izbirno stikalo, voda VKLOP/IZKLOP
- 13 Gumb za regulacijo količine zraka
- 14 Gumb za regulacijo količine vode
- 15 Varovalo sprožilca
- 16 Sprožilna ročica pištole
- 17 Ročaj

Namenska uporaba

Brizgalna pištola je namenjena za priključitev na vir stisnjene zraka. Curek stisnjene zraka vsesa brizgalno sredstvo, ki potuje skupaj s curkom zraka.

Za preprečevanje nastajanja prahu med curkom se lahko zmesi brizgalnega sredstva in zraka doda voda.

Primeri uporabe:

- Odstranjevanje grafitov
- Čiščenje fasad iz naravnega kamna
- Čiščenje površin iz umetnega kamna
- Čiščenje ometnih fasad
- Hrapavljenje površin
- Odstranjevanje rje
- Premazanje varov z mavcem
- Odstranjevanje laka
- Predhodna obdelava podlage

Ustrezna brizgalna sredstva

- Suho brizgalno sredstvo.
- Debelina zrn največ 1,5 mm.

Varnostna navodila

- Pred zagonom preberite navodilo za obratovanje stroja in še posebej upoštevajte varnostna navodila.
- Opozorilni napisi in napotki na napravi dajajo pomembne nasvete za varno obratovanje.
- Poleg napotkov v tem navodilu za uporabo se morajo upoštevati splošni varnostni predpisi in zakosko določeni predpisi o varstvu pri delu.
- Za priključitev stisnjene zraka uporabite le namenske gibke cevi in spojke. To velja tudi za zamenjavo gibkih cevi in spojk.
- Potrebno je paziti na to, da gibke cevi za stisnjeni zrak ne poškodujete s prevoženjem, stiskanjem, vlečenjem ali podobnim.
- Gibka cev za stisnjen zrak mora biti položena premočrtno oziroma v velikem loku, tako da ne nastajajo pregibi.
- Servisiranje smejo izvajati le odobreni uporabniški servisi ali strokovnjaki za to področje, ki so seznanjeni z vsemi pomembnimi varnostnimi predpisi.
- Pred čiščenjem in vzdrževanjem aparata in zamenjavo delov je treba odklopiti napeljavo stisnjene zraka.
- Uporabljati se smejo le pribor in nadomestni deli, ki jih dopušča proizvajalec. Originalni pribor in originalni nadomestni deli zagotavljajo varno in nemoteno obratovanje naprave.
- Upoštevajte predpise vodovodnega podjetja.
- Navojni spoj priključnih gibkih cevi mora biti zatesnjen.
- Zračna gibka cev ne sme biti poškodovana (nevarnost razpok). Poškodovano gibko cev je treba takoj zamenjati. Uporabljati se smejo le gibke cevi in spojke, ki jih je priporočil proizvajalec. Za naročniško številko glejte navodilo za uporabo.
- Pred uporabo se mora preizkusiti neoporečno stanje stroja z delovnimi pripomočki in obratovalna varnost. Če stanje ni brezhibno, stroja ne smete uporabljati.
- Pri uporabi naprave v nevarnih področjih (npr. bencinske črpalke) je treba upoštevati ustrezne varnostne predpise. Prepovedana je uporaba v prostorih, kjer obstaja nevarnost eksplozije.
- Vsi deli v delovnem območju, ki so pod napetostjo, morajo biti zaščiteni pred vodnim curkom.
- Ročica ročne brizgalne pištrole med obratovanjem ne sme biti zagozdena.
- Za zaščito pred nazaj brizgajočimi delci se mora po potrebi nositi ustrezna zaščitna obleka.
- Curka nikoli ne usmerjajte v ljudi, živali, na naravo ali električne komponente.

- Materialov, ki vsebujejo azbest ali druge zdravju nevarne snovi, se ne sme čistiti.
- Nositi je treba slušno zaščito.
- Nedopustna je izmenična ali istočasna obdelava lahkih kovin in delov, ki vsebujejo železo, s curki v prostoru razprševanja, če pred vsako menjavo ni zagotovljeno čiščenje prostora razprševanja (nevarnost požara in eksplozije).
- Za obdelavo magnezijevih zlitin s curki z več kot 80% magnezija se ne smejo uporabljati brizgalna sredstva, ki vsebujejo železo.
- Ne smejo se uporabljati silikogena brizgalna sredstva
- Ne smete uporabljati brizgalnih sredstev, ki presegajo maksimalno dopustno vsebnost nevarnih snovi v skladu z vsakokratnimi veljavnimi določili.

Pri delu v posodah ali ozkih prostorih se morajo upoštevati nacionalno/lokalno veljavne smernice glede naslednjih tem:

- Delo v posodah in ozkih prostorih
- Uporaba alarmnih naprav

Pri obdelavi s curki je treba nositi naslednjo zaščitno opremo:

- Zaščita za oči in obraz
- Zaščita za sluh
- Zaščitna obleka pred udarci, ki pokriva telo in ramena
- Zaščitne rokavice
- Zaščitna obutev
- po potrebi dihalna zaščita

Izvesti se morajo higienski zaščitni ukrepi po nacionalno/lokalno veljavnih predpisih.

- Uporabnik mora napravo namensko uporabljati. Upoštevati mora lokalne danosti in pri delu s strojem paziti na tretje osebe, še posebej na otroke.
- Aparat smejo uporabljati le osebe, ki so bile poučene o ravnanju ali ki so dokazale svoje sposobnosti za upravljanje in so izrecno pooblaščen za uporabo. S strojem ne smejo delati otroci ali mladostniki.
- Naprave ne smete nikoli pustiti brez nadzora, dokler je pod pritiskom.
- Zaradi izstopajočega zračnega curka iz šobe za curek na pištolo deluje povratna sila. Pištolo zato dobro držite.
- V izstopajoč curek se ne sme posegati.

Varnostne priprave

Pri prekoračenju dovoljenega delovnega nadtlača se varnostni ventil odpre.

Simboli v navodilu za obratovanje

NEVARNOST

Za neposredno grozečo nevarnost, ki vodi do težkih telesnih poškodb ali smrti.

OPOZORILO

Za možno nevarno situacijo, ki bi lahko vodila do težkih telesnih poškodb ali smrti.

PREVIDNOST

Za možno nevarno situacijo, ki lahko vodi do lahkih poškodb ali materialne škode.

Delovanje

- Ob pritisnjeni sprožilni ročici pištole tele stisnjeni zrak skozi zračno šobo.
- Podtlak, ki ga proizvaja injektor, sesa brizgalno sredstvo skozi gobko cev za brizgalno sredstvo in sesalno cev iz odprte posode za brizgalno sredstvo.
- V šobi za curek se brizgalno sredstvo zaradi toka stisnjenega zraka pospeši in iznese.
- Količina brizgalnega sredstva se lahko z reguliranjem brizgalnega sredstva brezstopenjsko prilagodi čiščenju.

Zagon

Če pri razpakiranju ugotovite transportne poškodbe, obvestite prodajno hišo.

Montaža pribora

- ➔ Gibko cev za brizgalno sredstvo pritrpite z objemko gibke cevi.

Priključek stisnjenega zraka

- ➔ Zračno gibko cev s cevno spojko priključite na kompresor.
- Pazite na pravilno nasedanje spojk.

Vodni priključek

Priključne vrednosti glejte v Tehničnih podatkih.

Vodni filter v dotoku preprečuje motnje.

⚠ OPOZORILO

Upoštevajte predpise vodovodnega podjetja.

V skladu z veljavnimi predpisi aparat ne sme nikoli delovati brez ločilnika sistemov na omrežju za pitno vodo. Uporabiti je potrebno



ustrezen ločilnik sistemov podjetja KÄRCHER ali alternativni ločilnik sistemov v skladu z EN 12729 Tip BA. Voda, ki je tekla skozi sistemski ločevalnik, je klasificirana kot nepitna.

PREVIDNOST

Sistemski ločevalnik vedno priključite na oskrbo z vodo, nikoli neposredno na napravo!

- ➔ Gibko cev za dotok vode (ni vsebovana v obsegu dobave) povežite z aparatom in vodno napeljavo.

Upravljanje

Moč curka

Moč curka je odvisna od velikosti uporabljenega kompresorja.

Naslednja tabela kaže povezavo med količino zraka in dosegljivim tlakom curka.

Količina zraka [m ³ /min]	Tlak [MPa (bar)]	Količina zraka [m ³ /min]	Tlak [MPa (bar)]
2,4	0,3 (3)	5,4	0,8 (8)
3,0	0,4 (4)	6,1	0,9 (9)
3,6	0,5 (5)	6,7	1,0 (10)
4,2	0,6 (6)	7,3	1,1 (11)
4,8	0,7 (7)	8,0	1,2 (12)

Delovni tlak

Delovni tlak se brezstopenjsko nastavi z gumbom za regulacijo količine zraka. Maksimalni dovoljeni delovni tlak znaša 1,2 MPa (12 bar).

Vsesavanje brizgalnega sredstva

- ➔ Sesalno cev pritisnite tako globoko v brizgalno blago, da sesalne odprtine za zrak niso pokrite.

Maksimalna sesalna višina brizgalnega sredstva: 4 m.

Obratovanje

- ➔ Vključite kompresor.
- ➔ Odprite dovod vode.
- ➔ Deblokirajte varovalo sprožilca.
- ➔ Povlecite sprožilno ročico pištole in opravite čiščenje.

Obratovanje z vodo

Za preprečevanje nastajanja prahu se lahko zmesi brizgalnega sredstva in zraka doda voda.

- ➔ Izbirno stikalo za vodo nastavite na VKLOP.
- ➔ Z gumbom za regulacijo količine vode nastavite količino vode.

Opozorilo:

Dotok vode je aktiven le pri povlečeni sprožilni ročici pištole.

Za vezavo prahu se potrebuje le neznatna količina vode, največ 20 l/h.

Spiranje ostankov brizgalnega sredstva

- ➔ Zaprite regulacijo brizgalnega sredstva.
- ➔ Odprite regulacijo količine vode.
- ➔ Povlecite sprožilno ročico pištole.

Po obratovanju:

- ➔ Izbirno stikalo za vodo nastavite na IZKLOP.
- ➔ Povlecite sprožilno ročico pištole in iz pištole izpihajte ostanke vode.

Ustavitev obratovanja

- ➔ Spustite sprožilno ročico pištole.
- ➔ Sprožilno ročico pištole blokirajte z varovalom sprožilca, da preprečite nenamerno aktiviranje.
- ➔ Po koncu dela s curkom roke temeljito operite.

Vzdrževanje

⚠ OPOZORILO

Nevarnost poškodb. Pred delom z aparatom zaprite dovod stisnjenega zraka, spustite tlak in napravo ločite od oskrbe s stisnjenim zrakom.

Opozorilo:

Mešalna komora in zračna šoba sta obrabljiva dela in nista predmet garancijskih dožil.

Varnostni pregled/vzdrževalna pogodba

S trgovcem se lahko dogovorite o rednem varnostnem pregledu ali sklenete vzdrževalno pogodbo. Prosimo, da se z nami posvetujete.

Vsak dan

- ➔ Preverite trdno nasedanje cevnih povezav.

Tedensko

- ➔ Preverite obrabo gibke cevi za brizgalno sredstvo.
- ➔ Preverite obrabo gibke cevi za stisnjen zrak.
- ➔ Preverite obrabo šobe za curek. Pri obrabljeni šobi za curek moč curka močno popusti.

Mesečno

- ➔ Preverite obrabo mešalne komore. Pri močni obrabi jo obvezno zamenjajte.
- ➔ Demontirajte mešalno komoro in preverite obrabo zračne šobe.

Menjava mešalne komore in zračne šobe

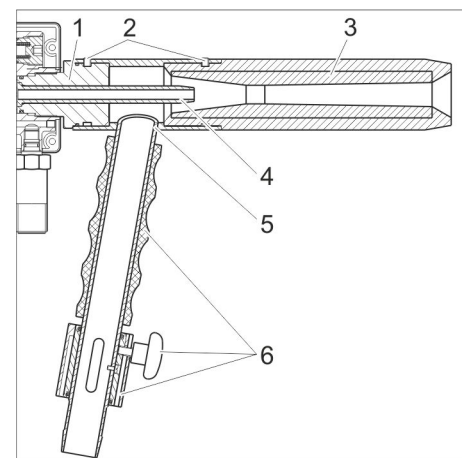

- 1 Privojni del
- 2 Vijak
- 3 Šoba za curek
- 4 Zračna šoba
- 5 Mešalna komora
- 6 Priključni deli mešalne komore

- ➔ Demontirajte priključne dele mešalne komore.
- ➔ Odvijte vijake.
- ➔ Mešalno komoro snemite z vijačnega dela in šobe za curek.
- ➔ Vijačni del sprostite s cevnimi kleščami in ga odvijte.
- ➔ Snemite zračno šobo.
- ➔ Pri montaži, ki sledi, pazite, da je sedež O-obročkov brez umazanije.

⚠ OPOZORILO

Nevarnost poškodb. Pred delom z aparatom zaprite dovod stisnjenega zraka, spustite tlak in napravo ločite od oskrbe s stisnjenim zrakom.

Pri motnjah, ki v tem poglavju niso navedene, je potrebno v primeru dvoma in pri izrecnem navodilu poiskati pooblaščen servisno službo.

Motnja	Možen vzrok	Odprava
Brez zraka	Zaporni ventil na kompresorju zaprt.	<ul style="list-style-type: none"> - Preverite priključek na kompresor. - Odprite zaporni ventil.
	Kompresor okvarjen	Popravite kompresor
Iz šobe izstopa zrak, ne pa brizgalno sredstvo	Brizgalno sredstvo je vlažno ali prišlo je do zamašitve.	<ul style="list-style-type: none"> - Ustje šobe za curek trdno pritisnite na elastično podlago in potegnite sprožilno ročico pištole. S tem se tok zraka spremeni in očisti prizadete dele. - Če ta metoda ni uspešna, očistite gibko sesalno cev, sesalno cev in mešalno komoro. - Zamenjajte brizgalno sredstvo.
	Vsesava se zunanji zrak.	<ul style="list-style-type: none"> - Pritegnite objemke za gibke cevi na gibki cevi za brizgalno sredstvo. - Zaprite regulacijo brizgalnega sredstva.
Ni dodajanja vode kljub oskrbi z vodo	Izbirno stikalo za vodo ni v položaju VKLOP.	Izbirno stikalo za vodo nastavite na VKLOP.
	Gumb za regulacijo količine vode je zaprt.	Odprite gumb za regulacijo količine vode.
	Tlak vode prenizek.	Uporabite oskrbo z vodo s tlakom vode nad 0,2 MPa (2 bar).
	Vodni sistem zamašen.	<ul style="list-style-type: none"> - Demontirajte gibko cev za vodo in ne zaprite vodnega priključka. - Demontirajte injektor. - Gumb za regulacijo količine vode obrnite na max. - Ustje zračne šobe pritisnite na elastično podlago. - Povlecite sprožilno ročico pištole - vodni sistem se prepriha s stisnjenim zrakom. - Če ta metoda ni uspešna, demontirajte ventil za vodo.
Sprožilna ročica pištole ne gre povsem naprej, potem ko jo spustite	Vzmet je počena.	Obrnite se na uporabniški servis.

Nadomestni deli

- Uporabljati se smejo le pribor in nadomestni deli, ki jih dopušča proizvajalec. Originalni pribor in originalni nadomestni deli zagotavljajo varno in nemoteno obratovanje naprave.
- Dodatne informacije o nadomestnih delih najdete na strani www.kaercher.com v območju "Service".

Garancija

V vsaki državi veljajo garancijski pogoji, ki jih določa naše prodajno predstavništvo. Morebitne motnje na napravi, ki so posledica materialnih ali proizvodnih napak, v času garancije brezplačno odpravljamo. V primeru uveljavljanja garancije, se z originalnim računom obrnite na prodajalca oziroma najbližji uporabniški servis.

Tehnični podatki

Oskrba z zrakom		
Količina zraka	m ³ /min	1...6,3
Zračni tlak	MPa (bar)	0,3...1,2 (3...12)
Vodni priključek		
Min. količina dotoka	l/h (l/min)	200 (3,4)
Premer gibke dovodne cevi	Cola	1/2
Tlak dotoka (min.)	MPa (bar)	0,2 (2)
Pritisk dotoka (maks.)	MPa (bar)	0,5 (5)
Podatki o zmogljivosti		
Količina vode (max.) *	l/h (l/min)	120 (2)
Količina brizgalnega sredstva (max.) **	kg/h	160
Sesalna višina max.	m	4
Dolžina gibke cevi za brizgalno sredstvo	m	5
Karakteristike hrupa po DIN 45635 I. 1***		
Emisijska glasnost v povezavi z delovnim mestom L _{pA}	dB(A)	105
Nivo hrupa ob obremenitve L _{WA}	dB(A)	112
Mere		
Dolžina	mm	480
Širina	mm	80
Višina	mm	260
Teža	kg	3,5
* pri 6 barih zračnega tlaka in 5 barih tlaka vode		
** pri 6 barih zračnega tlaka brez vode		
*** ugotovljeno pri userjanju curka na beton B45 in jeklo St37 pri zračnem tlaku 6 barov in tlaku vode 4 bare. Brizgalno sredstvo: žilindra za brizganje (aluminijev silikat), granulacija: premer 0,8 mm. Nivo hrupa v povezavi z delovnim mestom se nanaša na 8-urno delovno izmeno.		

Izjava EU o skladnosti

S to izjavo potrjujemo, da spodaj omenjeni stroj zaradi svoje zasnove in načina izdelave ustreza temeljnim varnostnim in zdravstvenim zahtevam EU-standardov. Ta izjava izgubi svojo veljavnost, če kdo naravno spremeni brez našega soglasja.

Proizvod: Brizgalna pištola
Tip: 2.869-xxx
Tip: ST 120

Zadevne direktive EU:
2006/42/ES (+2009/127/ES)
Uporabljeni usklajeni standardi:
EN ISO 12100 - 1
EN ISO 12100 - 2
EN 349
EN 854

Podpisniki ravnajo po navodilih in s pooblastilom uprave.

H. Jenner
Chairman of the Board of Management

S. Reiser
Director Regulatory Affairs & Certification

Pooblaščen osebja za dokumentacijo:
S. Reiser

Alfred Kärcher SE & Co. KG
Alfred-Kärcher-Straße 28-40
71364 Winnenden (Germany)
Tel.: +49 7195 14-0
Fax: +49 7195 14-2212

Winnenden, 2020/08/01

Pistolet natryskowy ST 120



Przed pierwszym użyciem urządzenia należy przeczytać oryginalną instrukcję obsługi, postępować według jej wskazań i zachować ją do późniejszego wykorzystania lub dla następnego użytkownika.

Ochrona środowiska



Materiał, z którego wykonano opakowanie nadaje się do powtórnego przetworzenia. Prosimy nie wyrzucać opakowania do śmieci z gospodarstw domowych, lecz oddać do recyklingu.



Zużyte urządzenia zawierają cenne surowce wtórne, które powinny być oddawane do utylizacji. Akumulatory, olej i tym podobne substancje nie powinny przedostać się do środowiska naturalnego. Prosimy o utylizację starych urządzeń w odpowiednich placówkach zbierających surowce wtórne.

Wskazówki dotyczące składników (REACH)

Aktualne informacje dotyczące składników znajdują się pod:

www.kaercher.com/REACH

Elementy obsługi

Ilustracje, patrz Strona okładki

- 1 Korpus pistoletu
- 2 Dysza strumieniowa
- 3 Iniektor
- 4 Dysza powietrzna
- 5 Wąż środka natryskowego
- 6 Przewód pneumatyczny ze złączem węzowym SKG 19 (nie objęty zakresem dostawy)
- 7 Rura ssąca
- 8 Opaska węża
- 9 Regulator ścierniwa
- 10 Przyłącze wody
- 11 Zawór bezpieczeństwa
- 12 Przełącznik wybierakowy, włącznik/wyłącznik wody
- 13 Pokrętko regulacji objętości powietrza
- 14 Pokrętko regulacji ilości wody
- 15 Zabezpieczenie spustowe
- 16 Dźwigienka zabezpieczenia spustowego
- 17 Uchwyt

Użytkowanie zgodne z przeznaczeniem

Pistolet natryskowy należy podłączyć do źródła sprężonego powietrza. Strumień sprężonego powietrza zasysa ścierniwo, które porywane jest przez strumień powietrza.

W celu uniknięcia tworzenia się kurzu w trakcie obróbki strumieniowej można do

mieszanki powietrza i ścierniwa dodać wody.

Przykłady zastosowania:

- Usuwanie graffiti
- Czyszczenie fasad z kamienia naturalnego
- Czyszczenie powierzchni sztucznego kamienia
- Czyszczenie fasad tynkowych
- Bruzdowanie powierzchni
- Usuwanie rdzy
- Wygladzanie spawów
- Usuwanie lakieru
- Wstępne przygotowanie podłoża

Odpowiednie ścierniwo:

- Suche ścierniwo.
- Maks. wielk. ziarna 1,5 mm.

Wskazówki bezpieczeństwa

- Przed przystąpieniem do eksploatacji należy zapoznać się z instrukcją obsługi urządzenia i bezwzględnie przestrzegać zasad bezpieczeństwa.
- Umieszczone na urządzeniu tablice informacyjne i ostrzegawcze zawierają wskazówki dot. bezpiecznej eksploatacji.
- Należy przestrzegać wskazówek zawartych w tej instrukcji oraz obowiązujących ogólnych przepisów prawnych dotyczących bezpieczeństwa i zapobiegania wypadkom.
- Do przyłącza sprężonego powietrza używać tylko węży i złączy zgodnie z przeznaczeniem. Dotyczy to również węży i złączek zamiennych.
- Nie dopuścić do uszkodzenia węża pneumatycznego w wyniku jego przejechania, zgniecenia, szarpnięcia itp.
- Wąż pneumatyczny należy położyć prosto albo w wielkim łuku, żeby uniknąć powstawania załamań.
- Naprawy mogą być wykonywane wyłącznie przez autoryzowane placówki serwisu lub osoby wykwalifikowane w tym zakresie, którym znane są wszystkie istotne przepisy bezpieczeństwa.
- Przed czyszczeniem i konserwacją urządzenia oraz wymianą części należy odłączyć przewód pneumatyczny.
- Stosować wyłącznie wyposażenie dodatkowe i części zamienne dopuszczone przez producenta. Oryginalne wyposażenie i oryginalne części zamienne gwarantują bezpieczną i bezusterkową pracę urządzenia.
- Przestrzegać przepisów lokalnego przedsiębiorstwa wodociągowego.
- Połączenia śrubowe węży podłączeniowych musi być szczelne.
- Przewód pneumatyczny nie może być uszkodzony (niebezpieczeństwo pęknięcia). Uszkodzony wąż należy niezwłocznie wymienić. Stosować można jedynie węże i przyłącza zalecane przez producenta. Numer katalogowy, patrz instrukcja obsługi.
- Przed rozpoczęciem pracy należy sprawdzić urządzenie z wyposażeniem roboczym pod kątem prawidłowego

stanu i bezpieczeństwa eksploatacji. Jeżeli nie jest on poprawny, to sprzętu takiego nie wolno używać.

- Podczas użytkowania w obszarach zagrożonych (np. na stacjach benzynowych) należy przestrzegać stosownych przepisów bezpieczeństwa. Eksploatacja urządzenia w pomieszczeniach zagrożonych wybuchem jest zabroniona.
 - Wszystkie części przewodzące prąd w miejscu pracy urządzenia muszą być zabezpieczone przed tryskającą wodą.
 - Podczas pracy dźwignia pistoletu natryskowego nie może być zablokowana.
 - Przy pracy należy stosować odpowiednie ubranie robocze, aby chronić się przed rozpryskującymi się elementami.
 - Nigdy nie kierować strumienia na ludzi, zwierzęta, urządzenie ani na części elektryczne.
 - Nie wolno czyścić materiałów zawierających azbest oraz inne substancje szkodliwe dla zdrowia.
 - Należy nosić nauszniki.
 - Niedopuszczalna jest zamienna lub jednoczesna obróbka strumieniowa metali lekkich i elementów zawierających żelazo w jednej komorze roboczej, jeżeli przed każdą zmianą nie przeprowadza się czyszczenia komory roboczej (niebezpieczeństwo pożaru i wybuchu).
 - Do obróbki strumieniowej stopów magnezowych z ponad 80-procentową zawartością magnezu nie można używać ścierniwi zawierających żelazo.
 - Nie można używać ścierniwi powodujących powstanie pylicy krzemowej.
 - Nie można używać żadnych materiałów ściernych, które zgodnie z obowiązującymi przepisami przekraczają maksymalnie dopuszczalne zawartości niebezpiecznych substancji.
- W pracy w zbiornikach albo w wąskich pomieszczeniach należy zwrócić uwagę na obowiązujące krajowe/miejscowe dyrektywy dotyczące następujących tematów:
- Prace w zbiornikach i w wąskich pomieszczeniach
 - Używanie instalacji osobowych z sygnałami alarmowymi
- Przy obróbce strumieniowej należy używać następującego wyposażenia ochronnego:
- Okulary i osłona na twarz
 - Nauszniki
 - Odzież chroniąca przed uderzeniem korpusu i ramion
 - Rękawice ochronne
 - Obuwie ochronne
 - W razie potrzeby środki ochronny dróg oddechowych
- Należy podjąć higieniczne działania ochronne zgodne z obowiązującymi krajowymi/miejscowymi przepisami.
- Użytkownik ma obowiązek używania urządzenia zgodnie z jego przeznaczeniem. Podczas pracy urządzenia musi on uwzględniać miejscowe warunki i zwrócić uwagę na inne osoby, zwłaszcza dzieci.
 - Urządzenie może być obsługiwane tylko przez osoby, które zostały przeszkolone

- lone w zakresie obsługi lub przedstawiły dowód umiejętności obsługi i zostały wyraźnie do tego wyznaczone. Urządzenia nie wolno obsługiwać dzieciom ani młodzieży.
- Nigdy nie można pozostawić urządzenia bez nadzoru, jak długo znajduje się on pod ciśnieniem.
 - Poprzez strumień wody wytryskujący z dyszy strumieniowej na pistolet oddziałuje siła odrzutu. Z tego powodu należy mocno trzymać pistolet.
 - Nie można przystawiać ręki do wydobywającego się strumienia.

Zabezpieczenia

Zawór bezpieczeństwa otwiera się po przekroczeniu dopuszczalnego nadciśnienia roboczego.

Symbole w instrukcji obsługi

⚠ NIEBEZPIECZEŃSTWO

Przy bezpośrednim niebezpieczeństwie, prowadzącym do ciężkich obrażeń ciała lub do śmierci.

⚠ OSTRZEŻENIE

Przy możliwości zaistnienia niebezpiecznej sytuacji mogącej prowadzić do ciężkich obrażeń ciała lub śmierci.

OSTROŻNIE

Przy możliwości zaistnienia niebezpiecznej sytuacji mogącej prowadzić do lekkich obrażeń ciała lub szkód materialnych.

Przeznaczenie

- Przy dociśniętej dźwigience zabezpieczenia spustowego sprężone powietrze wydostaje się poprzez dyszę powietrzną.
- Podciśnienie wytwarzane przez iniektor zasysa ścierniwo przez wężyk ssawny ścierniwa i rurę ssawną z otwartego pojemnika ze ścierniwem.
- W dyszy strumieniowej ścierniwo ulega przyspieszeniu przez strumień sprężonego powietrza i wydostaje się na zewnątrz.
- Za pomocą regulatora ścierniwa można bezstopniowo dopasować ilość ścierniwa do danego zadania.

Uruchamianie

W przypadku stwierdzenia uszkodzeń transportowych po rozpakowaniu należy powiadomić o tym fakcie sprzedawcę.

Montaż akcesoriów

- ➔ Zamocować wężyk ssawny ścierniwa za pomocą opaski zaciskowej.

Przyłącze sprężonego powietrza

- ➔ Połączyć przewód pneumatyczny ze złączem węzowym przy kompresorze. Zwrócić uwagę na właściwe osadzenie złączy.

Przyłącze wody

Parametry przyłącza - patrz Dane techniczne.

Filtr do wody w dopływie zapobiega powstawaniu usterek.

⚠ OSTRZEŻENIE

Przestrzegać przepisów lokalnego przedsiębiorstwa wodociągowego.

Zgodnie z obowiązującymi przepisami urządzenie nigdy nie może być używane bez zaworu zwrotnego przy sieci wodociągowej. Należy używać odpowiedniego odłącznika systemowego firmy KÄRCHER albo odłącznika systemowego zgodnego z EN 12729, typ BA. Woda, która przepłynęła przez odłącznik systemowy, katalogowana jest jako nie nadająca się do picia.



OSTROŻNIE

Odłącznik systemowy podłączać zawsze do dopływu wody, a nigdy bezpośrednio do urządzenia!

- ➔ Połączyć wężyk doprowadzający wodę (nie objęty zakresem dostawy) z urządzeniem i siecią wodociągową.

Obsługa

Efektywność strumieniowa

Efektywność strumieniowa zależy od wielkości stosowanego kompresora. Poniższa tabela pokazuje związek istniejący pomiędzy objętością powietrza a osiąganym ciśnieniem strumienia.

Objętość powietrza [m ³ /min]	Ciśnienie [MPa (bar)]	Objętość powietrza [m ³ /min]	Ciśnienie [MPa (bar)]
2,4	0,3 (3)	5,4	0,8 (8)
3,0	0,4 (4)	6,1	0,9 (9)
3,6	0,5 (5)	6,7	1,0 (10)
4,2	0,6 (6)	7,3	1,1 (11)
4,8	0,7 (7)	8,0	1,2 (12)

Ciśnienie robocze

Ciśnienie robocze ustawia się bezstopniowo za pomocą pokrętła regulacji objętości powietrza.

Maks. dopuszczalne ciśnienie robocze wynosi 1,2 MPa (12 bar).

Zasysanie ścierniwa

- ➔ Rurę ssawną włożyć do ścierniwa na tyle, by nie zasłaniać otworów zasysania powietrza.

Maks. wysokość ssania ścierniwa: 4 m

Działanie

- ➔ Włączyć kompresor.
- ➔ Otworzyć dopływ wody.
- ➔ Odbezpieczyć zabezpieczenie spustowe
- ➔ Pociągnąć dźwigienkę zabezpieczenia spustowego i przeprowadzić czyszczenie.

Praca przy użyciu wody

W celu uniknięcia tworzenia się kurzu można do mieszanki powietrza i ścierniwa dodać wody.

- ➔ Ustawić przełącznik wybierakowy wody na WŁ.
- ➔ Ustawić ilość wody przy użyciu pokrętła regulacji ilości wody.

Wskazówka:

Dopływ wody jest aktywny tylko przy pociągniętej dźwigience zabezpieczenia spustowego.

Do związania kurzu starcza nieznaczna ilość wody, maks. 20 l/h.

Zmywanie resztek ścierniwa

- ➔ Zamknąć regulator ilości ścierniwa.
- ➔ Otworzyć regulator objętości wody.
- ➔ Pociągnąć dźwigienkę zabezpieczenia spustowego.

Po zakończeniu pracy:

- ➔ Ustawić przełącznik wybierakowy wody na WYŁ.
- ➔ Pociągnąć dźwigienkę zabezpieczenia spustowego i przedmuchać resztki wody z pistoletu.

Wyłączenie z ruchu

- ➔ Zwolnić dźwigienkę zabezpieczenia spustowego.
- ➔ Zablokować dźwigienkę zabezpieczenia spustowego zabezpieczeniem spustowym, aby zapobiec niezamierzonemu włączeniu.
- ➔ Po zakończeniu obróbki strumieniowej gruntownie wymyć ręce.

Czyszczenie i konserwacja

⚠ OSTRZEŻENIE

Niebezpieczeństwo zranienia. Przed pracą przy urządzeniu zablokować dopływ sprężonego powietrza, zredukować ciśnienie i odłączyć urządzenie od dopływu sprężonego powietrza.

Wskazówka:

Komora mieszania i dysza powietrza są częściami zużywalnymi i nie podlegają postanowieniom gwarancyjnym.

Przegląd bezpieczeństwa/umowa serwisowa

Po konsultacji ze sprzedawcą mogą Państwo ustalić regularne inspekcje bezpieczeństwa lub zawrzeć umowę o konserwacji. Prosimy zasięgnąć tam porady.

Codziennie

- ➔ Sprawdzić właściwe osadzenie połączeń węzowych.

Raz na tydzień

- ➔ Sprawdzić stopień zużycia wężyka ssawnego ścierniwa.
- ➔ Sprawdzić stopień zużycia wężyka pneumatycznego.
- ➔ Sprawdzić stopień zużycia dyszy strumieniowej.

W przypadku zużycia dyszy strumieniowej efektywność strumieniowa znacznie spada.

Raz na miesiąc

- Sprawdzić stopień zużycia komory mieszania, w przypadku mocnego zużycia konieczne wymienić.
- Zdemontować komorę mieszania i sprawdzić stopień zużycia dyszy powietrznej.

Wymiana komory mieszania i dyszy powietrznej

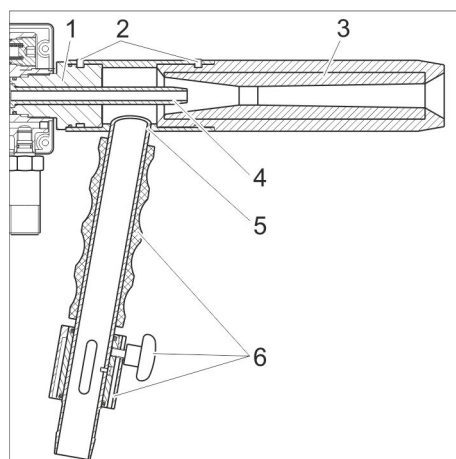

- 1 Połączenie śrubowe
- 2 Śruba
- 3 Dysza strumieniowa
- 4 Dysza powietrzna
- 5 Komora mieszania
- 6 Elementy montażowe komory mieszania

- Zdemontować elementy montażowe komory mieszania.
- Poluzować śruby.
- Komorę mieszania odłączyć od złącza śrubowego i dyszy strumieniowej.
- Poluzować złącze śrubowe obcęgami do rur i odkręcić.
- Zdjąć dyszę powietrzną.
- Przy późniejszym montażu zwrócić uwagę na czystość osadzenia o-ringów.

Pomoc w usuwaniu usterek

⚠ OSTRZEŻENIE

Niebezpieczeństwo zranienia. Przed pracą przy urządzeniu zablokować dopływ sprężonego powietrza, zredukować ciśnienie i

odłączyć urządzenie od dopływu sprężonego powietrza.

W przypadku usterek, które nie zostały wymienione w tym rozdziale, w razie wątpli-

wości oraz wyraźnej wskazówki zwrócić się do autoryzowanego serwisu.

Usterka	Możliwa przyczyna	Usuwanie usterek
Brak powietrza	Zamknięty zawór odcinający przy kompresorze.	<ul style="list-style-type: none"> - Sprawdzić przyłącze kompresora. - Otworzyć zawór zamykający.
	Uszkodzony kompresor	Naprawić kompresor
Z dyszy wydostaje się powietrze, ale nie ścierniwo	Wilgotne ścierniwo lub zator.	<ul style="list-style-type: none"> - Wylot dyszy strumieniowej mocno docisnąć do elastycznej podkładki i pociągnąć dźwignikę zabezpieczenia spustowego. W ten sposób przekierowuje się strumień powietrza i czyści odnośne części. - Jeżeli ta metoda nie odniesie skutku, należy wyczyścić wężyk do zasysania, rurę ssawną i komorę mieszania. - Wymienić ścierniwo.
	Zasysane jest obce powietrze.	<ul style="list-style-type: none"> - Dokręcić opaski zaciskowe do wężyka ssawnego ścierniwa. - Zamknąć regulator ścierniwa.
Brak domieszki wody pomimo istniejącego dopływu wody	Przełącznik wybierakowy wody nie w pozycji WŁ.	Ustawić przełącznik wybierakowy wody na WŁ.
	Zamknięte pokrętko regulacji ilości wody.	Otworzyć pokrętko regulacji ilości wody.
	Zbyt niskie ciśnienie wody.	W dopływie wody stosować ciśnienie wody ponad 0,2 MPa (2 bar).
	Zapchany system wodny.	<ul style="list-style-type: none"> - Zdemontować wąż do wody i nie zamykać wężyka do wody. - Zdemontować iniektor. - Odkręcić pokrętko regulacji ilości wody na max. - Wylot dyszy powietrznej mocno docisnąć do elastycznej podkładki. - Pociągnąć dźwignikę zabezpieczenia spustowego - system wodny zostanie przedmuchany sprężonym powietrzem. - Jeżeli metoda ta nie odniesie skutku, zdemontować zawór wody.
Po zwolnieniu dźwignicy zabezpieczenia spustowego nie przesuwa się ona całkowicie do przodu.	Złamana sprężyna.	Odwiedzić serwis.

Części zamienne

- Stosować wyłącznie wyposażenie dodatkowe i części zamienne dopuszczone przez producenta. Oryginalne wyposażenie i oryginalne części zamienne gwarantują bezpieczną i bezusterkową pracę urządzenia.
- Dalsze informacje o częściach zamiennych dostępne na stronie internetowej www.kaercher.com w dziale Serwis.

Gwarancja

W każdym kraju obowiązują warunki gwarancji określone przez odpowiedniego lokalnego dystrybutora. Ewentualne usterki urządzenia usuwane są w okresie gwarancji bezpłatnie, o ile spowodowane są błędem materiałowym lub produkcyjnym. W sprawach napraw gwarancyjnych prosimy kierować się z dowodem zakupu do dystrybutora lub do autoryzowanego punktu serwisowego.

Dane techniczne

Dopływ powietrza		
Ilość powietrza	m ³ /min	1...6,3
Ciśnienie powietrza	MPa (bar)	0,3...1,2 (3...12)
Przyłącze wody		
Wydatek wody min.	l/h (l/min)	200 (3,4)
Średnica węża dopływowego	cal	1/2
Ciśnienie dopływowe (min.)	MPa (bar)	0,2 (2)
Ciśnienie dopływowe (maks.)	MPa (bar)	0,5 (5)
Parametry robocze		
Ilość wody (maks.) *	l/h (l/min)	120 (2)
Ilość ścierniwa (maks.) **	kg/h	160
Wysokość ssania maks.	m	4
Długość wężyka ssawnego ścierniwa	m	5
Wartości emisji hałasu zgodnie z DIN 45635 ark. 1***		
Poziom ciśnienia akustycznego w odniesieniu do miejsca pracy L _{pA}	dB(A)	105
Poziom mocy akustycznej L _{WA}	dB(A)	112
Wymiary		
Długość	mm	480
szerokość	mm	80
wysokość	mm	260
Masa	kg	3,5
* przy ciśnieniu powietrza 6 bar i ciśnieniu wody 5 bar ** przy ciśnieniu powietrza bez wody 6 bar *** pomiar przy strumieniowaniu betonu B45 i stali St37 przy ciśnieniu powietrza 6 bar i ciśnieniu wody 4 bar. Ścierniwo: Żużel (glinokrzemian), ziarnistość: średnica 0,8 mm. Przy poziomie ciśnienia akustycznego w odniesieniu do miejsca pracy bierze pod uwagę 8-godzinna zmianę.		

Deklaracja zgodności UE

Niniejszym oświadczamy, że określone poniżej urządzenie odpowiada pod względem koncepcji, konstrukcji oraz wprowadzonej przez nas do handlu wersji obowiązującym wymogom dyrektyw UE dotyczącym wymagań w zakresie bezpieczeństwa i zdrowia. Wszelkie nie uzgodnione z nami modyfikacje urządzenia powodują utratę ważności tego oświadczenia.

Produkt: Pistolet natryskowy
Typ: 2.869-xxx
Typ: ST 120

Obowiązujące dyrektywy UE
2006/42/WE (+2009/127/WE)
Zastosowane normy zharmonizowane
EN ISO 12100 - 1
EN ISO 12100 - 2
EN 349
EN 854

Niżej podpisane osoby działają na zlecenie i z upoważnienia zarządu.

H. Jenner

Chairman of the Board of Management

S. Reiser

Director Regulatory Affairs & Certification

Administrator dokumentacji:
S. Reiser

Alfred Kärcher SE & Co. KG
Alfred-Kärcher-Straße 28-40
71364 Winnenden (Germany)
Tel.: +49 7195 14-0
Fax: +49 7195 14-2212

Winnenden, 2020/08/01

Pistol cu jet ST 120



Înainte de prima utilizare a aparatului dvs. citiți acest instrucțiunile originale, respectați instrucțiunile cuprinse în acesta și păstrați-l pentru întreținerea ulterioară sau pentru următorii posesori.

Protecția mediului înconjurător

	Materialele de ambalare sunt reciclabile. Ambalajele nu trebuie aruncate în gunoii menajere, ci trebuie duse la un centru de colectare și revalorificare a deșeurilor.
	Aparatele vechi conțin materiale reciclabile valoroase, care pot fi supuse unui proces de revalorificare. Bateriile, uleiul și substanțele asemănătoare nu trebuie să ajungă în mediul înconjurător. Din acest motiv, vă rugăm să apelați la centrele de colectare abilitate pentru eliminarea aparatelor vechi.

Observații referitoare la materialele conținute (REACH)

Informații actuale referitoare la materialele conținute puteți găsi la adresa:

www.kaercher.com/REACH

Elemente de operare

Pentru ilustrații vezi coperta

- 1 Corp pistol
- 2 Duză de pulverizare
- 3 Injector
- 4 Duză de aer
- 5 Furtun de mediu pulverizat
- 6 Furtun de aer cu racord de furtun SKG 19 (nu este inclus în pachetul de livrare)
- 7 Tub de aspirare
- 8 Colier furtun
- 9 Buton de reglare mediu pulverizat
- 10 Racordul de apă
- 11 Supapa de siguranță
- 12 Selector, PORNIRE/OPRIRE apă
- 13 Buton de reglare cantitate de aer
- 14 Buton de reglare cantitate de apă
- 15 Siguranță manetă
- 16 Manetă pistol
- 17 Mâner

Utilizarea corectă

Pistolul cu jet este destinat conectării la o sursă de aer presurizat. Jetul de aer presurizat aspiră mediul pulverizat, care se amestecă cu jet.

Pentru evitarea formării prafului în timpul pulverizării, la amestecul de mediu pulverizat și aer puteți doza apă.

Exemple de utilizare:

- Îndepărtare grafitti
- Curățare fațade de piatră
- Curățare suprafețe din piatră artificială

- Curățare fațade tencuite
- Înnăsprire suprafețe
- Curățarea ruginii
- Curățarea cusăturilor sudate
- Îndepărtarea vopselelor
- Tratare prealabilă suprafețe

Medii pulverizate adecvate:

- mediu pulverizat uscat
- Dimensiune max. particule 1,5 mm.

Măsuri de siguranță

- Înainte de punerea în funcțiune, citiți cu atenție instrucțiunile de utilizare ale aparatului dvs. și luați în considerare, în special, indicațiile privind siguranța în exploatare.
- Plăcuțele de avertizare și cu indicații montate pe aparat conțin informații importante pentru utilizarea în condiții de siguranță.
- Pe lângă indicațiile conținute în acest manual de utilizare trebuie respectate normele legale generale pentru protecție și prevenirea accidentelor.
- Pentru racordul de aer comprimat utilizați doar furtunuri și cuplaje adecvate. Acest lucru este valabil și la înlocuirea furtunurilor și a cuplajelor.
- Atenție la furtunul de aer comprimat, să nu fie distrus sau deteriorat prin trecerea peste el, strivire, întindere sau altele similare.
- Furtunul de aer comprimat trebuie amplasat în plan orizontal și în cerc mare pentru a evita îndoirea acestuia.
- Reparațiile vor fi efectuate numai de service-uri autorizate sau de specialiști în domeniu care cunosc normele de protecție relevante.
- Decuplați furtunul de aer comprimat înaintea efectuării lucrărilor de curățare și de întreținere și înaintea schimbării pieselor.
- Vor fi utilizate numai accesoriile și piesele de schimb aprobate de către producător. Accesoriile originale și piesele de schimb originale constituie o garanție a faptului că utilajul va putea fi exploatat în condiții de siguranță și fără defecțiuni.
- Respectați prevederile companiei de furnizare a apei.
- Îmbinarea furtunurilor trebuie să fie etanșă.
- Nu este permisă utilizarea furtunului de aer, dacă acesta este deteriorat (pericol de explozie). Furtunurile deteriorate trebuie schimbate neîntârziat. Se pot folosi numai furtunurile și racordurile recomandate de producător. Pentru nr. de comandă vezi Manualul de operare.
- Aparatul și accesoriile trebuie verificate înainte de utilizare pentru a vedea dacă sunt în stare bună și permit utilizarea aparatului în condiții de siguranță. Dacă starea nu este ireproșabilă, acestea nu pot fi utilizate.

- La utilizarea aparatului în zone periculoase (de ex. benzinării) se vor respecta instrucțiunile de securitate corespunzătoare. Este interzisă utilizarea în încăperi unde există pericol de explozie.
- Toate piesele din zona de lucru prin care trece curent electric trebuie protejate de jetul de apă.
- Nu este permisă fixarea manetei pistolului de stropit manual în timpul utilizării.
- Utilizatorul trebuie să poarte echipament de protecție adecvat pentru a se proteja de particulele stropite.
- Nu îndreptați jetul spre persoane, spre animale, spre aparat sau spre componente electrice.
- Nu este permisă curățarea materialelor cu conținut de azbest sau a altor materiale care conțin substanțe nocive.
- Purtați protecție pentru urechi.
- Nu este permisă sablarea alternativă sau simultană a metalelor ușoare și a pieselor cu conținut de fier în același încăpere, dacă aceasta nu este curățată înaintea fiecărei treceri de pe un material pe altul (pericol de incendiu și explozie).
- Pentru sablarea aliajelor de magneziu cu o compoziție de magneziu mai mare de 80%, nu este permisă utilizarea de medii abrazive cu conținut de fier.
- Nu este permisă utilizarea mediilor abrazive cu conținut de silicon.
- Nu este permisă utilizarea materialelor care au un conținut de substanțe periculoase mai mare decât cel permis de reglementările aferente în vigoare.

Când utilizați aparatul de curățat în rezervoare sau spații mici, respectați directivele în vigoare cu privire la:

- lucrul în rezervoare și spații mici
- folosirea echipamentelor personale de semnalare a urgențelor

La lucrările de sablare purtați un echipament de protecție corespunzător:

- Protecție pentru ochi și față
- Protecție pentru urechi
- Îmbrăcăminte de protecție la impact pe corp și umeri
- Mănuși de protecție
- Încălțăminte de protecție
- Protecție respiratorie, dacă este nevoie

Se vor lua măsurile de protecție igienică cerute de reglementările naționale/locale în vigoare.

- Operatorul trebuie să folosească aparatul conform specificațiilor acestuia. Acesta trebuie să respecte condițiile locale și în timpul utilizării să fie atent la terți, în special la copii.
- Aparatul poate fi folosit numai de persoane instruite în manipularea acestuia sau care și-au dovedit abilitatea de a opera aparatul și au fost însărcinate în mod expres cu utilizarea aparatului. Nu este permisă utilizarea aparatului de către minori.

- Aparatul nu poate fi lăsat niciodată fără supraveghere în timp de se află sub presiune.
- Datorită jetului de aer care iese din duza de pulverizare, la pistol apare o forță de recul. De aceea apucați-l bine.
- Nu introduceți mâna în fața jetului.

Dispozitive de siguranță

Supapa de siguranță se deschide la depășirea presiunii de lucru admisibile.

Simboluri din manualul de utilizare

⚠ PERICOL

Pericol iminent, care duce la vătămări corporale grave sau moarte.

⚠ AVERTIZARE

Posibilă situație periculoasă, care ar putea duce la vătămări corporale grave sau moarte.

PRECAUȚIE

Posibilă situație periculoasă, care ar putea duce la vătămări corporale ușoare sau pagube materiale.

Funcționarea

- La apăsarea manetei pistolului din duza de aer iese aer comprimat.
- Subpresiunea generată de injector aspiră mediul pulverizat prin furtunul pentru mediul pulverizat și țeava de aspirație din rezervorul deschis de mediu pulverizat.
- În duza de pulverizare mediul pulverizat se accelerează și se pulverizează datorită jetului de aer presurizat.
- Prin regulatorul de mediu pulverizat puteți regla fără trepte cantitatea de mediu pulverizat în funcție de sarcina de lucru.

Punerea în funcțiune

Dacă la despachetare constatați deteriorări apărute în timpul transportului, luați legătura cu magazinul.

Montarea accesoriilor

- ➔ Fixați furtunul de mediu pulverizat cu colierul furtunului.

Racord aer comprimat

- ➔ Conectați furtunul de aer la compresor cu cuplajul acestuia.
Țineți cont de poziția corectă a cuplajelor.

Racordul de apă

Valorile racordului sunt specificate la datele tehnice.

Un filtru de apă de la orificiul de admisiune previne deranjamentele.

⚠ AVERTIZARE

Respectați prevederile companiei de furnizare a apei.

Conform normelor în vigoare, aparatul nu trebuie exploatat niciodată fără un separator de sistem la rețeaua de apă potabilă. Se va utiliza un separator de sistem adecvat, de la firma KÄRCHER, sau un separator de sis-



tem alternativ, conform EN 12729 tip BA. Apa, care curge printr-un separator de sistem este clasificată ca fiind nepotabilă.

PRECAUȚIE

Racordați separatorul de sistem întotdeauna la sursa de alimentare cu apă și niciodată direct la aparat!

- ➔ Conectați furtunul de alimentare (nu este inclus în pachetul de livrare) cu aparat și conducta de apă.

Utilizarea

Putere fascicul

Puterea fasciculului depinde de dimensiunea compresorului utilizat.

În tabela următoare puteți vedea legătura între cantitatea de aer și puterea atinsă a fasciculului.

Cantitate aer [m³/min]	Presiune [MPa (bar)]	Cantitate aer [m³/min]	Presiune [MPa (bar)]
2,4	0,3 (3)	5,4	0,8 (8)
3,0	0,4 (4)	6,1	0,9 (9)
3,6	0,5 (5)	6,7	1,0 (10)
4,2	0,6 (6)	7,3	1,1 (11)
4,8	0,7 (7)	8,0	1,2 (12)

Presiune de regim

Presiunea de regim se reglează fără trepte cu butonul de reglare a cantității de aer. Presiunea de regim maxim admisibilă este de 1,2 MPa (12 bar).

Aspirare mediu pulverizat

- ➔ Împingeți țeava de aspirație în mediul aspirat astfel încât orificiile de aspirare a aerului să nu fie acoperite.

Înălțime max. de aspirare mediu: 4 m.

Funcționarea

- ➔ Porniți compresorul.
- ➔ Deschideți sursa de apă.
- ➔ Deblocați siguranța manetei.
- ➔ Trageți maneta pistolului și efectuați lucrările de curățare.

Operare cu apă

Pentru evitarea formării prafului, la amestecul de mediu pulverizat și aer puteți doza apă.

- ➔ Reglați selectorul pentru apă pe PORNIRE.
- ➔ Reglați cantitatea de apă la butonul de reglare.

Notă:

Alimentarea cu apă este activă doar cu maneta de pistol trasă.

Pentru formarea prafului este nevoie de o cantitate mică de apă de max. 20 l/h.

Spălare resturi de mediu pulverizat

- ➔ Opriti butonul de reglare a cantității de apă.
 - ➔ Deschideți butonul de reglare a cantității de apă.
 - ➔ Trageți maneta pistolului.
- După operare:
- ➔ Reglați selectorul pentru apă pe OPRIRE.
 - ➔ Trageți maneta pistolului și pulverizați restul de apă din pistol.

Scoaterea din funcțiune

- ➔ Eliberați maneta pistolului.
- ➔ Blocați maneta pistolului cu ajutorul siguranței pentru a evita acționarea accidentală a acesteia.
- ➔ După terminarea lucrărilor de pulverizare spălați-vă bine pe mâini.

Îngrijirea și întreținerea

⚠ AVERTIZARE

Pericol de accidentare. Înainte de efectuarea lucrărilor la aparat închideți alimentarea cu aer comprimat, evacuați presiunea și închideți alimentarea cu aer comprimat a aparatului.

Notă:

Camera de amestecare și duza de aer sunt piese de uzură și pentru acestea nu sunt aplicabile condițiile de garanție.

Inspekția de siguranță/contractul de întreținere

Puteți încheia cu distribuitorul un contract de întreținere sau puteți stabili inspekții de siguranță periodice. Nu ezitați să cereți sfaturi.

Zilnic

- ➔ Verificați siguranța mecanică a conexiunilor de furtun.

Săptămânal

- ➔ Verificați furtunul de mediu pulverizat în privința uzurii.
- ➔ Verificați furtunul de aer comprimat în privința uzurii.
- ➔ Verificați uzura duzei de pulverizare. Dacă aceasta este uzată puterea fasciculului se va reduce semnificativ.

Lunar

- ➔ Verificați uzura camerei de amestecare, dacă aceasta este foarte uzată, înlocuiți-o neapărat.
- ➔ Demontați camera de amestecare și verificați uzura duzei de aer.

Înlocuirea camerei de amestecare și a duzei de aer

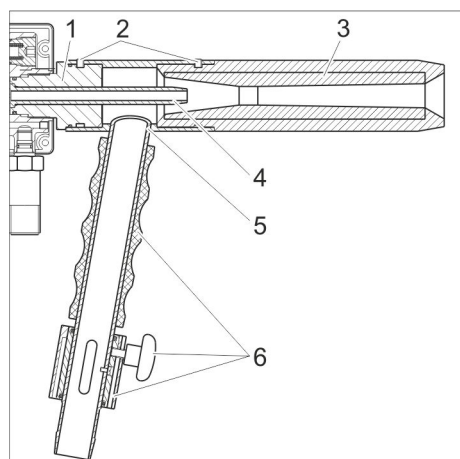

- 1 Piesă filetată
- 2 Șurub
- 3 Duză de pulverizare
- 4 Duză de aer
- 5 Cameră de amestecare
- 6 Piese cameră de amestecare

- Demontați piesele camerei de amestecare.
- Desprindeți șuruburile.
- Scoateți camera de amestecare de pe piesa înșurubată și duza de pulverizare.
- Slăbiți piesa înșurubată cu o cheie tubulară.
- Scoateți duza de aer.
- La montare aveți grijă ca inelele O să nu conțină impurități.

Depanarea

⚠ AVERTIZARE

Pericol de accidentare. Înainte de efectuarea lucrărilor la aparat închideți alimentarea cu aer comprimat, evacuați presiunea și în-

chideți alimentarea cu aer comprimat a aparatului.
În cazul unor defecțiuni care nu sunt specificate în acest capitol, dacă aveți dubii sau

când acest lucru este recomandat în mod expres, apelați la un service autorizat.

Defecțiunea	Cauza posibilă	Remedierea
Nu există aer	Supapa de închidere de la compresor este închisă.	<ul style="list-style-type: none"> - Verificați conexiunea la compresor. - Deschideți robinetul.
	Compresor defect	Reparați compresorul
Duză pulverizează doar aer, fără mediu pulverizat.	Mediul pulverizat este umed sau piesele sunt înfundate.	<ul style="list-style-type: none"> - Apăsați deschiderea duzei de pulverizare pe un suport elastic și trageți maneta pistolului. Astfel jetul de aer va fi deviat și curățat piesele corespunzătoare. - Dacă această metodă nu este utilă, cărați furtunul și țeava de aspirație și camera de amestecare. - Schimbați mediul pulverizat.
	Se aspiră aer exterior.	<ul style="list-style-type: none"> - Strângeți colierele de furtun de la furtunurile de mediu pulverizat. - Închideți butonul de reglare a mediului pulverizat.
Nu se amestecă apă în ciuda alimentării cu apă	Selectroul pentru apă nu este în poziția PORNIRE.	Reglați selectorul pentru apă pe PORNIRE.
	Butonul de reglare a cantității de apă este închis.	Deschideți butonul de reglare a cantității de apă.
	Presiunea de apă este prea mică.	Asigurați alimentarea cu apă cu o presiune de peste 0,2 MPa (2 bar).
	Sistemul de apă este înfundat.	<ul style="list-style-type: none"> - Demontați furtunul de apă și nu închideți racordul de apă. - Demontați injectorul. - Aduceți butonul de reglare a cantității de apă în poziția de maxim. - Apăsați deschiderea duzei de aer pe un suport elastic. - Trageți maneta pistolului - sistemul de apă va fi sflat cu aer comprimat. - Dacă această metodă nu funcționează, demontați supapa de apă.
Maneta pistolului nu revinde după eliberare la loc	Arcul este rupt.	Luați legătura cu service-ul autorizat.

Piese de schimb

- Vor fi utilizate numai accesoriile și piesele de schimb aprobate de către producător. Accesoriile originale și piesele de schimb originale constituie o garanție a faptului că utilajul va putea fi exploatat în condiții de siguranță și fără defecțiuni.
- Informații suplimentare despre piesele de schimb găsiți la www.kaercher.com, în secțiunea Service.

Garanție

În fiecare țară sunt valabile condițiile de garanție publicate de distribuitorul nostru din țara respectivă. Eventuale defecțiuni ale acestui aparat, care survin în perioada de garanție și care sunt rezultatul unor defecte de fabricație sau de material, vor fi remediate gratuit. Pentru a putea beneficia de garanție, prezentați-vă cu chitanța de cumpărare la magazin sau la cea mai apropiată unitate de service autorizată.

Date tehnice

Alimentare cu aer		
Debit aer	m ³ /min	1...6,3
Presiune aer	MPa (bar)	0,3...1,2 (3...12)
Racordul de apă		
Debitul de circulare, min.	l/h (l/min)	200 (3,4)
Diametru furtun de admitere	țoli	1/2
Presiune de circulare (min.)	MPa (bar)	0,2 (2)
Presiunea de circulare (max.)	MPa (bar)	0,5 (5)
Caracteristicile de performanță		
Cantitate de apă (max.) *	l/h (l/min)	120 (2)
Cantitate mediu pulverizat (max.) **	kg/h	160
Înălțime de aspirare max.	m	4
Lungime furtun mediu pulverizat	m	5
Valori ref. la zgomot conf. DIN 45635 Bl. 1***		
Nivel emisie de zgomot la locul de muncă L _{PA}	dB(A)	105
Nivelul puterii acustice L _{WA}	dB(A)	112
Dimensiunile		
Lungime	mm	480
Lățime	mm	80
Înălțime	mm	260
Masa	kg	3,5
* la 6 bar presiune de aer și 5 bar presiune de apă		
** la 6 bar presiune de aer fără apă		
*** determinat la pulverizare pe beton B45 și jet St37 la o presiune de aer de 6 bar și o presiune de apă de 4 bar. Mediu pulverizat: Zgură sablare (silicat de aluminiu), granulație: diametru 0,8 mm. Nivelul de emisie de zgomot la locul de muncă se referă la ture de lucru de 8 ore.		

Declarație UE de conformitate

Prin prezenta declarăm că aparatul desemnat mai jos corespunde cerințelor fundamentale privind siguranța în exploatare și sănătatea incluse în directivele UE aplicabile, datorită conceptului și a modului de construcție pe care se bazează, în varianta comercializată de noi. În cazul efectuării unei modificări a aparatului care nu a fost convenită cu noi, această declarație își pierde valabilitatea.

Produs: Pistol cu jet
Tip: 2.869-xxx
Tip: ST 120

Directive UE respectate:
 2006/42/CE (+2009/127/CE)
Norme armonizate utilizate:
 EN ISO 12100 - 1
 EN ISO 12100 - 2
 EN 349
 EN 854

Semnatarii acționează în numele și prin împuternicirea Consiliului director.



 H. Jenner
 Chairman of the Board of Management

 S. Reiser
 Director Regulatory Affairs & Certification



Reprezentant autorizat cu eliberarea documentelor
 S. Reiser

Alfred Kärcher SE & Co. KG
 Alfred-Kärcher-Straße 28-40
 71364 Winnenden (Germany)
 Tel.: +49 7195 14-0
 Fax: +49 7195 14-2212

Winnenden, 2020/08/01

 Pred prvým použitím vášho zariadenia si prečítajte tento pôvodný návod na použitie, konajte podľa neho a uschovajte ho pre neskoršie použitie alebo pre ďalšieho majiteľa zariadenia.

Ochrana životného prostredia

	Obalové materiály sú recyklovateľné. Obalové materiály láskavo nevyhadzujte do komunálneho odpadu, ale odovzdajte ich do zberne druhotných surovín.
	Vyradené prístroje obsahujú hodnotné recyklovateľné látky, ktoré by sa mali opäť zužitkovať. Do životného prostredia sa nesmú dostať batérie, olej a iné podobné látky. Staré zariadenia preto láskavo odovzdajte do vhodnej zberne odpadových surovín.

Pokyny k zloženiu (REACH)

Aktuálne informácie o zložení nájdete na: www.kaercher.com/REACH

Ovládacie prvky

Obrázky pozri na nasledujúcej strane

- 1 Teleso pištole
- 2 Rozstrekovacia dýza
- 3 Vstrekovač
- 4 Vzduchová dýza
- 5 Hadica na striekací prostriedok
- 6 Pneumatická hadica s hadicovou spojkou SKG 19 (nie je obsahom dodávky)
- 7 Vysávacía rúrka
- 8 Spona hadice
- 9 Regulácia striekacích prostriedkov
- 10 Vodovodná prípojka
- 11 Poistný ventil
- 12 Vypínač s voľbami, voda ZAP/VYP
- 13 Regulačný gombík množstva vzduchu
- 14 Regulačný gombík množstva vody
- 15 Poistka proti odťahu
- 16 Odťahovacia páčka pištole
- 17 Rukoväť

Používanie výrobku v súlade s jeho určením

Pneumatická pištoľ je určená na pripojenie k zdroju pneumatického vzduchu. Prúd pneumatického vzduchu nasáva striekacie prostriedky, ktoré sú strhávané v prúde vzduchu.

Na zabránenie vzniku prachu počas čistenia prúdom vzduchu sa dá pridať k zmesi vzduchu na čistenie prúdom voda.

Príklady použitia:

- Odstraňovanie malieb sprejom na múr
- Čistenie fasád z prírodného kameňa
- Čistenie povrchov z umelého kameňa
- Čistenie fasád s omietkou
- Zdrsňovanie povrchov
- Odstránenie hrdze

- Začistenie zvráňaných švíkov
- Odstránenie laku
- Príprava podkladu

Vhodné prostriedky na čistenie prúdom:

- Suchý prostriedok na čistenie prúdom.
- Veľkosť jadra maximálne 1,5 mm.

Bezpečnostné pokyny

- Pred uvedením tohto zariadenia do prevádzky si prečítajte návod na obsluhu Vášho prístroja a dodržujte najmä bezpečnostné pokyny.
- Výstražné a upozorňovacie štítky umiestnené na prístroji obsahujú pokyny pre bezpečnú prevádzku.
- Okrem pokynov uvedených v tomto návode na obsluhu sa musia dodržiavať všeobecné bezpečnostné pokyny a pokyny pre predchádzanie úrazov stanovené zákonodarcom.
- Používajte pre pneumatickú prípojku iba hadice a spojky podľa predpisov. Platí to tiež pre používanie hadíc a spojok.
- Dbajte na to, aby sa pneumatická hadica nepoškodila prejazdom, pomliaždením, strhnutím alebo podobným spôsobom.
- Pneumatická hadica sa musí uložiť rovno alebo vo veľkom oblúku, aby nedošlo k žiadnemu zalomeniu hadice.
- Opravy smú vykonávať iba schválené servisy alebo odborníci v tomto odbore, ktorí sú dôkladne oboznámení so všetkými relevantnými bezpečnostnými predpismi.
- Pred čistením a údržbou prístroja a výmenou dielov je nutné vypnúť pneumatický rozvod.
- Používať možno iba príslušenstvo a náhradné diely schválené výrobcom. Originálne príslušenstvo a originálne náhradné diely zaručujú bezpečnú a bezporuchovú prevádzku stroja.
- Rešpektujte platné predpisy vodárenského podniku.
- Skrutkový spoj všetkých spojovacích hadíc musí byť utesnený.
- Pneumatická hadica sa nesmie poškodiť (nebezpečenstvo prasknutia). Poškodená hadica sa musí bezodkladne vymeniť. Môžu sa používať len hadice a spojenia odporúčané výrobcom. Číslo objednávky pozri v návode na používanie.
- Pred použitím skontrolujte, či sa prístroj a jeho pracovné vybavenie nachádzajú v riadnom stave a či je zabezpečená ich prevádzková bezpečnosť. Pokiaľ nie je stav v poriadku, nesmie sa používať.
- Pri používaní tohto zariadenia v nebezpečných oblastiach (napr. čerpacích staniciach pohonných hmôt) dodržiavajte príslušné bezpečnostné predpisy. Prevádzka v priestoroch ohrozených výbuchom je zakázaná.

– Všetky diely pod napätím v pracovnej zóne musia byť chránené pred prúdom vody.

- Páka ručnej striekacej pištole sa nesmie pri prevádzke zaistiť.
- Na ochranu pred spätno postriekanými dielmi je v prípade potreby nutné nosiť vhodný ochranný odev.
- Prúd vody nikdy nesmerujte na ľudí, zvieratá, prístroje alebo elektrické diely.
- Nesmú sa čistiť materiály obsahujúce azbest a iné materiály obsahujúce látky, ktoré ohrozujú zdravie.
- Musí sa nosiť ochrana sluchu.
- Nepovolené je striedavé alebo súčasné pieskovanie ľahkých kovov a súčiastok s obsahom železa v lakovni, ak nie je zabezpečené pred každou výmenou čistenie lakovne (nebezpečenstvo požiaru a výbuchu).
- Na pieskovanie zliatin magnézia s obsahom magnézia vyšším než 80% sa nemôžu používať žiadne pieskovacie prostriedky s obsahom železa.
- Nemôžu sa používať žiadne pieskovacie prostriedky s obsahom silikónu.
- Nesmú sa používať žiadne pieskovacie prostriedky, ktoré by prekročili maximálne prípustné obsahy nebezpečných látok podľa príslušných platných predpisov.

Pri prácach v nádržiach alebo úzkych priestoroch je nutné zohľadniť platné národné/miestne smernice k nasledovným oblastiam:

- práce v nádržiach a úzkych priestoroch
- použitie osobných zariadení s núdzovým signálom

Pri pieskovaní musíte nosiť nasledujúcu ochrannú výbavu:

- Ochrana očí a tváre
- Ochrana sluchu
- Ochranné oblečenie proti nárazu pokrývajúce telo a ramená
- Ochranné rukavice
- Ochranná obuv
- prípadne ochrana dýchacích ciest

Hygienické ochranné opatrenia je nutné vykonať podľa platných národných alebo miestnych predpisov.

- Obsluha musí používať prístroj podľa predpisov. Musí zohľadniť miestne danosti a pri práci s prístrojom dávať pozor na tretie osoby, obzvlášť na deti.
- Prístroj smú používať iba osoby, ktoré sú poučené o ovládaní alebo preukázali svoje schopnosti obsluhovať ho a sú výslovne poverené jeho používaním. Prístroj nesmú prevádzkovať deti alebo mladiství.
- Prístroj nemôžete nechať nikdy bez dohľadu, kým je pod tlakom.
- V dôsledku vychádzajúceho prúdu vody z prúdovej dýzy pôsobí reaktívna sila na pištoľ. Preto musíte pištoľ pevne držať.
- Nesmiete siahať na unikajúci prúd.

Bezpečnostné prvky

Bezpečnostný ventil sa otvorí pri prekročení povoleného prevádzkového pretlaku.

Použité symboly

⚠ NEBEZPEČENSTVO

Pri bezprostredne hroziacom nebezpečenstve, ktoré spôsobí vážne zranenia alebo smrť.

⚠ VÝSTRAHA

V prípade nebezpečnej situácie by mohla viesť k vážnemu zraneniu alebo smrti.

UPOZORNENIE

V prípade možnej nebezpečnej situácie by mohla viesť k ľahkým zraneniam alebo vecným škodám.

Funkcia

- Pri stlačenej odťahovacej páčke pištole prúdi pneumatiký vzduch do vzduchovej dýzy.
- Podtlak vytvorený injektorom nasáva prostriedok na čistenie prúdom cez hadicu na čistenie prúdom a nasávaciu rúrku z otvoreného zásobníka na prostriedok.
- V dýze na čistenie prúdom sa prostriedok zrýchli a vynesie von prostredníctvom prúdu pneumatikého vzduchu.
- Množstvo prostriedku na čistenie prúdom sa dá postupne prispôbiť reguláciou prostriedku pre príslušnú čistiacu úlohu.

Uvedenie do prevádzky

Keď pri vybaľovaní zistíte chybu, ktorá vznikla pri preprave, informujte Vášho predajcu.

Montáž príslušenstva

- Upevnite hadicu na prostriedok na čistenie prúdom s objímkou hadice.

Prípojka pneumatikého vzduchu

- Pripojte pneumatikú hadicu so spojku hadice ku kompresoru.
Dávajte pozor na správne upevnenie spojok.

Pripojenie vody

Pripojovacie hodnoty nájdete v technických údajoch.

Vodný filter na prítoku zabraňuje poruchám.

⚠ VÝSTRAHA

Rešpektujte platné predpisy vodárenského podniku.

Podľa platných predpisov sa nesmie zariadenie prevádzkovať v sieti pitnej vody bez systémového oddeľovacieho zariadenia. Je nutné použiť systémové oddeľovacie zariadenie firmy KÄRCHER alebo alternatívne podľa EN 12729 typ BA. Voda, ktorá preteká cez systémový odlučovač, nie je pitná.



UPOZORNENIE

Systémový separátor pripojte vždy k zásobovaniu vodou, nikdy nie priamo na prístroj!

- Spojte hadicu na prívod vody (nie je obsahom dodávky) s prístrojom a vodovodným potrubím.

Obsluha

Výkon čistenia prúdom

Výkon čistenia prúdom závisí od veľkosti používaného kompresora.

Nasledujúca tabuľka zobrazuje súvislosť medzi množstvom vzduchu a dosiahnutým tlakom prúdenia.

Množstvo vzduchu [m³/min]	Tlak [MPa] (bar)	Množstvo vzduchu [m³/min]	Tlak [MPa] (bar)
2,4	0,3 (3)	5,4	0,8 (8)
3,0	0,4 (4)	6,1	0,9 (9)
3,6	0,5 (5)	6,7	1,0 (10)
4,2	0,6 (6)	7,3	1,1 (11)
4,8	0,7 (7)	8,0	1,2 (12)

Prevádzkový tlak

Prevádzkový tlak sa postupne nastaví pomocou regulačného gombíka na množstvo vzduchu.

Maximálny povolený prevádzkový tlak je 1,2 MPa (12 bar).

Nasávanie prostriedku na čistenie prúdom

- Zatlačte nasávaciu rúrku do materiálu čisteného prúdom tak, aby neboli prekryté nasávacie otvory vzduchu.

Maximálna nasávací výška prostriedku na čistenie prúdom: 4 m.

Prevádzka

- Zapnite kompresor.
- Otvorte prívod vody.
- Odblokujte poisku proti odťahu.
- Potiahnite odťahovaciu páčku pištole a vykonajte čistenie.

Prevádzka s vodou

Na zabránenie vzniku prachu sa dá pridať k zmesi vzduchu na čistenie prúdom voda.

- Nastavte vypínač s voľbami vody do polohy ZAP.
- Nastavte množstvo vody pomocou regulačného gombíka na množstvo vody.

Upozornenie:

Prívod vody je aktívny iba pri potiahnutí páčky pištole.

Na viazanie prachu je potrebné iba malé množstvo vody maximálne 20 l/h.

Poumývajte zvyšky prostriedku na čistenie prúdom

- Uzavrite reguláciu množstva prostriedku na čistenie prúdom.
 - Otvorte reguláciu množstva vody.
 - Potiahnite odťahovaciu páčku pištole.
- Po prevádzke:
- Nastavte vypínač s voľbami vody do polohy VYP.
 - Potiahnite odťahovaciu páčku pištole a vyfúkajte zvyšky vody z pištole.

Vyradenie z prevádzky

- Uvoľnite odťahovaciu páčku pištole.
- Zablokujte odťahovaciu páčku pištole poistkou proti odťahu, aby ste zabránili neúmyselnému stlačeniu.
- Po ukončení čistenia prúdom si dôkladne umyte ruky.

Starostlivosť a údržba

⚠ VÝSTRAHA

Nebezpečenstvo poranenia. Pred činnosťami na stroji zablokujte prívod pneumatikého vzduchu, vypustíte tlak a odpojte prístroj od napájania pneumatikým vzduchom.

Upozornenie:

Miešacia komora a vzduchová dýza sú opotrebitelné diely a nepodliehajú záručným podmienkam.

Bezpečnostná inšpekcia / zmluva o údržbe

S vaším obchodníkom môžete dohodnúť pravidelnú bezpečnostnú inšpekciu alebo zmluvu o údržbe. Nechajte si prosím poradiť.

Denne

- Skontrolujte riadne upevnenie hadicových spojok.

Týždenne

- Skontrolujte hadicu na prostriedok na čistenie prúdom, či nie je opotrebovaná.
- Skontrolujte pneumatikú hadicu, či nie je opotrebovaná.
- Skontrolujte opotrebovanie dýzy na čistenie prúdom.
Pri opotrebovanej dýze na čistenie prúdom poklesne výkon čistenia prúdom výrazne dole.

Mesačne

- Skontrolujte opotrebenie miešacej komory, pri silnom opotrebení bezpodmienečne komoru vymeňte.
- Demontujte miešaciu komoru a skontrolujte vzduchovú dýzu na opotrebenie.

Vymeňte miešaciu komoru a vzduchovú dýzu

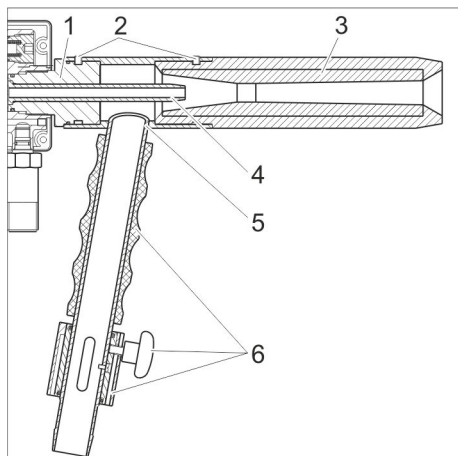

- 1 Časť skrutkového spojenia
- 2 Skrutka
- 3 Rozstrekovacia dýza
- 4 Vzduchová dýza
- 5 Miešacia komora
- 6 Montážne diely miešacej komory

- Demontujte montážne diely miešacej komory.
- Uvoľnite skrutky.
- Vytiahnite miešaciu komoru zo skrutkovacieho dielu a dýzy na čistenie prúdom.
- Uvoľnite skrutkovací diel pomocou klieští na rúrky a odskrutkujte ho.
- Odstráňte vzduchovú dýzu.
- Pri následnej montáži dávajte pozor na upevnenie podložiek bez nečistoty.

Pomoc pri odstraňovaní porúch

⚠ VÝSTRAHA

Nebezpečenstvo poranenia. Pred činnosťami na stroji zablokujte prívod pneumatického vzduchu, vypustite tlak a odpojte

prístroj od napájania pneumatickým vzduchom.

Pri poruchách, ktoré nie sú uvedené v tejto kapitole, v prípade pochybností a pri vý-

slovnom upozornení vyhľadajte autorizovanú servisnú službu.

Porucha	Možné príčiny	Odstránenie
Žiadny vzduch	Uzavretý uzatvárací ventil na kompresore.	– Skontrolujte prípojku ku kompresoru. – Otvorte uzatvárací ventil.
	Pokazený kompresor	Opravte kompresor
Z dýzy uniká vzduch, ale žiadny prostriedok na čistenie prúdom	Vlhký prostriedok na čistenie prúdom alebo upchanie.	– Pritlačte silno nátrubok dýzy na čistenie prúdom na elastickú podložku a potiahnite odťahovaciu páčku pištole. Prúd vzduchu sa otočí a vyčistí príslušné súčiastky. – Ak je táto metóda neúspešná, vyčistite nasávaciu hadicu, nasávaciu rúrku a miešaciu komoru. – Vymeňte prostriedok na čistenie prúdom.
	Nasáva sa cudzí vzduch.	– Riadne utiahnite objímky hadice a hadicu na čistenie prúdom. – Uzavrite reguláciu prostriedku na čistenie prúdom.
Žiadne primiešavanie vody napriek zásobovaniu vodou	Vypínač s voľbami vody nie je v polohe ZAP.	Nastavte vypínač s voľbami vody do polohy ZAP.
	Uzavrite regulačný gombík množstva vody.	Otvorte regulačný gombík množstva vody.
	Príliš nízky tlak vody.	Použite napájanie vodou s tlakom vody nad 0,2 MPa (2 bar).
	Upchaný vodný systém.	– Demontujte hadicu na vodu a neuzatvárajte vodnú prípojku. – Demontujte injektor. – Otočte regulačný gombík množstva vody na max. – Pritlačte nátrubok vzduchovej dýzy na elastickú podložku. – Potiahnite odťahovaciu páčku pištole - vodný systém sa prefúka pneumatickým vzduchom. – Ak nemá táto metóda úspech, demontujte vodný ventil.
Odťahovacia páčka pištole sa nepresunie po uvoľnení úplne dopredu	Zlomená pružina.	Vyhľadajte servisnú službu.

Náhradné diely

- Používať možno iba príslušenstvo a náhradné diely schválené výrobcom. Originálne príslušenstvo a originálne náhradné diely zaručujú bezpečnú a bezporuchovú prevádzku stroja.
- Ďalšie informácie o náhradných dieloch získate na stránke www.kaercher.com v oblasti Servis.

Záruka

V každej krajine platia záručné podmienky našej distribučnej organizácie. Prípadné poruchy spotrebiča odstránime počas záručnej lehoty bezplatne, ak sú ich príčinou chyby materiálu alebo výrobné chyby. Pri uplatňovaní záruky sa spolu s dokladom o kúpe zariadenia láskavo obráťte na predajcu alebo na najbližší autorizovaný zákaznicky servis.

Technické údaje

Zásobovanie vzduchom		
Prietok vzduchu	m ³ /min	1...6,3
Tlak vzduchu	MPa (bar)	0,3...1,2 (3...12)
Pripojenie vody		
Prietok na prívode, min.	l/h (l/min)	200 (3,4)
Priemer prívodnej hadičky	palce	1/2
Prívodný tlak (min.)	MPa (bar)	0,2 (2)
Prívodný tlak (max.)	MPa (bar)	0,5 (5)
Výkonové parametre		
Množstvo vody (max.) *	l/h (l/min)	120 (2)
Množstvo prostriedku na čistenie prúdom (max.) **	kg/h	160
Sacia výška max.	m	4
Dĺžka hadice na prostriedok na čistenie prúdom	m	5
Charakteristické hodnoty hluku podľa DIN 45635 Bl. 1***		
Hladina hlukových emisií vzťahujúca sa na pracovisko L _{pA}	dB(A)	105
Hlučnosť L _{WA}	dB(A)	112
Rozmery		
Dĺžka	mm	480
Šírka	mm	80
Výška	mm	260
Hmotnosť	kg	3,5
* pri tlaku vzduchu 6 bar a tlaku vody 5 bar		
** pri tlaku vzduchu 6 bar bez vody		
*** zistené pri čistení prúdom na betóne B45 a oceli St37 pri tlaku vzduchu 6 bar a tlaku vody 4 bar. Prostriedky na čistenie prúdom Nečistota po čistení prúdom (hliníkový silikát), veľkosť zrna: 0,8 mm priemer. Hladina hlukových emisií vzťahujúca sa na pracovisko sa vzťahuje na 8 hodinovú pracovnú zmenu.		

EÚ Vyhlásenie o zhode

Týmto vyhlasujeme, že ďalej označený stroj zodpovedá na základe jeho koncepcie a konštrukcie a takisto vyhotovenia, ktoré sme dodali, príslušným základným požiadavkám na bezpečnosť a ochranu zdravia uvedeným v smerniciach EÚ. Pri zmene stroja, ktorá nebola nami odsúhlasená, stráca toto prehlásenie svoju platnosť.

Výrobok: Striekacia pištoľ
Typ: 2 869-xxx
Typ: ST 120

Príslušné Smernice EÚ:

2006/42/ES (+2009/127/ES)

Uplatňované harmonizované normy:

EN ISO 12100 - 1
EN ISO 12100 - 2
EN 349
EN 854

Podpísaní jednájú z poverenia a s plnou mocou predstavenstva.

H. Jenner

Chairman of the Board of Management

S. Reiser

Director Regulatory Affairs & Certification

Osoba zodpovedná za dokumentáciu:
S. Reiser

Alfred Kärcher SE & Co. KG
Alfred-Kärcher-Straße 28-40
71364 Winnenden (Germany)
Tel.: +49 7195 14-0
Fax: +49 7195 14-2212

Winnenden, 2020/08/01



Prije prve uporabe Vašeg uređaja pročitajte ove originalne radne upute, postupajte prema njima i sačuvajte ih za kasniju uporabu ili za sljedećeg vlasnika.

Zaštita okoliša



Materijali ambalaže se mogu reciklirati. Molimo Vas da ambalažu ne odlažete u kućne otpatke, već ih predajte kao sekundarne sirovine.

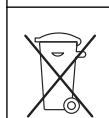

Stari uređaji sadrže vrijedne materijale koji se mogu reciklirati te bi ih stoga trebalo predati kao sekundarne sirovine. Baterije, ulje i slični materijali ne smiju dospjeti u okoliš. Stoga Vas molimo da stare uređaje zbrinete preko odgovarajućih sabirnih sustava.

Napomene o sastojcima (REACH)

Aktualne informacije o sastojcima možete pronaći na stranici:

www.kaercher.com/REACH

Komandni elementi

Za slike vidi ovo!

- 1 Tijelo prskalice
- 2 Sapnica za pjeskarenje
- 3 Ubrizgavač
- 4 Zračna sapnica
- 5 Crijevo za sredstvo za brizganje
- 6 Zračno crijevo sa crijevnom spojkom SKG 19 (nije sadržano u isporuci)
- 7 Usisna cijev
- 8 Obujmica za crijevo
- 9 Regulacija abrazivnog sredstva
- 10 Priključak za vodu
- 11 Sigurnosni ventil
- 12 Sklopka za puštanje/zatvaranje vode
- 13 Gumb za regulaciju protoka zraka
- 14 Gumb za regulaciju količine vode
- 15 Osigurač okidača
- 16 Okidačka poluga prskalice
- 17 Rukohvat

Namjensko korištenje

Prskalica je predviđena za priključivanje na izvor komprimiranog zraka. Mlaz komprimiranog zraka usisava abrazivno sredstvo i nosi ga sa sobom.

Kako bi se izbjeglo stvaranje prašine prilikom prskanja, mješavini abraziva i zraka može se dodati voda.

Primjeri primjene:

- Uklanjanje grafita
- Čišćenje fasada od prirodnog kamena
- Čišćenje površina od umjetnog kamena
- Čišćenje ožbukanih fasada
- Hrapavljenje površina
- Uklanjanje hrđe
- Zaglađivanje varenih šavova
- Uklanjanje laka

- Pripremna obrada podloga
- Prikladna abrazivna sredstva:**
- Suho abrazivno sredstvo.
 - Maksimalna granulacija 1,5 mm.

Sigurnosni napuci

- Prije puštanja u rad pročitajte radne upute Vašeg stroja i pritom prvenstveno obratite pažnju na sigurnosne naputke.
- Natpisi s upozorenjima i napomenama na uređaju pružaju važne naputke za siguran rad.
- Uz instrukcije ovih radnih uputa moraju se poštivati opći sigurnosni propisi i propisi o sprječavanju nesreća zakonodavnog tijela.
- Za priključivanje komprimiranog zraka koristite samo propisana crijeva i spojke. Isto vrijedi i za zamjenu crijeva i spojki.
- Pazite da se crijevo za komprimirani zrak ne uništi ili ošteti gaženjem, gnječenjem, vučenjem ili sličnim.
- Crijevo za komprimirani zrak mora biti postavljeno ispravljeno odnosno pod što je moguće manjim kutom tako da nema pregiba.
- Servisne radove smiju obavljati samo ovlaštene servisne službe ili stručnjaci za izvođenje takvih radova, koji su upoznati sa svim relevantnim sigurnosnim propisima.
- Prije čišćenja i održavanja uređaja kao i prije zamjene dijelova treba iskopčati vod komprimiranog zraka.
- Smije se koristiti samo onaj pribor i oni pričuvni dijelovi koje dopušta proizvođač. Originalan pribor i originalni pričuvni dijelovi jamče za to da stroj može raditi sigurno i bez smetnji.
- Vodite računa o propisima vodoopskrbnog poduzeća.
- Vijčani spoj priključnih crijeva mora biti zabrtvljen.
- Zračno crijevo ne smije biti oštećeno (opasnost od pucanja). Oštećeno crijevo mora se smijesta zamijeniti. Smiju se koristiti samo crijeva i spojevi koje preporučuje proizvođač. Za kataloške brojeve pogledajte upute za rad.
- Prije uporabe provjerite je li stroj sa svojim radnim komponentama u ispravnom stanju i siguran za rad. Ako stanje nije besprijekorno, ne smije se upotrebljavati.
- Pri uporabi uređaja u opasnim područjima (npr. na benzinskim postajama) treba se pridržavati odgovarajućih sigurnosnih propisa. Zabranjen je rad u prostorijama u kojima prijeti opasnost od eksplozija.
- Svi dijelovi pod naponom u području rada moraju biti zaštićeni od prskanja vodenim mlazom.
- Poluga ručne prskalice tijekom rada ne smije biti uklještena.

- Radi zaštite od prskajuće vode treba po potrebi nositi prikladnu zaštitnu odjeću.
- Mlaz nikada ne usmjeravajte prema ljudima, životinjama, samom uređaju ili električnim dijelovima.

- Zabranjeno je uređajem obrađivati materijale koji sadrže azbest ili druge tvari koje su štetne po zdravlje.
- Obvezno treba nositi sredstva za zaštitu sluha.
- Nije dopušteno naizmjenično ili istodobno pjeskarenje lakih metala i dijelova koji sadrže željezo u nekoj prostoriji, ako se prije svake promjene dotična prostorija ne može očistiti (opasnost od požara i eksplozije).
- Za pjeskarenje legura koje sadrže više od 80 % magnezija ne smiju se rabiti abrazivna sredstva koja sadrže željezo.
- Ne smiju se rabiti abrazivna sredstva koja izazivaju silikozu.
- Ne smiju se primjenjivati abrazivna sredstva kod kojih sadržaj opasnih tvari prelazi maksimalnu dopuštenu granicu predviđenu mjerodavnim propisima.

Kod radova unutar spremnika ili u uskim prostorijama treba obratiti pozornost na odgovarajuće nacionalne/lokalne direktive koje se odnose na sljedeće teme:

- Rad u spremnicima i uskim prostorijama
 - Primjena uređaja za alarmiranje osoblja
- Prilikom pjeskarenja mora se koristiti sljedeća zaštitna oprema:
- zaštita za lice i oči
 - zaštita sluha
 - odjeća za zaštitu od udaraca koja pokriva ramena i tijelo
 - Zaštitne rukavice
 - zaštitne rukavice
 - po potrebi oprema za zaštitu dišnih organa.

Moraju se primijeniti higijenske zaštitne mjere shodno odovarajućim nacionalnim/lokalnim propisima.

- Rukovatelj mora upotrebljavati uređaj u skladu s njegovom namjenom. Mora voditi računa o mjesnim uvjetima, a pri radu s uređajem mora paziti na druge osobe, osobito djecu.
- Uređaj smiju koristiti samo osobe koje su upućene u rukovanje njime i koje mogu dokazati sposobnosti za posluživanje i ovlaštene su za njegovu primjenu. Uređajem ne smiju rukovati djeca niti maloljetnici.
- Uređaj se nikada ne smije ostaviti bez nadzora sve dok je pod tlakom.
- Zbog zraka koji u mlazu izlazi iz sapnice, na prskalicu djeluje povratna udarna sila. Zbog toga prskalicu morate čvrsto držati.
- Ne smije se posezati u prskajući mlaz.

Sigurnosni uređaji

Sigurnosni ventil otvara se u slučaju preko-
račenja dopuštenog radnog pretlaka.

Simboli u uputama za rad

⚠ OPASNOST

Za neposredno prijeteću opasnost koja za
posljedicu ima teške tjelesne ozljede ili
smrt.

⚠ UPOZORENJE

Za eventualno opasnu situaciju koja može
prouzročiti teške tjelesne ozljede ili smrt.

OPREZ

Za eventualno opasnu situaciju koja može
prouzročiti lake tjelesne ozljede ili materijal-
nu štetu.

Funkcija

- Kada je okidačka poluga prskalice priti-
snuta, komprimirani zrak prolazi kroz
zračnu sapnicu.
- Podtlak koji generira brizgaljka usisava
abrazivno sredstvo kroz crijevo i usisnu
cijev iz otvorenog spremnika s abraziv-
nim sredstvom.
- Struja komprimiranog zraka u sapnici
ubrzava i nanosi abrazivno sredstvo.
- Količina abrazivnog sredstva može se
nestupnjevano namjestiti regulatorom i
prilagoditi različitim zahtjevima čišće-
nja.

Stavljanje u pogon

Ukoliko prilikom raspakiravanja ustanovite
štetu nastalu tijekom transporta, o tome
obavijestite svoga prodavača.

Montaža pribora

- ➔ Crijevo za abrazivno sredstvo pričvrsti-
te obujmicama.

Priključak komprimiranog zraka

- ➔ Zračno crijevo sa crijevnom spojkom
priključite na kompresor.
Pazite na ispravan položaj spojki.

Priključak za vodu

Za priključne vrijednosti pogledajte tehnič-
ke podatke.

Filtar za vodu u dovodu sprječava pojavu
smetnji.

⚠ UPOZORENJE

Vodite računa o propisima vodoopskrbnog
poduzeća.

Sukladno važećim propisima ure-
đaj nikada ne smije raditi na vodo-
vodnoj mreži bez odvajača.

Potrebno je koristiti prikladni odva-
jač tvrtke KÄRCHER ili alternativno odva-
jač koji je u skladu s EN 12729 tip BA. Voda
koju izdvoji odvajač nije podesna za piće.

OPREZ

Odvajač uvijek treba priključiti na dovod vo-
de, a ne izravno na uređaj!

- ➔ Crijevo za dovod vode (nije sadržano u
isporuci) spojite s uređajem i dovodom
vode.



Rukovanje

Snaga mlaza

Snaga mlaza ovisi o veličini korištenog
kompresora.

Sljedeća tablica prikazuje međusobnu po-
vezanost protoka zraka i tlaka koji se može
postići.

Protok zraka [m ³ / min]	Tlak [MPa (bar)]	Protok zraka [m ³ / min]	Tlak [MPa (bar)]
2,4	0,3 (3)	5,4	0,8 (8)
3,0	0,4 (4)	6,1	0,9 (9)
3,6	0,5 (5)	6,7	1,0 (10)
4,2	0,6 (6)	7,3	1,1 (11)
4,8	0,7 (7)	8,0	1,2 (12)

Radni tlak

Radni tlak se namješta kontinualno uz po-
moć gumba za regulaciju protoka zraka.
Maksimalni dozvoljeni radni tlak iznosi 1,2
MPa (12 bar).

Usisavanje abrazivnog sredstva

- ➔ Utisnite usisnu cijev u abrazivno sred-
stvo tako da usisni otvori za zrak ne
budu prekriveni.

Maksimalna visina usisavanja abrazivnog
sredstva: 4 m.

U radu

- ➔ Uključite kompresor.
- ➔ Otvorite dovod vode.
- ➔ Deblokirajte osigurač okidača.
- ➔ Povucite okidačku polugu prskalice i
obavite radove čišćenja.

Rad s vodom

Kako bi se izbjeglo stvaranje prašine, mje-
šavini abrazivnog sredstva i zraka može se
dodati voda.

- ➔ Pustite vodu okretanjem odgovarajuće
sklopke na uređaju.
- ➔ Gumbom za regulaciju namjestite koli-
činu vode.

Napomena:

Dovod vode je aktivan samo kada je oki-
dačka poluga prskalice povučena.

Za vezivanje prašine potrebna je samo
mala količina vode od najviše 20 l/h.

Ispiranje ostataka abrazivnog sredstva

- ➔ Zatvorite regulator količine abrazivnog
sredstva.
- ➔ Otvorite regulator količine vode.
- ➔ Povucite okidačku polugu.

Nakon rada:

- ➔ Zatvorite vodu okretanjem odgovarajuće
sklopke na uređaju.
- ➔ Povucite okidačku polugu i ispuhajte
vodu koja se zadržala u prskalici.

Stavljanje izvan pogona

- ➔ Otpustite okidačku polugu.
- ➔ Okidačku polugu prskalice blokirajte
osiguračem kako biste spriječili neho-
tično aktiviranje.
- ➔ Po završetku radova dobro operite ru-
ke.

Njega i održavanje

⚠ UPOZORENJE

Opasnost od ozljeda. Prije radova na ure-
đaju blokirajte dovod komprimiranog zraka,
rastlačite uređaj te isključite opskrbu kom-
primiranim zrakom.

Napomena:

Komora miješanja i zračna sapnica su po-
trošni dijelovi i ne podliježu jamstvenim
odredbama.

Sigurnosno ispitivanje / Ugovor o servisiranju

S Vašim prodavačem možete dogovoriti
provođenje redovitog sigurnosnog ispitiva-
nja ili sklopiti ugovor o održavanju. Molimo
Vas da se o tome posavjetujete.

Svakodnevno

- ➔ Provjerite pričvršćenost crijevnih spoje-
va.

Tjedno

- ➔ Provjerite pohabanost crijeva za abra-
zivno sredstvo.
- ➔ Provjerite pohabanost crijeva za kom-
primirani zrak.
- ➔ Provjerite pohabanost sapnice za pr-
skanje.
U slučaju da je sapnica pohabana, sna-
ga mlaza znatno opada.

Mjesečno

- ➔ Provjerite pohabanost komore miješa-
nja, te ju obvezno zamijenite u slučaju
većih oštećenja.
- ➔ Demontirajte komoru miješanja i pro-
vjerite pohabanost zračne sapnice.

Zamjena komore miješanja i zračne sapnice

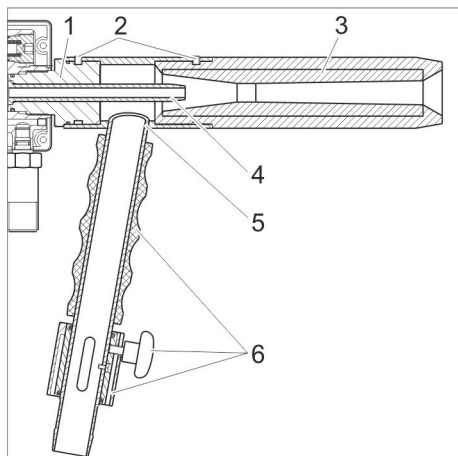

- 1 Navojni dio
- 2 Vijak
- 3 Sapnica za pjeskarenje
- 4 Zračna sapnica
- 5 Komora miješanja
- 6 Dodatni dijelovi komore miješanja

- Demontirajte dodatne dijelove komore miješanja.
- Otpustite vijke.
- Skinite komoru miješanja s navojnog dijela i sapnice za prskanje.
- Vodoinstalaterskim kliještima otpustite i odvijte navojni dio.
- Skinite zračnu sapnicu.
- Po završenoj montaži provjerite jesu li dosjedi brtvenih prstenova čisti.

Pomoć u slučaju smetnji

⚠ UPOZORENJE

Opasnost od ozljeda. Prije radova na uređaju blokirajte dovod komprimiranog zraka,

rastlačite uređaj te isključite opskrbu komprimiranim zrakom.
U slučaju pojave smetnji koje nisu navedene u ovom odlomku, kod dvojbi i izričitih in-

strukcija obratite se ovlaštenoj servisnoj službi.

Smetnja	Moguć uzrok	Otklanjanje
Nema zraka	Zaporni ventil na kompresoru zatvoren.	<ul style="list-style-type: none"> – Provjerite priključak na kompresoru. – Otvorite zaporni ventil.
	Kompresor je неисправan	Popravite kompresor.
Iz sapnice izlazi zrak, ali ne i abrazivno sredstvo	Abrazivno sredstvo je vlažno ili je sapnica začepljena.	<ul style="list-style-type: none"> – Otvor sapnice pritisnite na neku elastičnu podlogu i povucite okidačku polugu prskalice. Tako će se zračna struja preusmjeriti i očistiti potrebne dijelove. – U slučaju da ova metoda nije urodila plodom, očistite usisno crijevo, usisnu cijev i komoru miješanja. – Zamijenite abrazivno sredstvo.
	Usisava se vanjski zrak.	<ul style="list-style-type: none"> – Zategnite obujmicu crijeva na crijevu za abrazivno sredstvo. – Zatvorite regulator abrazivnog sredstva.
Voda se ne dodaje, iako je dovod otvoren.	Voda nije puštena okretanjem odgovarajuće sklopke.	Pustite vodu okretanjem odgovarajuće sklopke na uređaju.
	Zatvorite gumb za regulaciju količine vode.	Otvorite gumb za regulaciju količine vode.
	Tlak vode je prenizak.	Koristite opskrbu vodom s tlakom vode preko 0,2 MPa (2 bar).
	Vodovodni sustav je začepljen.	<ul style="list-style-type: none"> – Demontirajte crijevo za vodu, ali nemojte zatvarati priključak za vodu. – Demontirajte brizgaljku. – Okrenite gumb za regulaciju količine vode na maksimum. – Pritisnite otvor zračne sapnice na neku elastičnu podlogu. – Povucite okidačku polugu prskalice i ispušite vodovodni sustav komprimiranim zrakom. – U slučaju da ova metoda nije urodila plodom, demontirajte ventil za vodu.
Okidačka poluga prskalice se nakon otpuštanja ne pomiče posve unaprijed.	Opruga je potrgana.	Obratite se servisnoj službi.

Pričuvni dijelovi

- Smije se koristiti samo onaj pribor i oni pričuvni dijelovi koje dozvoljava proizvođač. Originalan pribor i originalni pričuvni dijelovi jamče za to da stroj može raditi sigurno i bez smetnji.
- Dodatne informacije o pričuvnim dijelovima dobit ćete pod www.kaercher.com u dijelu Servis (Service).

Jamstvo

U svakoj zemlji važe jamstveni uvjeti koje je izdala naša nadležna organizacija za distribuciju. Eventualne smetnje na stroju za vrijeme trajanja jamstva uklanjamo besplatno ukoliko je uzrok greška u materijalu ili proizvodnji. U slučaju koji podliježe garanciji obratite se, uz prilaganje potvrde o kupnji, Vašem prodavaču ili najbližoj ovlaštenoj servisnoj službi.

Tehnički podaci

Opskrba zrakom		
Protok zraka	m ³ /min	1...6,3
Tlak zraka	MPa (bar)	0,3...1,2 (3...12)
Priključak za vodu		
Min. dovodni protok	l/h (l/min)	200 (3,4)
Promjer dovodnog crijeva	inč	1/2
Dovodni tlak (min.)	MPa (bar)	0,2 (2)
Dovodni tlak (maks.)	MPa (bar)	0,5 (5)
Podaci o snazi		
Maks. količina vode *	l/h (l/min)	120 (2)
Maks. količina abrazivnog sredstva **	kg/h	160
Maks. visina usisavanja	m	4
Duljina crijeva za abrazivno sredstvo	m	5
Vrijednosti emisije zvuka sukladno DIN 45635 list 1***		
Razina emisije zvuka na radnom mjestu L _{pA}	dB(A)	105
Razina zvučne snage L _{WA}	dB(A)	112
Dimenzije		
Duljina	mm	480
Širina	mm	80
Visina	mm	260
Težina	kg	3,5
* kada je tlak zraka 6 bara, a tlak vode 5 bara ** kada je tlak zraka 6 bara bez vode *** izračunato prilikom prskanja na beton B45 i čelik St37 kada je tlak zraka 6 bara, a tlak vode 4 bara. Abrazivno sredstvo: šljaka za pjeskarenje (aluminijски silikat), granulacija: promjer od 0,8 mm. Razina emisije zvuka na radnom mjestu odnosi se na osmosatnu radnu smjenu.		

EU izjava o sukladnosti

Izjavljujemo da navedeni uređaj u svojoj zamisli i konstrukciji te kod nas korištenoj izvedbi odgovara osnovnim sigurnosnim i zdravstvenim zahtjevima u skladu s niže navedenim direktivama Europske Zajednice. Ova izjava gubi valjanost u slučaju izmjenjene stroja koja nisu ugovorene s nama.

Proizvod: Brizgaljka
Tip: 2.869-xxx
Tip: ST 120

Odgovarajuće smjernice EU:
2006/42/EZ (+2009/127/EZ)

Primijenjene usklađene norme:
EN ISO 12100 - 1
EN ISO 12100 - 2
EN 349
EN 854

Dolje potpisani djeluju u ime i po opunomoćenju uprave.

H. Jenner
Chairman of the Board of Management

S. Reiser
Director Regulatory Affairs & Certification

Opunomoćeni za izradu dokumentacije:
S. Reiser

Alfred Kärcher SE & Co. KG
Alfred-Kärcher-Straße 28-40
71364 Winnenden (Germany)
Tel.: +49 7195 14-0
Fax: +49 7195 14-2212

Winnenden, 2020/08/01



Pre prve upotrebe Vašeg uređaja pročitajte ove originalno uputstvo za rad, postupajte prema njemu i sačuvajte ga za kasniju upotrebu ili za sledećeg vlasnika.

Zaštita životne sredine

	<p>Ambalaža se može ponovo preraditi. Molimo Vas da ambalažu ne bacate u kućne otpatke nego da je dostavite na odgovarajuća mesta za ponovnu preradu.</p>
	<p>Stari uređaji sadrže vredne materijale sa sposobnošću recikliranja i treba ih dostaviti za ponovnu preradu. Baterije, ulje i slične materije ne smeju dospeti u životnu sredinu. Stoga Vas molimo da stare uređaje odstranjujete preko primerenih sabirnih sistema.</p>

Napomene o sastojcima (REACH)

Aktuelne informacije o sastojcima možete pronaći na stranici:

www.kaercher.com/REACH

Komandni elementi

Slike se nalaze na omotu

- 1 Telo prskalice
- 2 Mlazni nastavak
- 3 Injektor
- 4 Mlaznica za vazduh
- 5 Cev mlaznog sredstva
- 6 Crevo za vazduh sa crevnom spojnicom (nije sadržano u isporuci).
- 7 Usisna cev
- 8 Obujmica za crevo
- 9 Regulacija abrazivnog sredstva
- 10 Priključak za vodu
- 11 Sigurnosni ventil
- 12 Prekidač za puštanje i zatvaranje vode
- 13 Dugme za regulaciju protoka vazduha
- 14 Dugme za regulaciju količine vode
- 15 Osigurač okidača
- 16 Okidačka poluga prskalice
- 17 Drška

Namensko korišćenje

Prskalica je predviđena za priključivanje na izvod komprimovanog vazduha. Mlaz komprimovanog vazduha usisava abrazivno sredstvo i nosi ga sa sobom. Kako bi se izbeglo stvaranje prašine tokom prskanja, mešavini vazduha i abraziva može se dodati voda.

Primeri primene:

- Uklanjanje grafita
- Čišćenje fasada od prirodnog kamena
- Čišćenje površina od veštačkog kamena
- Čišćenje malterisanih fasada
- Hrapavljenje površina
- Uklanjanje rđe

- Zaglađivanje varenih šavova
 - Uklanjanje laka
 - Pripremni tretman podloga
- Prikladna abrazivna sredstva:**
- Suvo abrazivno sredstvo.
 - Granulacija najviše 1,5 mm.

Sigurnosne napomene

- Pre stavljanja u pogon pročitajte radno uputstvo Vašeg uređaja i pritom prvenstveno obratite pažnju na sigurnosne napomene.
- Natpisi sa upozorenjima i napomenama na uređaju pružaju važne instrukcije za siguran rad.
- Uz instrukcije ovog radnog uputstva moraju se poštovati opšti sigurnosni propisi i zakonski propisi o sprečavanju nesreća.
- Za priključivanje komprimovanog vazduha koristite samo odgovarajuća creva i spojnice. To važi i za zamenu istih.
- Pazite da se crevo za komprimovani vazduh ne uništi ili ošteti gaženjem, gnječenjem, povlačenjem ili sličnim.
- Crevo za komprimovani vazduh mora biti položeno pravolinijski ili pod velikim uglom tako da se ne prelama.
- Servisne radove smeju da vrše samo ovlašćene servisne službe ili stručnjaci za izvođenje takvih radova, koji su upoznati sa svim relevantnim sigurnosnim propisima.
- Pre čišćenja i održavanja uređaja kao i pre zamene delova treba odvojiti vod komprimovanog vazduha.
- Sme se koristiti samo onaj pribor i oni rezervni delovi koje dozvoljava proizvođač. Originalan pribor i originalni rezervni delovi garantuju za to da uređaj može raditi sigurno i bez smetnji.
- Vodite računa o propisima vodovodnog preduzeća.
- Zavrtni spoj priključnih creva mora biti zaptiven.
- Crevo za vazduh ne sme da bude oštećeno (opasnost od pucanja). Oštećeno crevo treba odmah zameniti. Smeju se upotrebljavati samo creva i spojevi koje preporučuje proizvođač. Kataloški broj pogledajte u uputstvu za upotrebu.
- Pre uporabe proverite da li je uređaj sa svojim radnim komponentama u ispravnom stanju i siguran za rad. Ako stanje nije besprekorno, ne sme se upotrebljavati.
- Pri upotrebi uređaja u opasnim područjima (npr. na benzinskim stanicama) treba se pridržavati odgovarajućih sigurnosnih propisa. Zabranjen je rad u prostorijama u kojima preta opasnost od eksplozija.
- Svi delovi pod naponom u oblasti rada moraju biti zaštićeni od prskanja vodenim mlazom.

- Poluga ručne prskalice se tokom rada ne sme uklještit.
- Za zaštitu od prskajuće vode treba po potrebi nositi prikladnu zaštitnu odeću.
- Mlaz nikada ne usmeravajte na ljude, životinje, uređaj ili električne delove.
- Zabranjeno je mlazom čistiti materijale koji sadrže azbest ili druge supstance koje su štetne po zdravlje.
- Neophodno je nositi opremu za zaštitu od buke.
- Nije dozvoljeno naizmenično ili istovremeno peskarenje lakih metala i predmeta koji sadrže gvožđe u zatvorenoj prostoriji, ako se ona pre svake promene ne može očistiti (opasnost od požara i eksplozije).
- Za peskarenje legura koje sadrže više od 80 % magnezijuma ne smeju se koristiti abrazivna sredstva sa sadržajem gvožđa.
- Ne smeju se koristiti abrazivna sredstva koja izazivaju silikozu.
- Za prskanje ne sme da se koristi materijal kod kojeg sadržaj štetnih materija prevazilazi maksimalnu granicu dozvoljenu nacionalnim/ lokalnim propisima.

Kod radova unutar rezervoara ili u uzanim prostorijama treba obratiti pažnju na odgovarajuće nacionalne/lokalne direktive koje se odnose na sledeće teme:

- Rad u rezervoarima i uzanim prostorijama
 - Primena uređaja za alarmiranje osoblja
- Prilikom peskarenja mora da se koristi sledeća zaštitna oprema:
- zaštita za lice i oči
 - zaštita sluha
 - odeća za zaštitu od udaraca koja pokriva ramena i telo
 - Zaštitne rukavice
 - zaštitne rukavice
 - po potrebi oprema za zaštitu disajnih organa.

Moraju se primeniti higijenske zaštitne mere shodno odovarajućim nacionalnim/ lokalnim propisima.

- Rukovalac mora koristiti uređaj u skladu sa njegovom namenom. Mora voditi računa o lokalnim uslovima, a pri radu uređajem mora se paziti na druge osobe, posebno decu.
- Uređaj smeju da koriste samo osobe koje su upućene u rukovanje njime i koje mogu dokazati sposobnosti za posluživanje i ovlašćene su za njegovu upotrebu. Uređajem ne smeju rukovati deca niti maloletnici.
- Uređaj nikada ne ostavljajte da radi bez nadzora, dok god je pod pritiskom.
- Zbog vazduha koji u mlazu izbija iz mlaznog nastavka, na prskalicu deluje povratna udarna sila. Zato prskalicu morate čvrsto držati.
- Zabranjeno je zahvatati u prskajući mlaz.

Sigurnosni elementi

Sigurnosni ventil se otvara u slučaju prekoračenja dozvoljenog radnog nadpritiska.

Simboli u uputstvu za rad

⚠ OPASNOST

Ukazuje na neposredno preteću opasnost koja dovodi do teških telesnih povreda ili smrti.

⚠ UPOZORENJE

Ukazuje na eventualno opasnu situaciju koja može dovesti do teških telesnih povreda ili smrti.

OPREZ

Ukazuje na eventualno opasnu situaciju koja može dovesti do lakših telesnih povreda ili izazvati materijalnu štetu.

Funkcija

- Kada je okidačka poluga prskalice pritisnuta, komprimovani vazduh prolazi kroz mlaznicu za vazduh.
- Pomoću creva za abrazivno sredstvo i usisne cevi podpritisk koji injektor stvara iz otvorene posude usisava abraziv.
- U mlaznom nastavku se usled dejstva struje komprimovanog vazduha abraziv ubrzava i nanosi.
- Količina abrazivnog sredstva se može kontinualno podesiti regulatorom i prilagoditi tako da udovoljava različitim zahtevima čišćenja.

Stavljanje u pogon

Ukoliko prilikom raspakovavanja ustanovite štetu nastalu tokom transporta, o tome obavestite svog prodavca.

Montaža pribora

- Crevo za abrazivno sredstvo pričvrstite pomoću obujmica.

Priključak komprimovanog vazduha

- Crevo za vazduh sa crevnom spojnicom priključite na kompresor. Pazite na ispravan položaj spojnika.

Priključak za vodu

Za priključne vrednosti pogledajte tehničke podatke.

Filter za vodu u dovodu sprečava pojavu smetnji.

⚠ UPOZORENJE

Pridržavajte se propisa vodovodnog preduzeća.

Prema važećim propisima uređaj nikada ne sme da radi na vodovodnoj mreži bez separatora.

Treba da se koristi podesan separator proizvođača KÄRCHER ili alternativno separator koji je u skladu sa EN 12729 tip BA. Voda koju izdvoji odvajač nije za piće.



OPREZ

Separator uvek treba priključiti na dovod vode, a ni u kom slučaju direktno na uređaj!

- Crevo za dovod vode (nije sadržano u isporuci) spojite sa uređajem i dovodom vode.

Rukovanje

Snaga mlaza

Snaga mlaza zavisi od veličine kompresora koji se koristi.

Sledeća tabela zavisi od veze između količine vazduha i dostignutog pritiska mlaza.

Protok vazduh a [m ³ /min]	Pritisak [MPa (bar)]	Protok vazduh a [m ³ /min]	Pritisak [MPa (bar)]
2,4	0,3 (3)	5,4	0,8 (8)
3,0	0,4 (4)	6,1	0,9 (9)
3,6	0,5 (5)	6,7	1,0 (10)
4,2	0,6 (6)	7,3	1,1 (11)
4,8	0,7 (7)	8,0	1,2 (12)

Radni pritisak

Radni pritisak se kontinualno podešava dugmetom za regulaciju protoka vazduha. Najveći dozvoljeni radni pritisak iznosi 1,2 MPa (12 bar).

Usisavanje abrazivnog sredstva

- Usisnu cev ugurajte u materijal za rasprskavanje tako da usisni otvori za vazduh ne budu prekriveni.

Maksimalna visina usisavanja abrazivnog sredstva: 4 m.

Rad

- Uključite kompresor.
- Otvorite dovod vode.
- Deblokirajte osigurač okidača.
- Povucite okidačku polugu prskalice i obavite čišćenje.

Rad sa vodom

Kako bi se izbeglo stvaranje prašine, mešavini vazduha i abraziva može se dodati voda.

- Pustite vodu okretanjem odgovarajućeg prekidača.
- Regulacionim dugmetom podesite količinu vode.

Napomena:

Dovod vode je aktivan samo kada je okidačka poluga prskalice povučena. Za vezivanje prašine potrebna je samo mala količina vode od najviše 20 l/h.

Ispiranje ostataka abrazivnog sredstva

- Zatvorite regulator količine abrazivnog sredstva.
- Otvorite regulator količine vode.
- Povucite okidačku polugu prskalice.

Nakon rada:

- Zatvorite vodu okretanjem odgovarajućeg prekidača.

- Povucite okidačku polugu i iz prskalice izdvojite preostalu vodu.

Nakon upotrebe

- Otpustite okidačku polugu prskalice.
- Okidačku polugu prskalice blokirajte osiguračem kako biste sprečili njeno nehotično aktiviranje.
- Po završetku prskanja dobro operite ruke.

Nega i održavanje

⚠ UPOZORENJE

Opasnost od povreda. Pre radova na uređaju blokirajte dovod komprimovanog vazduha, ispustite pritisak i uređaj odvojite od dovoda za snabdevanje komprimovanim vazduhom.

Napomena:

Komora za mešanje i mlaznica za vazduh su potrošni delovi i ne podležu garanciji.

Sigurnosno ispitivanje / Ugovor o servisiranju

Sa Vašim prodavcem možete dogovoriti obavljanje redovnog sigurnosnog ispitivanja ili sklopiti ugovor o održavanju. Molimo Vas da se o tome posavetujete.

Svakodnevno

- Proverite pričvršćenost crevnih spojeva.

Sedmično

- Proverite istrošenost creva za abrazivno sredstvo.
- Proverite istrošenost creva za komprimovani vazduh.
- Proverite istrošenost mlaznice za abrazivno sredstvo. U slučaju da je mlaznica pohabana, snaga prskanja u znatnoj meri opada.

Mesečno

- Proverite istrošenost komore za mešanje pa je zamenite ukoliko je to potrebno.
- Demontirajte komoru za mešanje i proverite istrošenost mlaznice za vazduh.

Zamena komore za mešanje i mlaznice za vazduh

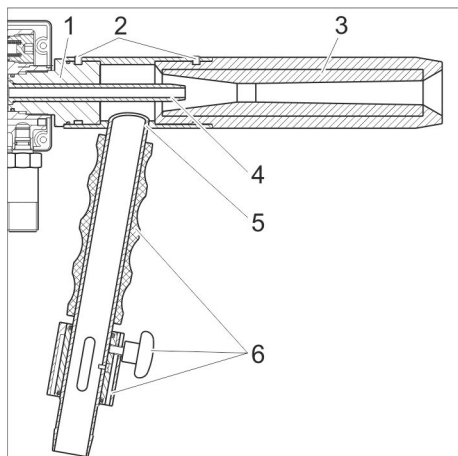

- 1 Navojni deo
- 2 Zavrtnaj
- 3 Mlazni nastavak
- 4 Mlaznica za vazduh
- 5 Komora za mešanje
- 6 Dodatni delovi komore za mešanje

- Demontirajte dodatne delove komore za mešanje.
- Otpustite zavrtnje.
- Skinite mlaznicu za abrazivno sredstvo i komoru za mešanje sa navojnog dela.
- Vodoinstalaterskim kleštima otpustite i odvijte navojni deo.
- Skinite mlaznicu za vazduh.
- Nakon obavljene montaže pazite da dosedi O-prstenova budu čisti.

Pomoć u slučaju smetnji

⚠ UPOZORENJE

Opasnost od povreda. Pre radova na uređaju blokirajte dovod komprimovanog vazduha, ispustite pritisak i uređaj odvojite

od dovoda za snabdevanje komprimovanim vazduhom.
U slučaju pojave smetnji koje nisu navedene u ovom odlomku, kod

nedoumica i izričitih instrukcija obratite se ovlašćenoj servisnoj službi.

Smetnja	Moguć uzrok	Otklanjanje
Nema vazduha	Blokirni ventil na kompresoru zatvoren.	<ul style="list-style-type: none"> – Proverite priključak na kompresoru. – Otvorite blokirni ventil.
	Kompresor je neispravan	Popravite kompresor
Iz mlaznice izlazi vazduh, ali ne i abrazivno sredstvo.	Abrazivno sredstvo je vlažno ili je mlaznica začepljena.	<ul style="list-style-type: none"> – Otvor mlaznice čvrsto pristonite na elastičnu podlogu pa povucite okidačku polugu prskalice. Time se vazдушna struja preusmerava i potrebna mesta se čiste. – Ukoliko se ova metoda pokaže kao bezuspešna, očistite usisno crevo, usisnu cev i komoru za mešanje. – Zamenite abrazivno sredstvo.
	Usisava se spoljašnji vazduh.	<ul style="list-style-type: none"> – Zategnite obujmicu creva na crevu za abrazivno sredstvo. – Zatvorite regulator abrazivnog sredstva.
Voda se ne dovodi, iako je dovod otvoren.	Voda nije puštena okretanjem odgovarajućeg prekidača.	Pustite vodu okretanjem odgovarajućeg prekidača.
	Dugme za regulaciju količine vode je zatvoreno.	Otvorite dugme za regulaciju količine vode.
	Pritisak vode je prenizak.	Koristite snabdevanje vodom sa pritiskom vode preko 0,2 MPa (2 bar).
	Vodovodni sistem je začepljen.	<ul style="list-style-type: none"> – Demontirajte crevo za vodu, ali nemojte zatvarati priključak za vodu. – Demontirajte injektor. – Okrenite dugme za regulaciju količine vode na maksimum. – Otvor mlaznice za vazduh pristonite na neku elastičnu podlogu. – Povucite okidačku polugu prskalice i vodovodni sistem će se izduvati komprimovanim vazduhom. – Ukoliko se ova metoda pokaže kao bezuspešna, demontirajte ventil za vodu.
Okidačka poluga prskalice se i nakon otpuštanja ne vraća skroz unapred.	Opruga je slomljena.	Obratite se servisnoj službi.

Rezervni delovi

- Sme se koristiti samo onaj pribor i oni rezervni delovi koje dozvoljava proizvođač. Originalan pribor i originalni rezervni delovi garantuju za to da uređaj može raditi sigurno i bez smetnji.
- Dodatne informacije o rezervnim delovima dobićete pod www.kaercher.com u delu Servis (Service).

Garancija

U svakoj zemlji važe garantni uslovi koje je izdala naša nadležna distributivna organizacija. Eventualne smetnje na uređaju za vreme trajanja garancije uklanjamo besplatno, ukoliko je uzrok greška u materijalu ili proizvodnji. U slučaju koji podleže garanciji obratite se sa potvrdom o kupovini Vašem prodavcu ili najbližoj ovlašćenoj servisnoj službi.

Tehnički podaci

Dovod vazduha		
Protok vazduha	m ³ /min	1...6,3
Pritisak vazduha	MPa (bar)	0,3...1,2 (3...12)
Priključak za vodu		
Min. dovodni protok	l/h (l/min)	200 (3,4)
Prečnik dovodnog creva	inč	1/2
Dovodni pritisak (min.)	MPa (bar)	0,2 (2)
Dovodni pritisak (maks.)	MPa (bar)	0,5 (5)
Podaci o snazi		
Maks. količina vode *	l/h (l/min)	120 (2)
Maks. količina abrazivnog sredstva **	kg/h	160
Maks. visina usisavanja	m	4
Dužina creva za abrazivno sredstvo	m	5
Vrednosti buke u skladu sa DIN 45635 list 1***		
Nivo emitovane buke na radnom mestu L _{PA}	dB(A)	105
Nivo zvučne snage L _{WA}	dB(A)	112
Dimenzije		
Dužina	mm	480
Širina	mm	80
Visina	mm	260
Težina	kg	3,5
* kada je pritisak vazduha 6 bara, a pritisak vode 5 bara		
** kada je pritisak vazduha 6 bara bez vode		
*** izračunato pri prskanju na beton B45 i čelik St37, kada je pritisak vazduha 6 bara, a pritisak vode 4 bara. Abrazivno sredstvo: šljaka (aluminijumski silikat), granulacija: prečnika 0,8 mm. Nivo emitovane buke na radnom mestu odnosi se na osmočasovnu radnu smenu.		

Izjava o usklađenosti sa propisima EU

Ovim izjavljujemo da ovde opisana mašina po svojoj koncepciji i načinu izrade, sa svim njenim modelima koje smo izneli na tržište, odgovara osnovnim zahtevima dole navedenih propisa Evropske Zajednice o sigurnosti i zdravstvenoj zaštiti. Ova izjava prestaje da važi ako se bez naše saglasnosti na mašini izvedu bilo kakve promene.

Proizvod: Mlazni pištolj
Tip: 2.869-xxx
Tip: ST 120

Odgovarajuće EU-direktive:
2006/42/EZ (+2009/127/EZ)
Primenjene usklađene norme:
EN ISO 12100 - 1
EN ISO 12100 - 2
EN 349
EN 854

Potpisnici deluju po nalogu i uz punomoć upravnog odbora.

H. Jenner

Chairman of the Board of Management

S. Reiser

Director Regulatory Affairs & Certification

Opunomoćeni za izradu dokumentacije:
S. Reiser

Alfred Kärcher SE & Co. KG
Alfred-Kärcher-Straße 28-40
71364 Winnenden (Germany)
Tel.: +49 7195 14-0
Fax: +49 7195 14-2212

Winnenden, 2020/08/01



Преди първото използване на Вашия уред прочетете това оригинално инструктуя за работа, действайте според него и го запазете за по-късно използване или за следващия притежател.

Опазване на околната среда

	<p>Опаковъчните материали могат да се рециклират. Моля не хвърляйте опаковките при домашните отпадъци, а ги предайте на вторични суровини с цел повторна употреба.</p>
	<p>Старите уреди съдържат ценни материали, подлежащи на рециклиране, които могат да бъдат употребени повторно. Батерии, масла и подобни на тях не бива да попадат в околната среда. Поради това моля отстранявайте старите уреди, използвайки подходящи за целта системи за събиране.</p>

Указания за съставките (REACH)

Актуална информация за съставките ще намерите на:

www.kaercher.com/REACH

Обслужващи елементи

Вижте изображенията на корицата

- 1 Корпус на пистолета
- 2 Пръскаща дюза
- 3 Инжектор
- 4 Въздушна дюза
- 5 Маркуч за пръскащо средство
- 6 Маркуч за въздух с куплунг на маркуча SKG 19 (не се съдържа в обема на доставката)
- 7 Всмукателна тръба
- 8 Закопчалка на маркуча
- 9 Регулиране на пръскащото средство
- 10 Захранване с вода
- 11 Предпазен клапан
- 12 Прекъсвач за избор, вода ВКЛ/ИЗКЛ
- 13 Копче за регулиране на количеството на въздуха
- 14 Копче за регулиране на количеството на водата
- 15 Предпазител на спусъка
- 16 Лост на спусъка на пистолета
- 17 Ръкохватка

Употреба по предназначение

Пръскащият пистолет трябва да се свърже към източник на сгъстен въздух. Струята от сгъстен въздух засмуква пръскащо средство, което се увлича във въздушната струя.

За избягване на свързване на праха по време на пръскане към сместа от пръскащо средство и въздух може да се добави вода.

Примери за използване:

- Отстраняване на графити
 - Почистване на фасади от естествен камък
 - Почистване на площи от изкуствен камък
 - Почистване на фасади с мазилка
 - Награпяване на повърхности
 - Почистване на ръжда
 - Зачистване на заваръчни шевове
 - Почистване на лакове
 - Предварително третиране на основи
- Подходящи пръскащи средства:**
- Сухо пръскащо средство.
 - Размер на зърното максимум 1,5 mm.

Указания за безопасност

- Преди пускане в експлоатация прочетете Упътването за работа на Вашия уред и спазвайте особено указанията за сигурност.
- Поставените на уреда предупредителни и указателни табелки дават важни напътствия за безопасна работа.
- Освен указанията в това ръководство трябва да се спазват и общовалидните законодателни предписания за безопасност и предпазване от нещастни случаи.
- Използвайте за извода за сгъстен въздух само маркучи и куплунги по предназначение. Това важи също за използването на маркучи и куплунги.
- Трябва да се обърне внимание на това, маркучът за сгъстен въздух да не се повреди или скъса поради преминаване по него, смачкване, опъване или подобни.
- Маркучът за сгъстен въздух трябва да преминава по права линия или да се полага в голяма дъга към пода, така че да не се образуват прегъвания.
- Ремонти трябва да се извършват само от оторизирани сервизи или от специалисти в тази област, които са запознати с всички предписания за сигурност.
- Преди почистване и поддръжка на уреда и смяна на частите трябва да се изключи тръбопроводът за сгъстен въздух.
- Могат да се използват само принадлежности и резервни части, които са позволени от производителя. Оригиналните принадлежности и оригинални резервни части гарантират сигурната и безпроблемна работа на уреда.
- Съблюдавайте разпоредбите на водоснабдителната компания.
- Завинтването на присъединителните маркучи трябва да бъде плътно.
- Маркучът за въздух не трябва да е повреден (съществува опасност от пропукване). Повреденият маркуч трябва незабавно да се смени. Трябва да се използват само маркучи и съединения препоръчани от производителя. Каталоген номер виж Упътването за употреба.

- Уредът с приспособленията за работа преди използване да се провери за безупречно състояние и експлоатационна сигурност. Ако уредът не е в отлично състояние, използването му е забранено.
- Да се спазват указанията за безопасност при работа с уреда в опасни зони (например на бензиностанции). Забранена е работата във взривоопасни помещения.
- Всички електрически части и елементи в обсега на работа трябва да са защитени от водната струя.
- По време на работа лоста на пистолета за ръчно пръскане не трябва да бъде блокиран.
- За предпазване от хвърчащи части трябва при нужда да се носи подходящо предпазно облекло.
- Никога не насочвайте струята към хора, животни, уреда или електрически части.
- Не трябва да се почистват съдържащи азбест и други материали, които съдържат вещества опасни за здравето.
- Трябва да се носи защита за слуха.
- Не се допуска променливо или едновременно пръскане на леки метали и съдържащи желязо частици в едно помещение, ако преди всяка смяна не се гарантира почистване на помещението за пръскане (опасност от пожар и експлозия).
- За пръскане на магнезиеви сплави с повече от 80% магнезий не бива да се използват съдържащи желязо пръскащи средства.
- Не бива да се използват силикогенни пръскащи средства.
- Не трябва да се използват пръскащи средства, които надвишават максимално допустимите съдържания на опасни вещества съгласно съответно валидните разпоредби.

При работа в резервоари или тесни помещения да се спазват националните/местните директиви относно следните теми:

- Работа в резервоари и тесни помещения
 - Приложение на инсталация за аварийно известяване на лица
- При пръскане трябва да се носи следното защитно оборудване:
- Защита за очите и за лицето
 - Защита за слуха
 - Покриващо тялото и раменете облекло за противоударна защита
 - Защитни ръкавици
 - Защитни обувки
 - евентуално дихателна защита

Трябва да се предприемат хигиенни защитни мерки съгласно националните/местните директиви.

- Обслужващото лице трябва да използва уреда според предписанията. По време на работа то трябва да се съобразява с околните предмети и да внимава за трети лица и особено за деца.

- Уредът трябва да се използва само от хора, които са обучени за експлоатацията му и които са доказали способностите си за работа с него, и са натоварени с използването му. Уредът не трябва да се използва от деца и младежи.
- Уредът никога не бива да се оставя без надзор, докато е под налягане.
- Поради излизащата въздушна струя на пръскащата дюза на пистолета действа сила на откат. Затова дръжте здраво пистолета.
- Не бива да се посяга към излизащата струя.

Предпазни приспособления

Предпазният клапан се отваря при надвишаване на допустимото работно налягане.

Символи на Упътването за употреба

⚠ ОПАСНОСТ

За непосредствено грозяща опасност, която води до тежки телесни повреди или до смърт.

⚠ ПРЕДУПРЕЖДЕНИЕ

За възможна опасна ситуация, която би могла да доведе до тежки телесни повреди или смърт.

ПРЕДПАЗЛИВОСТ

За възможна опасна ситуация, която би могла да доведе до леки телесни повреди или материални щети.

Функция

- При натиснат лост на спуська на пистолета съгъстеният въздух преминава през въздушната дюза.
- Създаденият от инжектора вакуум засмуква пръскащото средство през маркуча за пръскащо средство и всмукателната тръба от резервоара за пръскащо средство.
- В пръскащата дюза пръскащото средство се ускорява от потока съгъстен въздух и се разпръсква.
- Количеството на пръскащото средство може да се регулира безстепенно от регулирането на пръскащото средство и да се адаптира към задачата за почистване.

Пускане в експлоатация

Ако при разопаковане установите транспортна повреда, уведомете магазина, от който сте закупили уреда.

Монтирайте принадлежностите

- ➔ Закрепете маркуча за пръскащо средство със скобата за маркучи.

Извод за съгъстен въздух

- ➔ Свържете маркуча за въздух с куплунга на маркуча към компресора. Внимавайте за правилното положение на куплунгите.

Захранване с вода

Параметрите за свързване вижте от Технически данни. Един воден филтър в подаването предотвратява неизправностите.

⚠ ПРЕДУПРЕЖДЕНИЕ

Съблюдавайте разпоредбите на водоснабдителната компания.

Съгласно валидните разпоредби не се позволява използване на уреда в мрежата за питейна вода без разделител на системата. Използвайте подходящ разделител на системата на фирма KARCHER или като алтернатива разделител на системата съгл. EN 12729 тип BA. Преминалата през разделителя на системата вода се определя като негодна за пиене.

ПРЕДПАЗЛИВОСТ

Разделителят на системата трябва да бъде свързан винаги към захранването с вода, никога директно към уреда!

- ➔ Захранващ маркуч за вода (не се съдържа в обема на доставката) с уред и свързване на водопровода.



Обслужване

Мощност на пръскане

Мощността на пръскане зависи от размера на използвания компресор. Следващата таблица показва връзката между количеството въздух и достиганото налягане на пръскане.

Количество въздух [м³/мин]	Налягане [MPa (bar)]	Количество въздух [м³/мин]	Налягане [MPa (bar)]
2,4	0,3 (3)	5,4	0,8 (8)
3,0	0,4 (4)	6,1	0,9 (9)
3,6	0,5 (5)	6,7	1,0 (10)
4,2	0,6 (6)	7,3	1,1 (11)
4,8	0,7 (7)	8,0	1,2 (12)

Работно налягане

Работното налягане се настройва безстепенно с копчето за регулиране на количеството на въздуха. Максимално допустимото работно налягане възлиза на 1,2 MPa (12 bar).

Засмукване на пръскащо средство

- ➔ Притиснете смукателната тръба до толкова в материала за пръскане, че отворите за засмукване на въздух да не се покриват.

Максимална височина на засмукване на пръскащото средство: 4 м.

Експлоатация

- ➔ Включете компресора.
- ➔ Да се отвори входа за водата.
- ➔ Освободете предпазителя на спуська.
- ➔ Изтеглете лоста на спуська на пистолета и изпълнете задачата за почистване.

Режим с вода

За избягване на свързване на праха към сместа от пръскащо средство и въздух може да се добави вода.

- ➔ поставете прекъсвача за избор на вода на ВКЛ.
- ➔ Настройте количеството на водата от копчето за регулиране на количеството на водата.

Указания:

Подаването на вода е активно само при изтеглен лост на спуська на пистолета. За свързване на праха е необходимо само малко количество вода от максимум 20 л/ч.

Избършете остатъците от пръскащо средство

- ➔ Затворете регулирането на количеството пръскащо средство.
- ➔ Отворете регулирането на количеството вода.
- ➔ Изтеглете лоста на спуська на пистолета.

След експлоатация:

- ➔ поставете прекъсвача за избор на вода на ИЗКЛ.
- ➔ Изтеглете лоста на спуська на пистолета и издухайте остатъците от вода от пистолета.

Спиране на експлоатация

- ➔ Пуснете лоста на спуська на пистолета.
- ➔ Блокирайте лоста на спуська на пистолета с предпазителя на спуська, за да предотвратите непреднамерено задействане.
- ➔ След края на работата с пръскане измийте основно ръцете си.

Грижи и поддръжка

⚠ ПРЕДУПРЕЖДЕНИЕ

Опасност от нараняване. Преди работа по уреда спрете подаването на съгъстен въздух, изпуснете налягането и отделете уреда от захранването със съгъстен въздух.

Указание:

Смесителната камера и въздушната дюза са износващи се части и не подлежат на гаранционните условия.

Инспекция за сигурност/Договор за поддръжка

Можете да договорите редовна инспекция за сигурност с Вашия търговец или да сключите договор за поддръжка. Моля искайте съвети.

Ежедневно

- Проверете здравината на закрепване на маркучопроводите.

Ежеседмично

- Проверете маркуча за пръскащо средство за износване.
- Проверете маркуча за сгъстен въздух за износване.
- Проверете пръскащата дюза за износване.

При износена пръскаща дюза мощността на пръскане спада силно.

Ежемесечно

- Проверете смесителната камера за износване, при силно износване непременно я сменете.
- Демонтирайте смесителната камера и проверете въздушната дюза за износване.

Сменете смесителната камера и въздушната дюза

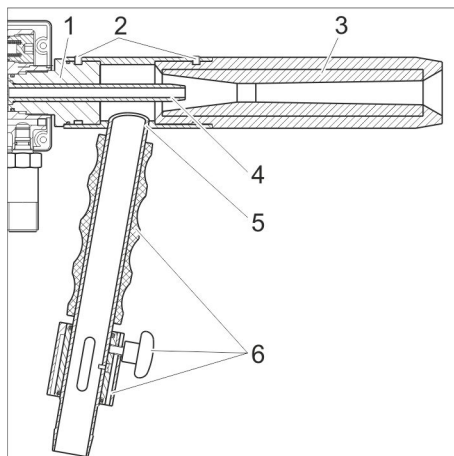

- 1 Завинтваща се част
- 2 Винт
- 3 Пръскаща дюза
- 4 Въздушна дюза
- 5 Смесителна камера
- 6 Пристроени части на смесителната камера

- Демонтирайте пристроените части на смесителната камера.
- Развийте болтовете.
- Изтеглете смесителната камера от завинтващата се част и от пръскащата дюза.
- Освободете завинтващата се част с тръбни клещи и я развийте.
- Свалете въздушната дюза.
- При последващия монтаж внимавайте крългите уплътнения да са чисти.

Помощ при проблеми

⚠ ПРЕДУПРЕЖДЕНИЕ

Опасност от нараняване. Преди работата по уреда спрете подаването на сгъстен въздух, изпуснете налягане-

то и отделете уреда от захранването със сгъстен въздух.

При повреди, които не са посочени в тази глава, при случай на колебание и

при изрично указание потърсете авторизирания сервис.

Неизправност	Възможна причина	Отстраняване
Няма въздух	Спирателният вентил на компресора е затворен.	– Проверете извода на компресора. – Отворете спирачния вентил.
	Дефектен компресор	Поправете компресора
От дюзата излиза въздух, но не и пръскащо средство	Пръскащото средство е влажно или има запушване.	– Притиснете гърловината на пръскащата дюза здраво към еластична подложка и изтеглете лоста на спусъка на пистолета. По този начин потокът от въздух се отклонява и почиства засегнатите части. – Ако този метод няма успех, почистете всмукателния маркуч, всмукателната тръба и смесителната камера. – Сменете пръскащото средство.
	Засмуква се външен въздух.	– Затегнете скобите за маркучи на маркуча за пръскащо средство. – Затворете регулирането на пръскащото средство.
Липсва добавяне на вода въпреки захранването с вода	Прекъсвачът за избор на вода не е в положение ВКЛ.	поставете прекъсвача за избор на вода на ВКЛ.
	Копчето за регулиране на количеството на водата е затворено.	Отворете копчето за регулиране на количеството на водата.
	Налягането на водата е твърде ниско.	Използвайте захранване с вода с налягане на водата над 0,2 МПа (2 bar).
	Водната система е запушена.	– Демонтирайте маркуча за вода и не затваряйте извода за вода. – Демонтирайте инжектора. – Завъртете копчето за регулиране на количеството на водата на макс. – Притиснете гърловината на въздушната дюза към еластична подложка. – Изтеглете лоста на спусъка на пистолета - водната система се продухва със сгъстен въздух. – Ако този метод няма успех, демонтирайте водния вентил.
След пускане лостът на спусъка на пистолета не отива изцяло напред	Пружината е счупена.	Потърсете сервиса.

Резервни части

- Могат да се използват само принадлежности и резервни части, които са позволени от производителя. Оригиналните принадлежности и оригинални резервни части дават гаранция за това, уредът да може да се използва сигурно и без повреди.
- Други информации относно резервните части можете да получите на www.kaercher.com в област Сервиз.

Гаранция

Във всяка страна важат гаранционните условия, публикувани от оторизираната от нас дистрибуторска фирма. Евентуални повреди на Вашия уред ще отстраним в рамките на гаранционния срок безплатно, ако се касае за дефект в материалите или при производство. В гаранционен случай се обърнете към дистрибутора или най-близкия оторизиран сервиз, като представите касовата бележка.

Технически данни

Захранване с въздух		
Количество на въздуха	м ³ /мин	1...6,3
Въздушно налягане	MPa (bar)	0,3...1,2 (3...12)
Захранване с вода		
Дебит за постъпващата вода, минимум.	л/ч (л/мин)	200 (3,4)
Диаметър на захранващия маркуч	Цол	1/2
Налягане на постъпващата вода (мин.)	MPa (bar)	0,2 (2)
Налягане на постъпващата вода (макс.)	MPa (bar)	0,5 (5)
Данни за мощността		
Количество на водата (макс.) *	л/ч (л/мин)	120 (2)
Количество на пръскащото средство (макс.) **	кг/ч	160
Височина на засмукване макс.	м	4
Дължина на маркуча за пръскащо средство	м	5
Характеристика на шума по DIN 45635 л. 1***		
Отнесено към работното място ниво на шумови емисии L _{рА}	dB(A)	105
Ниво на звукова мощност L _{WA}	dB(A)	112
Размери		
Дължина	мм	480
Широчина	мм	80
Височина	мм	260
Тегло	кг	3,5
* при 6 bar въздушно налягане и 5 bar налягане на водата ** при 6 bar въздушно налягане без вода *** установено при пръскане върху бетон В45 и стомана St37 при въздушно налягане от 6 bar и налягане на водата от 4 bar. Пръскащо средство: Стоманена шлака (алуминиев силикат), размер на зърната: 0,8 mm диаметър. Отнесено към работното място ниво на шумови емисии се отнася за работна смяна от 8 часа.		

ЕС Декларация за съответствие

С настоящото декларираме, че цитираната по-долу машина съответства по концепция и конструкция, както и по начин на производство, прилаган от нас, на съответните основни изисквания за техническа безопасност и безвредност на Директивите на ЕС. При промени на машината, които не са съгласувани с нас, настоящата декларация губи валидност.

Продукт: Пръскащ пистолет
Тип: 2.869-xxx
Тип: ST 120

Намиращи приложение Директиви на ЕС:

2006/42/EO (+2009/127/EO)

Намерили приложение хармонизиранни стандарти:

EN ISO 12100 - 1

EN ISO 12100 - 2

EN 349

EN 854

Подписващите лица действат от името и като пълномощници на управителния орган.

H. Jenner
Chairman of the Board of Management

S. Reiser
Director Regulatory Affairs & Certification

Пълномощник по документацията:
S. Reiser

Alfred Kärcher SE & Co. KG
Alfred-Kärcher-Straße 28-40
71364 Winnenden (Germany)
Tel.: +49 7195 14-0
Fax: +49 7195 14-2212

Winnenden, 2020/08/01



THANK YOU!
MERCI! DANKE! ¡GRACIAS!



Registrieren Sie Ihr Produkt und profitieren Sie von vielen Vorteilen.

Register your product and benefit from many advantages.

Enregistrez votre produit et bénéficiez de nombreux avantages.

Registre su producto y aproveche de muchas ventajas.

www.kaercher.com/welcome



Bewerten Sie Ihr Produkt und sagen Sie uns Ihre Meinung.

Rate your product and tell us your opinion.

Évaluer votre produit et dites-nous votre opinion.

Reseñe su producto y díganos su opinión.

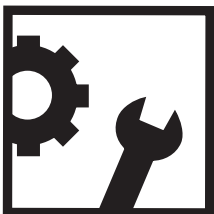

www.kaercher.com/dealersearch

Alfred Kärcher SE & Co. KG
Alfred-Kärcher-Str. 28-40
71364 Winnenden (Germany)
Tel.: +49 7195 14-0
Fax: +49 7195 14-2212

