

# KÄRCHER

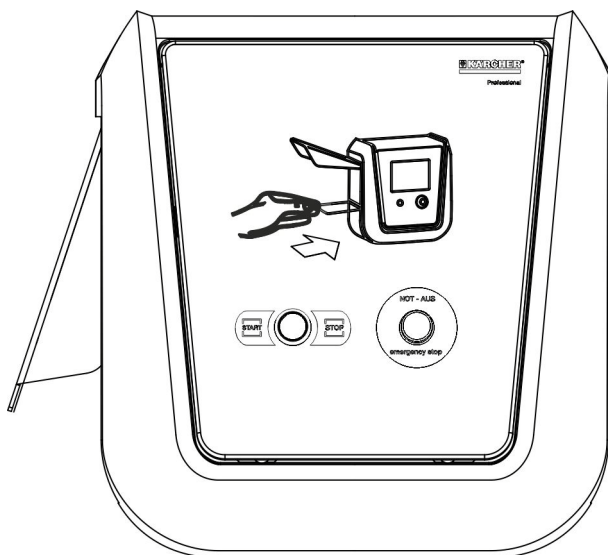

makes a difference

## CR 213



Deutsch	3
English	7
Français	11
Italiano	15
Nederlands	19
Español	23
Português	27
Dansk	31
Norsk	35
Svenska	39
Suomi	43
Ελληνικά	47
Türkçe	51
Русский	55
Magyar	59
Čeština	63
Polski	67
Slovenčina	71





  Lesen Sie vor der ersten Benutzung Ihres Gerätes diese Originalbetriebsanleitung, handeln Sie danach und bewahren Sie diese für späteren Gebrauch oder für Nachbesitzer auf.

## Umweltschutz

	Die Verpackungsmaterialien sind recyclebar. Bitte werfen Sie die Verpackungen nicht in den Hausmüll, sondern führen Sie diese einer Wiederverwertung zu.
	Altgeräte enthalten wertvolle recyclingfähige Materialien, die einer Verwertung zugeführt werden sollten. Batterien, Öl und ähnliche Stoffe dürfen nicht in die Umwelt gelangen. Bitte entsorgen Sie Altgeräte deshalb über geeignete Sammel-systeme.

### Hinweise zu Inhaltsstoffen (REACH)

Aktuelle Informationen zu Inhaltsstoffen finden Sie unter:

[www.kaercher.de/REACH](http://www.kaercher.de/REACH)

## Bestimmungsgemäße Verwendung

Der Waschkartenleser dient zur Bedienung von automatischen Selbstbedienungs-Waschanlagen durch den Benutzer.

Dabei übernimmt der Waschkartenleser folgende Funktionen:

- Starten eines Waschprogrammes mit Einfachwaschkarten.
- Programm unterbrechen
- Programm fortsetzen
- Stoppen der Waschanlage bei Gefahr mit den Not-Aus-Taster.

## Sicherheitshinweise

Jeweilige nationale Vorschriften des Gesetzgebers beachten.

Sicherheitshinweise der Waschanlage beachten.

## Geräteelemente

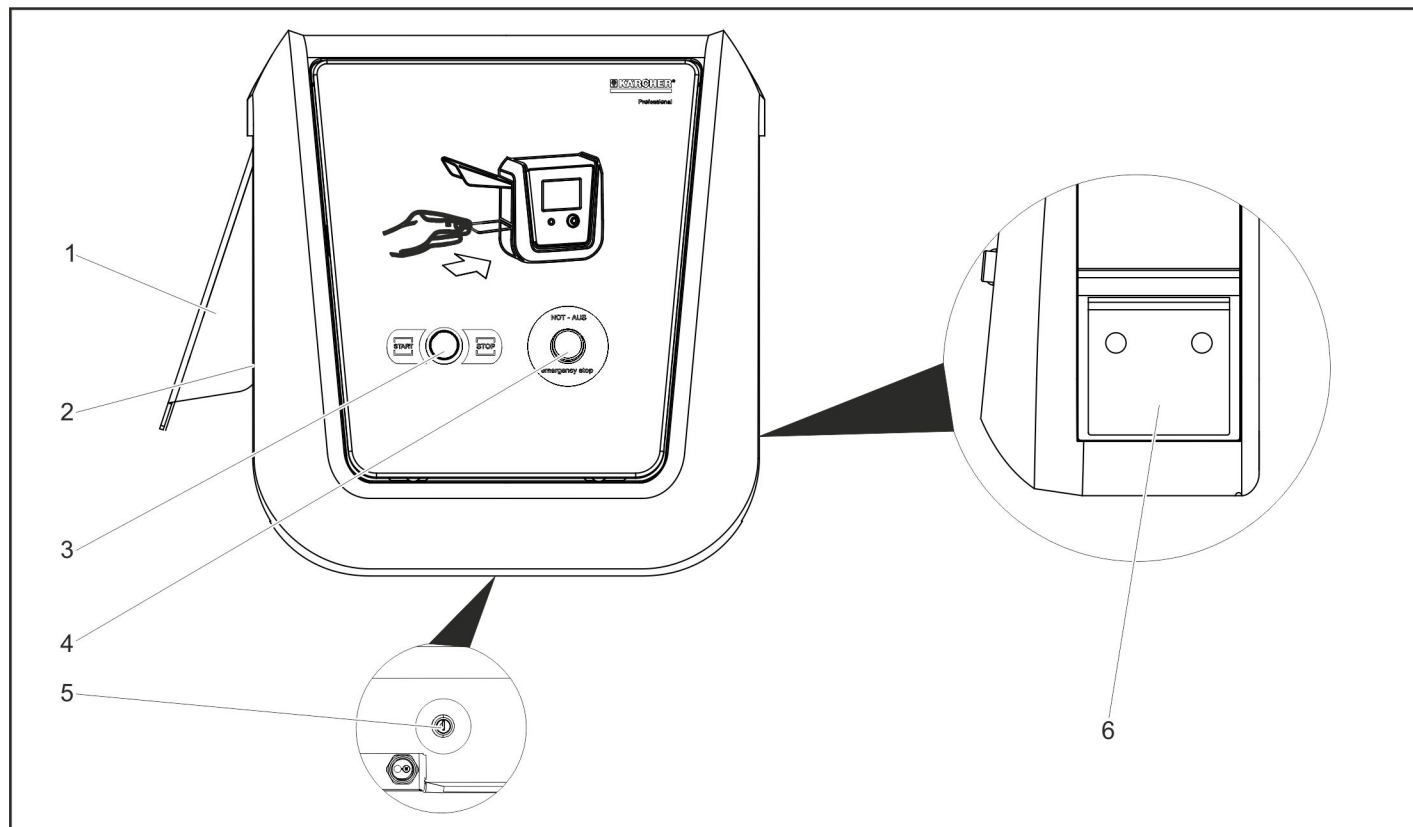

- 1 Spritzschutz
- 2 Waschkarten-Annahme
- 3 Taste „Start/Stop“
- 4 Not-Aus-Taster
- 5 Schloss
- 6 Schublade für Waschkarten

## Betrieb

### Ausschalten im Notfall

- Not-Aus-Taster drücken.  
Die Waschanlage bleibt sofort stehen.
- Nach Behebung des Problems Inbetriebnahme gemäß Betriebsanleitung der Waschanlage durchführen.

### Inbetriebnahme

Mit ABS Standfuß (Option) kann der Waschkartenleser bei geschlossener Anlage in der Waschhalle aufbewahrt werden. Zur Inbetriebnahme der Anlage muss der Waschkartenleser dann an seinem Bestimmungsort aufgestellt werden.

- Standfuß auf die Rollen kippen und zum Aufstellungsort schieben.

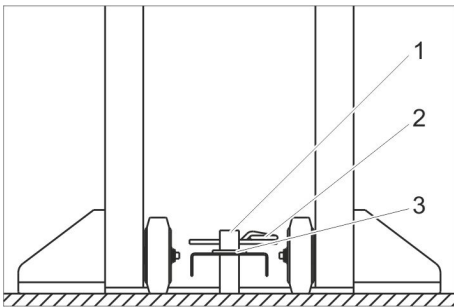

- 1 Pflock
- 2 Federstecker
- 3 Scheibe

- Bohrung im Standfuß auf Pflock der Umsturzsicherung setzen.
- Scheibe auflegen.
- Federstecker oder Schloss (nicht im Lieferumfang) durch Pflock stecken damit der Standfuß gegen Umstürzen gesichert ist.
- Auf sichere Verlegung des Anschlusskabels achten.

### Bedienung

Bei Betriebsbereitschaft leuchtet die Taste Start/Stop. Der Waschkartenleser ist zur Aufnahme einer Washkarte bereit.

#### Hinweis:

- Jeder Waschkartenleser besitzt einen Stationscode. Nur Washkarten mit dem Stationscode des Waschkartenlesers werden angenommen.
- Washkarten müssen sorgfältig behandelt werden, um sie vor Beschädigungen zu schützen. Verschmutzte oder verkratzte Washkarten können nicht mehr gelesen werden.
- Verschmutzte Washkarten können zur Beschädigung des Lese-Gerätes führen.
- Dieser Waschkartenleser akzeptiert nur Einfachwashkarten.
- Washkarte in die Washkarten-Annahme stecken.

Ist der Waschkartenleser bereit, wird die Washkarte eingezogen.

Ist der Waschkartenleser nicht bereit, wird die eingegebene Washkarte zurückgeschoben.

- Das auf der Einfachwashkarte codierte Programm wird gelesen und an die Waschanlage gemeldet.
- Wurde das Waschprogramm gestartet, wird die Washkarte eingezogen und in der Schublade gesammelt.
- Die Beleuchtung der Taste „Start/Stop“ erlischt.
- Ist die Waschanlage für das nächste Fahrzeug bereit, leuchtet die Taste Start/Stop.

### Schublade leeren

- Schloss aufschließen.
- Schublade seitlich herausziehen.  
Die Washkarten können vom Betreiber nach der Entnahme aus der Schublade sofort wieder verkauft werden.

### Programm unterbrechen

- Taste „Start/Stop“ drücken.  
Das Waschprogramm wird unterbrochen. Versäumte Vorbereitungsmaßnahmen können nachgeholt werden.

### Programm fortsetzen

- Taste „Start/Stop“ drücken.  
Das unterbrochene Waschprogramm wird fortgesetzt.  
Bitte Hinweise in der Betriebsanleitung der Waschanlage beachten.

## Technische Daten

Steuerung		
Spannung	VDC	24
Leistungsaufnahme	W	48
Schutzart		IP63
Betriebstemperatur	°C	(-20)... 0...60
Aufwärmzeit bei -20 °C	h	1
Luftfeuchtigkeit, max.	%	85
Waschanlagencodierung *)		0000...9 999
Waschprogramme		10
Fassungsvermögen Washkarten	<b>Stück</b>	100
Gewicht ohne Kabel	kg	13
Maße		
Breite	mm	489
Höhe	mm	441
Tiefe	mm	240

\*) Werkseinstellung 0000

## Pflege und Wartung

### Wartungshinweise

Grundlage für eine betriebssichere Anlage ist die regelmäßige Wartung nach folgendem Wartungsplan.

Verwenden Sie ausschließlich Original-Ersatzteile des Herstellers oder von ihm empfohlene Teile, wie

- Ersatz- und Verschleißteile
- Zubehörteile

### Wartungsplan

#### Täglich

- Washkarten aus der Schubladen nehmen.
- Not-Aus-Taster bei laufender Waschanlage betätigen und prüfen, ob die Anlage stoppt.
- Kabel auf Beschädigung prüfen, bei Bedarf Kundendienst rufen.



# Hilfe bei Störungen

## Störungen am Münzeinwurf

Störung	Mögliche Ursache	Behebung	Durch wen
Funktionsstörungen unter 0°C.	Heizung defekt.	Heizwiderstände müssen warm sein, sonst Kundendienst rufen.	Betreiber
Waschkarten werden eingezo- gen und wieder abgewiesen ob- wohl die Taste „Start/Stop“ leuchtet	Waschkarte verkehrt eingesteckt.	Waschkarte mit Pfeil auf der Oberseite und in Richtung auf den Waschkartenleser einstecken.	Bediener
	Falscher Stationscode auf der Waschkarte oder Waschkarte von anderer Anlage.	Andere Waschkarte verwenden.	Betreiber/ Kundendienst
	Waschkarte ist defekt.		
	Leser ist verschmutzt.	Leser reinigen (siehe „Leser reinigen“).	Betreiber
Waschkarten werden eingezo- gen obwohl die Taste „Start/Stop“ nicht leuchtet	Kontrollleuchte ist defekt.	Glühlampe erneuern.	Kundendienst
Taste „Start/Stop“ leuchtet nicht, Waschkarte kann von Hand einge- schoben werden	Waschanlage ist ausgeschaltet.	Waschanlage einschalten.	Betreiber
	Sicherung im Waschkartenleser defekt.	Sicherung auswechseln.	Kundendienst
Taste „Start/Stop“ leuchtet nicht, Waschkarten werden zurück- geschoben	Signal Waschbereit oder Ampel rot von der Waschanlage nicht vorhanden obwohl Anlage waschbereit ist.	Waschanlage zurücksetzen. Dazu Betriebsanlei- tung der Waschanlage beachten. Evtl. Kundendienst rufen.	Betreiber/ Kundendienst

### Leser reinigen

ren Händler oder die nächste autorisierte Kundendienststelle.

Durch Abrieb und verschmutzte Waschkarten bilden sich Ablagerungen auf dem Lesekopf.

- Reinigungskarte mit Alkohol anfeuchten.
- Karte mehrmals in den Waschkartenleser eingeben.
- Funktion des Waschkartenlesers prüfen.

### Ersatzteile

- Es dürfen nur Zubehör und Ersatzteile verwendet werden, die von KÄRCHER freigegeben sind. Original-Zubehör und Original-Ersatzteile bieten die Gewähr dafür, dass das Gerät sicher und störungsfrei betrieben werden kann.
- Eine Auswahl der am häufigsten benötigten Ersatzteile finden Sie am Ende der Betriebsanleitung.
- Weitere Informationen über Ersatzteile erhalten Sie unter [www.kaercher.com](http://www.kaercher.com) im Bereich Service.

### Garantie

In jedem Land gelten die von unserer zuständigen Vertriebsgesellschaft herausgegebenen Garantiebedingungen. Etwaige Störungen an Ihrem Gerät beseitigen wir innerhalb der Garantiefrist kostenlos, sofern ein Material- oder Herstellungsfehler die Ursache sein sollte. Im Garantiefall wenden Sie sich bitte mit Kaufbeleg an Ih-

## Zubehör

### Bestellnummern

Die Bestellnummern des Zubehörs können der Ersatzteilliste entnommen werden.

### Anbausatz Standfuß

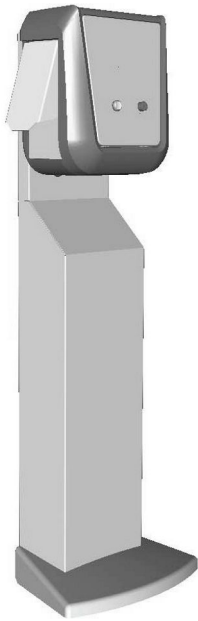

Standfuß zur freien Aufstellung des Waschkartenlesers.

### Umsturzsicherung

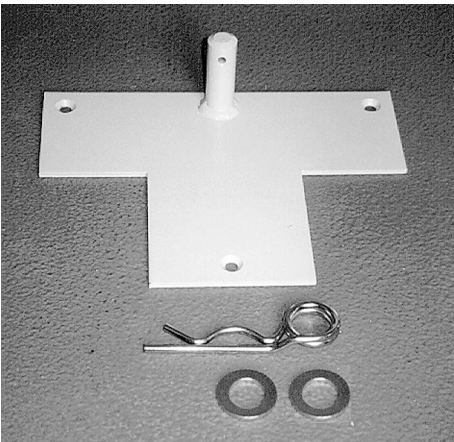

Zur Sicherung des Standfußes gegen Umstürzen.

### Anbausatz Bodenmontage

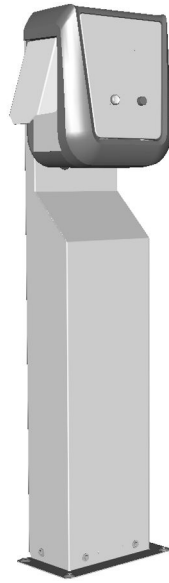

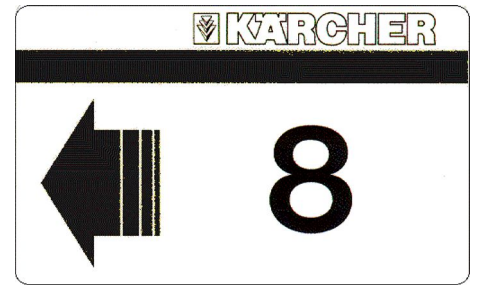

Fuß zur Befestigung des Waschkartenlesers auf dem Boden.

### Einfachwaschkarten





### Reinigungskarte

Zum Reinigen des Lesers.

  Please read and comply with these original instructions prior to the initial operation of your appliance and store them for later use or subsequent owners.

## Environmental protection

	<p>The packaging material can be recycled. Please do not throw the packaging material into household waste; please send it for recycling.</p>
	<p>Old appliances contain valuable materials that can be recycled; these should be sent for recycling. Batteries, oil, and similar substances must not enter the environment. Please dispose of your old appliances using appropriate collection systems.</p>

### Notes about the ingredients (REACH)

You will find current information about the ingredients at:

[www.kaercher.com/REACH](http://www.kaercher.com/REACH)

## Proper use

The wash card reader is used by the operator to operate automatic self-service washing stations.

Here, the wash card reader performs the following functions:

- Starting a washing programme with disposable wash cards.
- Interrupt programme
- Continue programme
- Stopping the washing station in case of danger via the emergency stop switch.

## Safety instructions

Please follow the national rules and regulations of the respective country.

Follow safety messages of the washing station.

## Device elements

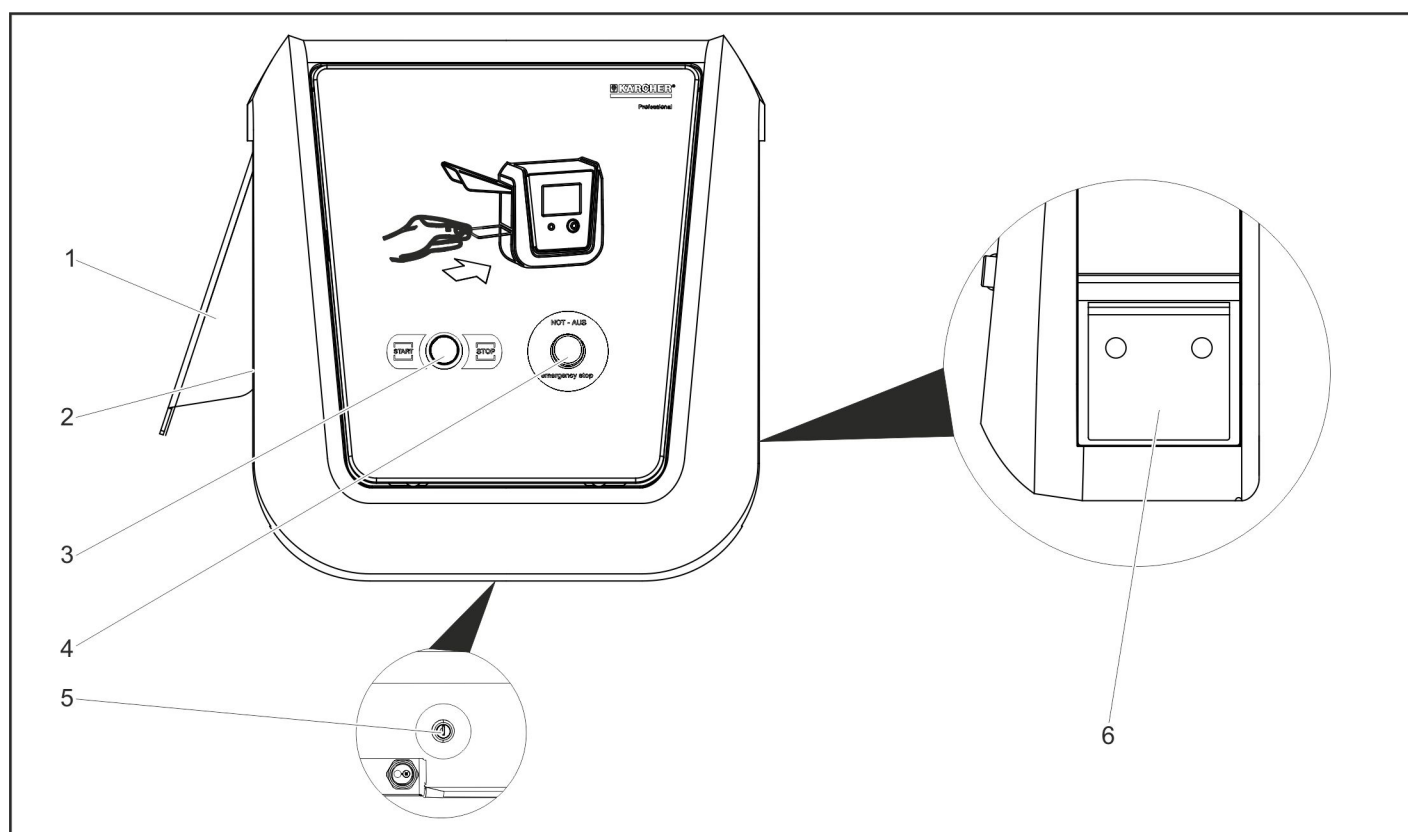

- 1 Splash guard
- 2 Wash card acceptor
- 3 "Start/stop" key
- 4 Emergency-stop button
- 5 Lock
- 6 Drawer for wash cards

## Operation

### Switch-off in case of emergency

- ➔ Press emergency-stop button.
- The washing station will stop immediately.
- ➔ After the problem is solved, start the system back up as per the operating instructions.

### Start up

With the ABS support leg (option), the wash card reader can be stored in the washing hall while the washing station is closed. In order to start the system, the wash card reader must be installed at its destination.

- ➔ Tilt the support leg onto the rollers and push it to the installation location.

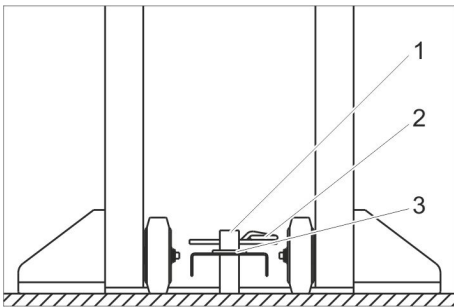

- 1 Peg
- 2 Spring pin
- 3 Disc

- ➔ Place the bore in the support leg onto the peg of the tipping protection.
- ➔ Insert the disc.
- ➔ Insert the spring cotter pin or the lock (not supplied) through the peg to prevent the support leg from tipping over.
- ➔ Watch for safe routing of the connecting cable.

### Operation

When the system is ready, the Start/Stop key will be illuminated. The wash card reader is ready to accept a wash card.

#### Note:

- Every wash card reader is equipped with a station code. Only wash cards with the station code of the wash card reader will be accepted.
- Wash cards must be handled with care to protect them from damage. Contaminated or scratched wash cards can no longer be read.
- Contaminated wash cards can damage the reader.
- This wash card reader only accepts disposable wash cards.
- ➔ Insert the wash card into the wash card acceptor.

If the wash card reader is ready, the wash card is pulled in.

If the wash card reader is not ready, the wash card is pushed back out.

- The programme that is encoded on the disposable wash card is read and transmitted to the washing station.

- If the wash programme was started, the wash card is pulled in and collected in the drawer.
- The "Start/Stop" key will no longer be illuminated.
- As soon as the washing system is ready for the next vehicle, the Start/Stop key will re-illuminate.

### Emptying the drawer

- ➔ Unlock the lock.
- ➔ Pull the drawer out to the side.

The wash cards can be resold by the operator immediately after he removes them from the drawer.

### Interrupt programme

- ➔ Press the "Start/Stop" key.
- The washing programme is interrupted. Omitted preparation measures can be caught up on later.

### Continue programme

- ➔ Press the "Start/Stop" key.
- The interrupted washing programme is continued. Please observe the notes in the operating instructions of the washing station.

## Technical specifications

Control		
Voltage	VDC	24
Power Input	W	48
Type of protection		IP63
Operating temperature	°C	(-20)... 0...60
Heating up time at -20 °C	h	1
Humidity, max.	%	85
Washing station encoding *)		0000...9 999
Washing programmes		10
Wash cards capacity	<b>Piece</b>	100
Weight without cable	kg	13
Dimensions		
Width	mm	489
Height	mm	441
Depth	mm	240

\*) Factory setting 0000

## Care and maintenance

### Maintenance instructions

The bases of a safe operating of the equipment is thr regularly maintenance according to the following maintenance plan.

- Use only original parts of the manufacturer or part suggested by him, such as
- replacement and wear parts
  - Accessory parts

### Maintenance schedule

#### Daily

- ➔ Remove the wash cards from the drawer.
- ➔ Operate the emergency stop switch while the washing station is running and check whether the system comes to a halt.
- ➔ Check the cables for damages, call customer service if necessary.

# Troubleshooting

## Malfunctions at coin mechanism

Fault	Possible cause	Remedy	By whom
Malfunctions below 0°C.	Heater defective.	Heater resistors must be warm, otherwise, call customer service.	Operator
Wash cards are pulled in and then rejected, even though the "Start/Stop" key is illuminated.	Wash card inserted incorrectly.	Insert the wash card with the arrow on top and pointing into the direction of the wash card reader.	Operator
	Wrong station code on the wash card or wash card issued by different wash station.	Use a different wash card.	Operator/Customer Service
	Wash card is defective.		
	Reader is dirty.	Clean the reader (see "Cleaning the reader").	Operator
Wash cards are pulled in even though the "Start/Stop" key is not illuminated.	Indicator lamp is defective.	Replace the light bulb.	Customer Service
The "Start/Stop" key is not illuminated; wash card can be inserted manually.	Washing station is switched off	Switch the washing station on.	Operator
	Fuse in the wash card reader defective.	Replace the fuse.	Customer Service
The "Start/Stop" key is not illuminated; wash cards are ejected back out.	The signal reads "ready to wash" or the red traffic light of the washing station not on even though the system is ready to operate.	Reset the washing station. Observe the operating instructions for this. Call customer service if necessary.	Operator/Customer Service

### Cleaning the reader

Abrasion and dirty wash cards can cause residue on the reader head.

- Moisten the cleaning card with alcohol.
- Reinsert the card into the wash card reader several times.
- Check the function of the wash card reader.

### Spare parts

- Only use accessories and spare parts which have been approved by the KÄRCHER. The exclusive use of original accessories and original spare parts ensures that the appliance can be operated safely and troublefree.
- At the end of the operating instructions you will find a selected list of spare parts that are often required.
- For additional information about spare parts, please go to the Service section at [www.kaercher.com](http://www.kaercher.com).

### Warranty

The warranty terms published by the relevant sales company are applicable in each country. We will repair potential failures of your appliance within the warranty period free of charge, provided that such failure is caused by faulty material or defects in manufacturing. In the event of a warranty claim please contact your dealer or the nearest authorized Customer Service centre. Please submit the proof of purchase.

## Accessories

### Order numbers

The order numbers for the accessories can be found in the spare parts list.

### Attachment kit support leg

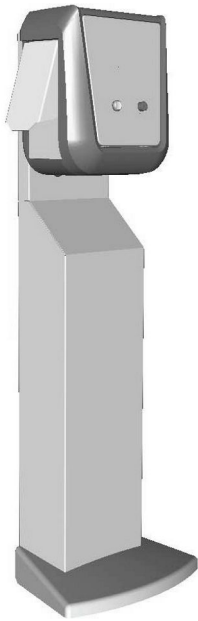

Support leg for the installation of the wash card reader at any location.

### Tipping protection.

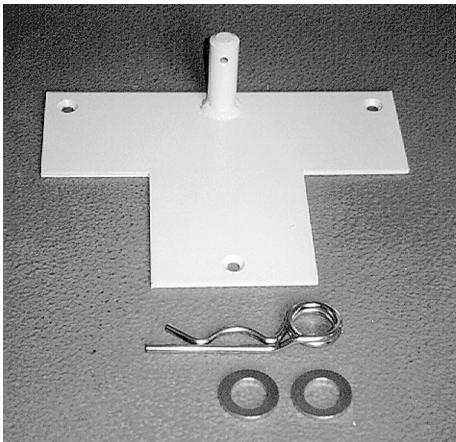

To secure the support leg against tipping over.

### Upgrade kit for floor installation

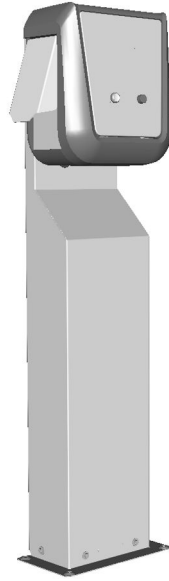

Leg to mount the wash card reader to the floor.

### Disposable wash cards





### Cleaning card

To clean the reader.

 Lire ce manuel d'utilisation original avant la première utilisation de votre appareil, le respecter et le conserver pour une utilisation ultérieure ou pour le futur propriétaire.

## Protection de l'environnement

	<p>Les matériaux constitutifs de l'emballage sont recyclables. Ne pas jeter les emballages dans les ordures ménagères, mais les remettre à un système de recyclage.</p>
	<p>Les appareils usés contiennent des matériaux précieux recyclables lesquels doivent être apportés à un système de recyclage. Il est interdit de jeter les batteries, l'huile et les substances similaires dans l'environnement. Pour cette raison, utiliser des systèmes de collecte adéquats afin d'éliminer les appareils hors d'usage.</p>

## Instructions relatives aux ingrédients (REACH)

Les informations actuelles relatives aux ingrédients se trouvent sous :

[www.kaercher.com/REACH](http://www.kaercher.com/REACH)

## Utilisation conforme

Le lecteur de cartes de lavage permet à l'utilisateur d'utiliser les stations de lavage automatiques en libre service.

Le lecteur de cartes de lavage prend en charge les fonctions suivantes :

- Démarrage d'un programme de lavage avec des cartes de lavage simple.
- Interrompre le programme
- Continuer le programme
- Arrêt de la station de lavage en cas de danger avec le bouton d'arrêt d'urgence.

## Consignes de sécurité

Respecter les règlements nationaux correspondants.

Respecter les consignes de sécurité de la station de lavage.

## Éléments de l'appareil

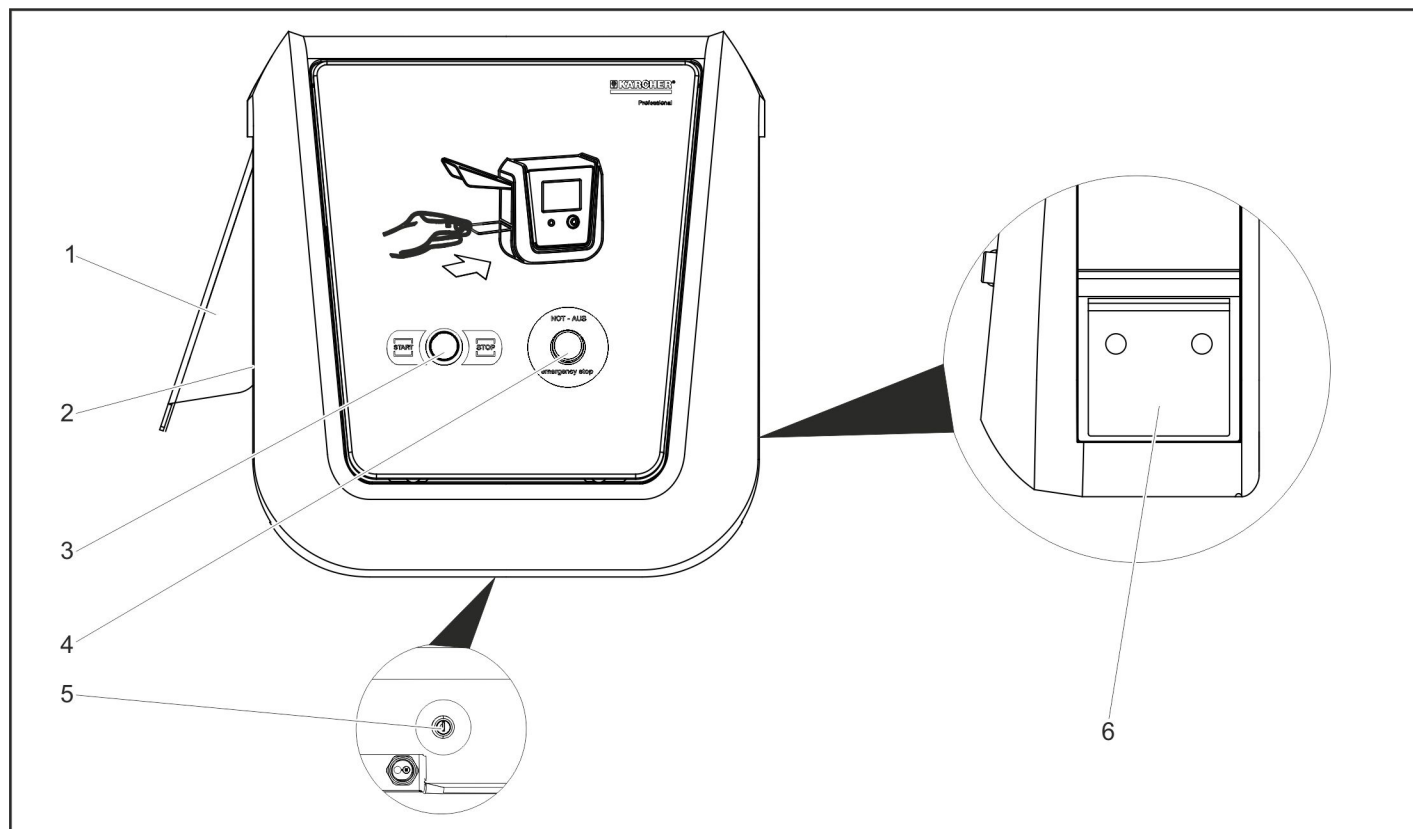

- 1 Couvercle anti-éclaboussures
- 2 Acceptation des cartes de lavage
- 3 Touche « Marche/arrêt »
- 4 Touche d'arrêt d'urgence
- 5 Verrou
- 6 Tiroir pour les cartes de lavage



## Fonctionnement

### Désactivation d'urgence

- ➔ Appuyer sur la touche d'arrêt d'urgence.

La station de lavage s'immobilise immédiatement.

- ➔ Après suppression du problème, effectuer une mise en service conformément aux instructions de service de la station de lavage.

### Mise en service

Avec le pied ABS (en option), le lecteur de cartes de lavage peut être mis de côté dans le hall de lavage si la station est fermée.

Pour mettre en service la station, le lecteur de cartes de lavage doit alors être mis à la bonne place.

- ➔ Faire basculer le pied sur les roues et le pousser vers le lieu d'implantation.

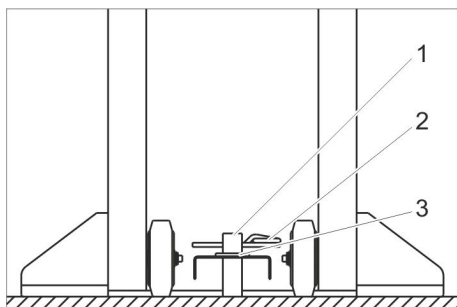

- 1 Piquet
- 2 Porte-ressort
- 3 Disque

- ➔ Mettre l'alésage dans le pied sur le piquet de sécurité contre le basculement.
- ➔ Poser la rondelle.
- ➔ Enfiler la fiche à ressort ou le verrou (non fourni) par le piquet afin que le pied soit sécurisé contre le basculement.
- ➔ Veiller à la pose sûre du câble de raccordement.

### Utilisation

Lorsque l'installation est opérationnelle, la touche Marche/arrêt s'allume. Le lecteur de cartes de lavage est prêt à recevoir une carte de lavage.

#### Remarque :

- Chaque lecteur de cartes de lavage possède un code station. Seules les cartes de lavage ayant un code station du lecteur de cartes de lavage sont acceptées.
- Les cartes de lavage doivent être manipulées avec soin afin d'éviter un endommagement. Les cartes de lavage salies ou rayées ne peuvent être plus être lues.
- Une carte de lavage salie peut endommager le lecteur.
- Ce lecteur de cartes de lavage accepte uniquement les cartes de lavage simple.

- ➔ Insérer la carte de lavage dans la réception des cartes de lavage.

Si le lecteur de cartes de lavage est prêt, la carte de lavage s'insère.

Si le lecteur de cartes de lavage est prêt, la carte de lavage s'insère.

- Le programme codé pour la carte de lavage simple est lu et transmis à la station de lavage.
- Si le programme de lavage a été démarré, la carte de lavage est insérée et collectée dans le tiroir.
- L'éclairage de la touche « Marche/Arrêt » s'éteint.
- Si la station de lavage est prête pour le véhicule suivant, la touche Marche/Arrêt s'allume.

### Vider le tiroir

- ➔ Ouvrir le verrou.
- ➔ Sortir le tiroir par le côté.

Les cartes de lavage peuvent être rache-tées immédiatement auprès de l'exploitant après les avoir retirées du tiroir.

### Interrompre le programme

- ➔ Appuyer sur la touche « Marche/arrêt »
- Le programme de lavage est interrompu. Les mesures de préparation manquées peuvent être récupérées.

### Continuer le programme

- ➔ Appuyer sur la touche « Marche/arrêt »
- Le programme de lavage interrompu se poursuit.
- Respecter des consignes dans le mode d'emploi de la station de lavage !

## Caractéristiques techniques

Commande		
Tension	VDC	24
Puissance absorbée	W	48
Type de protection		IP63
Température de service	°C	(-20)... 0...60
Temps de chauffe à -20 °C	h	1
Humidité, max.	%	85
Codage de la station de lavage *)		0000...9 999
Programmes de lavage		10
Capacité des cartes de lavage	<b>Pièce</b>	100
Poids sans câble	kg	13
Dimensions		
Largeur	mm	489
Hauteur	mm	441
Profondeur	mm	240

\*) Réglage d'usine 0000

## Entretien et maintenance

### Consignes pour la maintenance

La maintenance régulière selon le plan de maintenance suivant est primordial pour assurer un fonctionnement fiable de la station de lavage.

Utiliser uniquement des pièces de rechange d'origine du fabricant ou bien des pièces recommandées telles que

- les pièces de rechange et d'usure
- les accessoires

### Plan de maintenance

#### Tous les jours

- ➔ Retirer les cartes de lavage des tiroirs.
- ➔ Activer le bouton d'arrêt d'urgence lorsque la station de lavage fonctionne et vérifier si la station s'arrête.
- ➔ Vérifier si le câble est endommagé ; en cas de besoin, contacter le service après-vente.



## Assistance en cas de panne

### Pannes dans l'insertion de pièces

Panne	Eventuelle cause	Remède	Par qui
Dysfonctionnements en cas de températures inférieures à 0°C.	Chauffage défectueux.	Les résistances de chauffage doivent être chaudes ; dans le cas contraire, contacter le service après-vente.	Exploitant
Les cartes de lavage sont insérées et à nouveau éjectées bien que la touche « Marche/Arrêt » soit allumée.	La carte de lavage est insérée dans le mauvais sens.	Insérer la carte de lavage avec la flèche sur le dessus et dirigée vers le lecteur de cartes de lavage.	Opérateur
	Code station erroné sur la carte de lavage ou carte de lavage provenant d'une autre station.	Utiliser une autre carte de lavage.	Exploitant/service après-vente
	La carte de lavage est défectueuse.		
	Le lecteur est sale.	Nettoyer le lecteur (cf. « nettoyer le lecteur »).	Exploitant
Les cartes de lavage sont insérées bien que la touche « Marche/Arrêt » ne soit pas allumée.	La lampe témoin est défectueuse.	Changer l'ampoule du phare.	Service après-vente
La touche « Marche/Arrêt » ne s'allume pas ; la carte de lavage peut être poussée à la main.	La station de lavage n'est pas mise en marche.	Mettre en marche la station de lavage.	Exploitant
	Le fusible du lecteur de cartes de lavage est défectueux.	Remplacer le fusible.	Service après-vente
La touche « Marche/Arrêt » ne s'allume pas ; les cartes de lavage sont rejetées.	Le signal Opérationnel ou le feu de signalisation rouge n'apparaît pas sur la station de lavage bien que la station soit opérationnelle.	Réinitialiser la station de lavage. Respecter pour cela les instructions de service de la station de lavage. Contacter éventuellement le service après-vente.	Exploitant/service après-vente

#### Nettoyer le lecteur

Des dépôts se forment sur la tête de lecture en raison de l'abrasion et des cartes de lavage sale.

- ➔ Humecter la carte de nettoyage avec de l'alcool.
- ➔ Introduire plusieurs fois la carte dans le lecteur de cartes de lavage.
- ➔ Vérifier le fonctionnement du lecteur de cartes de lavage.

#### Pièces de rechange

- Utiliser uniquement des accessoires et des pièces de rechange autorisés par KÄRCHER. Des accessoires et des pièces de rechange d'origine garantissent un fonctionnement sûr et parfait de l'appareil.
- Une sélection des pièces de rechange utilisées le plus se trouve à la fin du mode d'emploi.
- Vous trouverez plus d'informations sur les pièces de rechange dans le menu Service du site [www.kaercher.com](http://www.kaercher.com).

#### Garantie

Dans chaque pays, les conditions de garantie en vigueur sont celles publiées par notre société de distribution responsable. Les éventuelles pannes sur l'appareil sont réparées gratuitement dans le délai de validité de la garantie, dans la mesure où celles-ci relèvent d'un défaut matériel ou d'un vice de fabrication. En cas de recours en garantie, adressez-vous à votre revendeur ou au service après-vente agréé le plus proche munis de votre preuve d'achat.

## Accessoires

### Références

Vous trouverez les références des accessoires dans la liste de pièces de rechange.

### Set de montage pied

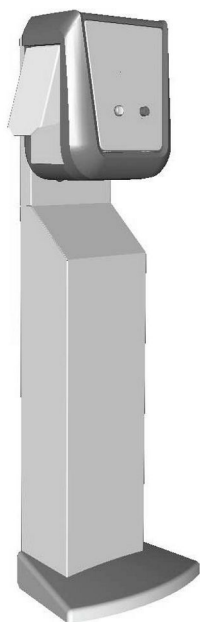

Pied pour une implantation libre du lecteur de cartes de lavage.

### Sécurité contre le basculement

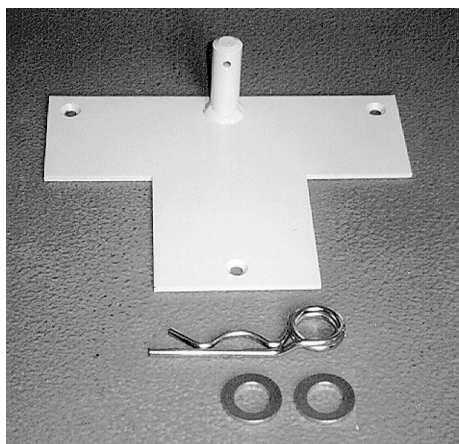

Pour sécuriser le pied contre le basculement.

### Kit de montage pour montage au sol

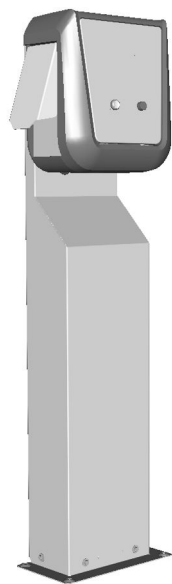

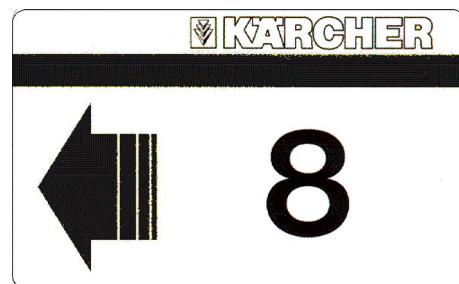

Pied pour fixer le lecteur de cartes de lavage au sol.

### Cartes de lavage simple





### Carte de nettoyage

Pour nettoyer le lecteur.

  Prima di utilizzare l'apparecchio per la prima volta, leggere le presenti istruzioni originali, seguirle e conservarle per un uso futuro o in caso di rivendita dell'apparecchio.

### Protezione dell'ambiente

	Tutti gli imballaggi sono riciclabili. Gli imballaggi non vanno gettati nei rifiuti domestici, ma consegnati ai relativi centri di raccolta.
	Gli apparecchi dismessi contengono materiali riciclabili preziosi e vanno consegnati ai relativi centri di raccolta. Batterie, olio e sostanze simili non devono essere dispersi nell'ambiente. Si prega quindi di smaltire gli apparecchi dismessi mediante i sistemi di raccolta differenziata.

### Avvertenze sui contenuti (REACH)

Informazioni aggiornate sui contenuti sono disponibili all'indirizzo:

[www.kaercher.com/REACH](http://www.kaercher.com/REACH)

### Uso conforme a destinazione

Il lettore card serve all'utente per manovrare impianti di autolavaggio in self service.

Il lettore card consente a ciò le funzioni seguenti:

- Avvio di un programma di lavaggio con card di lavaggio semplici.
- Interrompi programma
- Prosegui programma
- Arresto dell'impianto di lavaggio con il pulsante di arresto d'emergenza in caso di pericolo.

### Norme di sicurezza

Rispettare le norme nazionali vigenti. Osservare le avvertenze di sicurezza dell'impianto di lavaggio.

### Parti dell'apparecchio

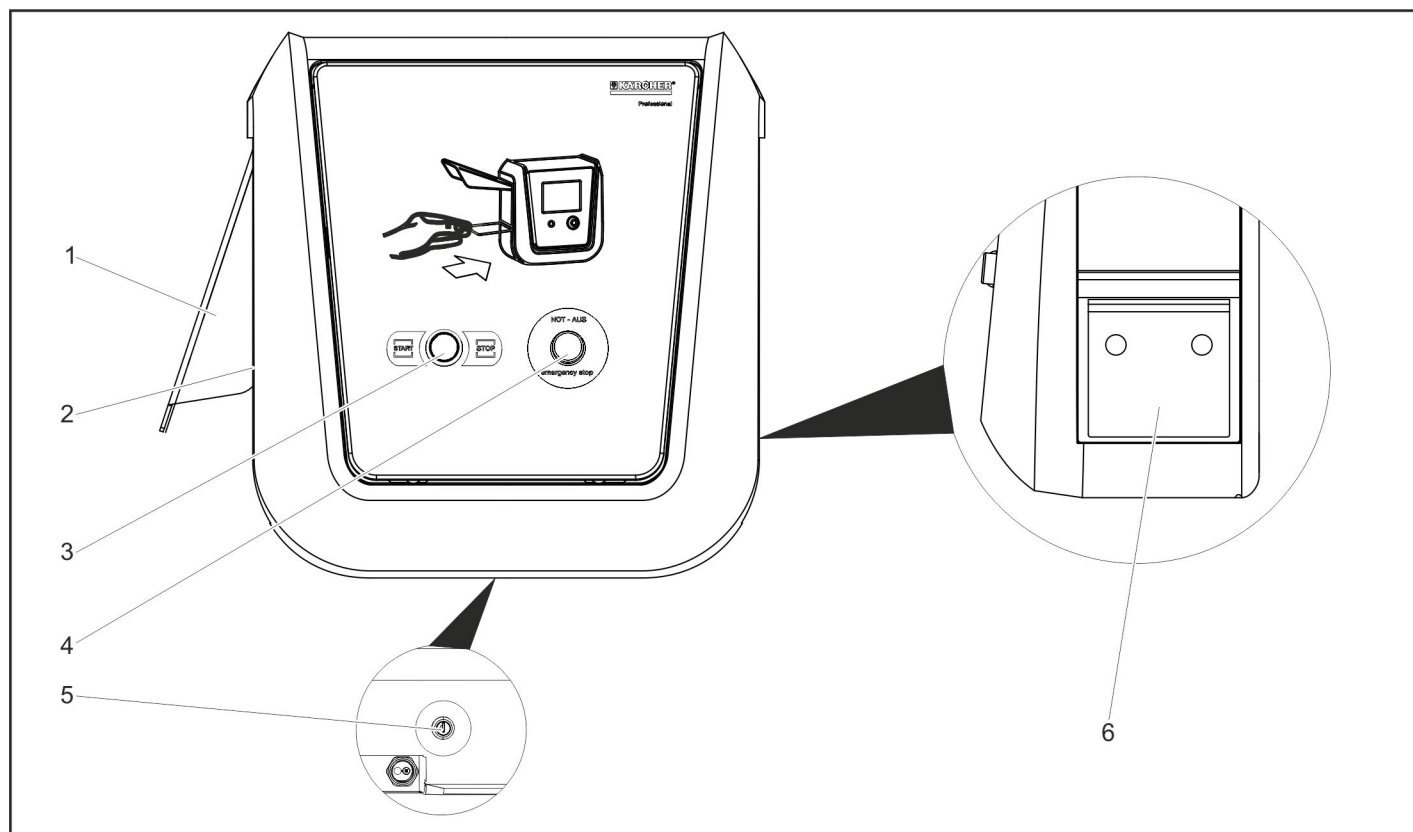

- 1 Protezione antispruzzo
- 2 Accettazione card di lavaggio
- 3 Tasto „Start/Stop“
- 4 Pulsante d'arresto d'emergenza
- 5 Serratura
- 6 Cassetto per card di lavaggio

## Funzionamento

### Spegnimento in caso di emergenza

→ Premere il pulsante d'arresto d'emergenza.

L'impianto di lavaggio si ferma subito.

→ Dopo aver eliminato il problema, eseguire la messa in funzione secondo le istruzioni per l'uso.

### Messa in funzione

Con la base ABS (opzione) il lettore card può essere conservato, a impianto chiuso, nel capannone di lavaggio. Per la messa in funzione dell'impianto, il lettore card deve poi essere piazzato al suo posto di destinazione.

→ Ribaltare la base sulle rotelle e spingerlo al luogo di destinazione.

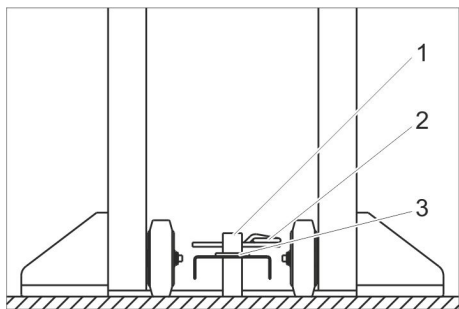

- 1 Palo
- 2 Coppiglia
- 3 Disco

→ Mettere il foro della base sul palo della protezione antiribaltamento.

→ Applicare il disco.

→ Infilare la coppiglia (non in dotazione) attraverso il palo affinché la base è fissata contro ribaltamento.

→ Fare attenzione a posare correttamente e sicuro il cavo di collegamento.

### Uso

Con pronto esercizio è acceso il tasto Start/Stop. Il lettore card è pronto ad accettare una card di lavaggio.

#### Avviso:

- Ogni lettore card ha un codice stazione. Vengono accettate solo card di lavaggio con il codice stazione del lettore card.
  - Le card di lavaggio devono essere trattate accuratamente per proteggerle da danneggiamento. Card di lavaggio sporche o graffiate non possono essere più lette.
  - Card di lavaggio sporche possono danneggiare il lettore card.
  - Questo lettore card accetta solo card di lavaggio semplici.
- Infilare la card di lavaggio nell'accettazione card.

Se il lettore card è pronto all'uso, la card di lavaggio viene ritirata.

Se il lettore card non è pronto all'uso, la card di lavaggio immessa viene respinta.

- Il programma codificato sulla card di lavaggio semplice viene letto e segnalato all'impianto di lavaggio.
- Avviato il programma di lavaggio, la card di lavaggio viene ritirata e raccolta nel cassetto.
- L'illuminazione del tasto „Start/Stop“ si spegne.
- Se l'impianto di lavaggio è pronto per il prossimo veicolo, il tasto Start/Stop si accende.

### Svuotamento cassetto

→ Aprire la serratura.

→ Estrarre lateralmente il cassetto.

Le card di lavaggio possono essere subito rivendute dal gestore dopo averle prelevate dal cassetto.

### Interrompi programma

→ Premere il tasto „Start/Stop“.

Il programma di lavaggio viene interrotto. Misure preparative non eseguite possono essere adesso fatte.

### Proseguì programma

→ Premere il tasto „Start/Stop“.

Il programma di lavaggio interrotto viene proseguito.

Osservare le avvertenze riportate nelle istruzioni per l'uso.

## Dati tecnici

Dispositivo di comando		
Tensione	VDC	24
Assorbimento di potenza	W	48
Protezione		IP63
Temperatura d'esercizio	°C	(-20)... 0...60
Tempo di riscaldamento a -20 °C	h	1
Umidità aria, max.	%	85
codificazione impianto di lavaggio *)		0000...9 999
Programmi di lavaggio		10
Capacità di card di lavaggio	<b>Quantità</b>	100
Peso senza cavo	kg	13
Dimensioni		
Larghezza	mm	489
Altezza	mm	441
Profondità	mm	240

\*) Impostazione da fabbrica 0000

## Cura e manutenzione

### Note per la manutenzione

La manutenzione ad intervalli regolari in conformità al seguente schema di manutenzione costituisce la base di un funzionamento sicuro dell'impianto.

Utilizzare esclusivamente i prodotti e i ricambi originali del costruttore o da esso raccomandati, quali

- pezzi di ricambio e pezzi soggetti ad usura
- accessori

### Schema di manutenzione

#### Ogni giorno

- Prendere le card di lavaggio dal cassetto.
- Premere il pulsante di arresto d'emergenza durante il funzionamento dell'impianto di lavaggio e verificare se l'impianto si ferma.
- Verificare se il cavo è danneggiato, richiedere il servizio di assistenza clienti se necessario.

Guasto	Possibile causa	Rimedio	Persona incaricata
Guasti funzionali sotto 0 °C.	Riscaldamento difettoso.	Le resistenze di riscaldamento devono essere calde, altrimenti richiedere il servizio di assistenza clienti.	Operatore
Le card di lavaggio vengono ritirate e nuovamente respinte nonostante il tasto „Start/Stop“ è acceso	Card di lavaggio infilata sbagliato.	Infilare la card di lavaggio con la freccia in alto rivolta in direzione del lettore card.	Utente
	Codice stazione sbagliato sulla card di lavaggio oppure card di lavaggio di un altro impianto.	Utilizzare un'altra card di lavaggio.	Operatore/ servizio assistenza
	La card di lavaggio è difettosa.		
	Il lettore è sporco.	Pulire il lettore (vedi „Pulizia lettore“).	Operatore
Le card di lavaggio vengono ritirate nonostante il tasto „Start/Stop“ non è acceso	La spia di controllo è difettosa.	Rinnovare la lampadina.	Servizio assistenza
Il tasto „Start/Stop“ non è acceso, la card di lavaggio può essere infilata a mano	L'impianto di lavaggio è spento.	Inserire l'impianto di lavaggio.	Operatore
	Fusibile nel lettore card difettoso.	Sostituire il fusibile.	Servizio assistenza
Il tasto „Start/Stop“ non è acceso, le card di lavaggio vengono respinte	Assenza del segnale Pronto al lavaggio oppure Semaforo rosso dell'impianto di lavaggio nonostante l'impianto è pronto al lavaggio.	Ripristinare l'impianto di lavaggio. A tal proposito osservare le istruzioni per l'uso dell'impianto di lavaggio. Eventualmente richiedere il servizio di assistenza clienti.	Operatore/ servizio assistenza

### Pulizia del lettore

Sulla testina di lettura si formano depositi attraverso card di lavaggio usurate e sporche.

- ➔ Umettare la card di pulizia con alcool.
- ➔ Infilare la card più volte nel lettore card.
- ➔ Verificare il funzionamento del lettore card.

### Ricambi

- Impiegare esclusivamente accessori e ricambi autorizzati da KÄRCHER. Accessori e ricambi originali garantiscono che l'apparecchio possa essere impiegato in modo sicuro e senza disfunzioni.
- La lista dei pezzi di ricambio più comuni è riportata alla fine del presente manuale d'uso.
- Maggiori informazioni sulle parti di ricambio sono reperibili al sito [www.kaercher.com](http://www.kaercher.com) alla voce “Service”.

### Garanzia

Le condizioni di garanzia valgono nel rispettivo paese di pubblicazione da parte della nostra società di vendita competente. Entro il termine di garanzia eliminiamo gratuitamente eventuali guasti all'apparecchio, se causati da difetto di materiale o di produzione. Nei casi previsti dalla garanzia si prega di rivolgersi al proprio rivenditore, oppure al più vicino centro di assistenza autorizzato, esibendo lo scontrino di acquisto.

## Accessori

### Numeri d'ordinazione

I numeri d'ordinazione per gli accessori si trovano nell'elenco dei pezzi di ricambio.

### Kit di montaggio base

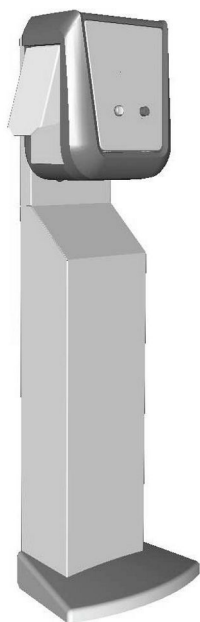

Base per il piazzamento libero del lettore card.

### Protezione antiribaltamento

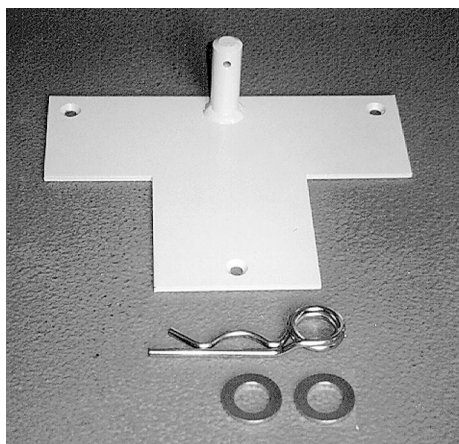

Per fissare la base e proteggerla da ribaltamento.

### Kit di montaggio a pavimento

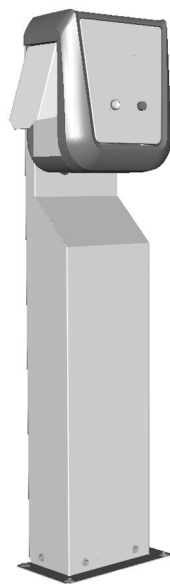

Piede per il fissaggio del lettore card al pavimento.

### Card di lavaggio semplice

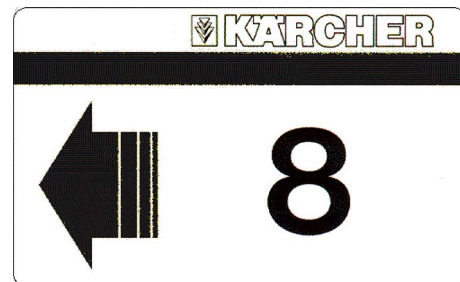

### Card di pulizia

Per pulire il lettore.

 Lees vóór het eerste gebruik van uw apparaat deze originele gebruiksaanwijzing, ga navenant te werk en bewaar hem voor later gebruik of voor een latere eigenaar.

## Zorg voor het milieu

	<p>Het verpakkingsmateriaal is herbruikbaar. Deponeer het verpakkingsmateriaal niet bij het huishoudelijk afval, maar bied het aan voor hergebruik.</p>
	<p>Onbruikbaar geworden apparaten bevatten waardevolle materialen die geschikt zijn voor hergebruik. Lever de apparaten daarom in bij een inzamelpunt voor herbruikbare materialen. Batterijen, olie en dergelijke stoffen mogen niet in het milieu belanden. Verwijder overbodig geworden apparatuur daarom via geschikte inzamelpunten.</p>

## Aanwijzingen betreffende de inhoudsstoffen (REACH)

Huidige informatie over de inhoudsstoffen vindt u onder:

[www.kaercher.com/REACH](http://www.kaercher.com/REACH)

## Reglementair gebruik

De waskaartlezer dient voor de bediening van automatische zelfbedieningswasinstallaties door de gebruiker.

Daarbij heeft de waskaartlezer de volgende functies:

- starten van een wasprogramma met eenvoudige waskaarten;
- Programma onderbreken
- Programma voortzetten
- stoppen van de wasinstallatie bij gevaar met de noodstopknop.

## Veiligheidsinstructies

Overeenkomstige nationale voorschriften van de wetgever in acht nemen.

Neem de veiligheidsinstructies van de wasinstallatie in acht.

## Apparaat-elementen

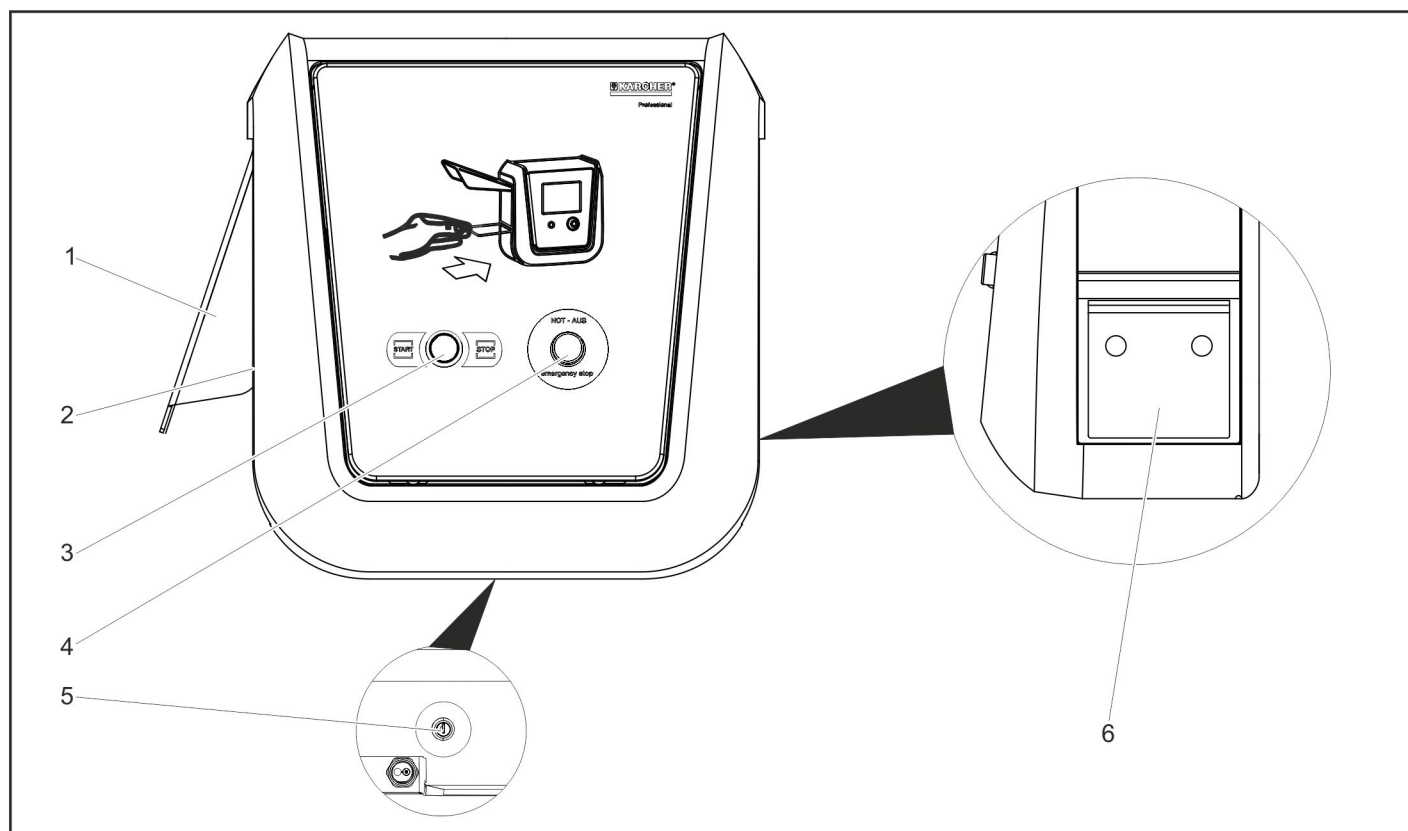

- 1 Spatbescherming
- 2 Waskaartafname
- 3 Knop „Start/Stop“
- 4 Noodstopknop
- 5 Slot
- 6 Schuiflade voor waskaarten



## Gebruik

### Uitschakelen in noodgevallen

→ Noodstopknop indrukken.

De wasinstallatie blijft onmiddellijk staan.

→ Na de oplossing van het probleem voert u de inbedrijfstelling uit volgens de handleiding van de wasinstallatie.

### Inbedrijfstelling

Met ABS voet (optie) kan de waskaartlezer bij een gesloten installatie in de washal bewaard worden. Voor de inbedrijfstelling van de installatie moet de waskaartlezer dan op zijn plaats van bestemming opgesteld worden.

→ Kantel de voet op de rollen en schuif het toestel naar de opstelplaats.

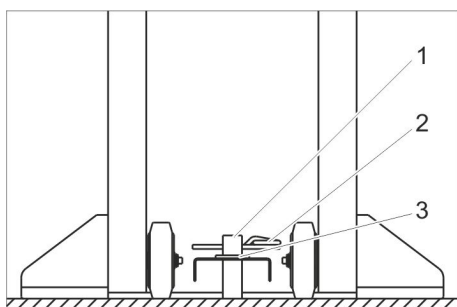

- 1 Pen
- 2 Veerstekker
- 3 Schijf

→ Plaats het boorgat in de voet op de pen van de valbeveiliging.

→ Breng de ring aan.

→ Steek de veerstekker of het slot (niet meegeleverd) door de pen zodat de voet beveiligd is tegen omvallen.

→ Let erop dat de aansluitkabel veilig is gelegd.

### Bediening

Bij bedrijfsklaarheid brandt de Start/Stopknop. De waskaartlezer is gereed voor de opname van een waskaart.

#### Instructie:

- Elke waskaartlezer heeft een stationscode. Enkel waskaarten met de stationscode van de waskaartlezer worden aanvaard.
  - Waskaarten moeten met zorg behandeld worden om ze tegen beschadigen te beschermen. Vuile of gekraste waskaarten kunnen niet meer gelezen worden.
  - Vuile waskaarten kunnen het leestoelel beschadigen.
  - Deze waskaartlezer aanvaard enkel eenvoudige waskaarten.
- Steek de waskaart in de waskaartafname.

Als de waskaartlezer gereed is, wordt de waskaart ingetrokken.

Als de waskaartlezer niet gereed is, wordt de ingevoerde waskaart teruggeschoven.

- Het op de eenvoudige waskaart geco-deerde programma wordt gelezen en aan de wasinstallatie gemeld.
- Wanneer het wasprogramma werd ge-start, wordt de waskaart ingetrokken en in de schuiflade verzameld.
- De verlichting van de „Start/Stop“-knop gaat uit.
- Wanneer de wasinstallatie gereed is voor het volgende voertuig, brandt de Start/Stop-knop.

### Schuiflade leegmaken

→ Slot openen.

→ Trek de schuiflade er aan de zijkant uit.

De waskaarten kunnen door de exploitant na de ophaling uit de schuiflade onmiddellijk opnieuw verkocht worden.

### Programma onderbreken

→ Druk de ZStart/Stop“-knop in.

Het wasprogramma wordt onderbroken. Niet-uitgevoerde voorbereidingsmaatregelen kunnen achteraf uitgevoerd worden.

### Programma voortzetten

→ Druk de ZStart/Stop“-knop in.

Het onderbroken wasprogramma wordt verdergezet.

Neem de instructies van de handleiding van de wasinstallatie in acht.

## Technische gegevens

Besturing		
Spanning	VDC	24
Netbelasting	W	48
Beveiligingsklasse		IP63
Bedrijfstemperatuur	°C	(-20)... 0...60
Opwarmtijd bij -20 °C	h	1
Luchtvochtigheid, max.	%	85
Codering wasinstallatie *)		0000...9 999
Wasprogramma's		10
Capaciteit waskaarten	<b>Stuks</b>	100
Gewicht zonder kabel	kg	13
Afmetingen		
Breedte	mm	489
Hoogte	mm	441
Diepte	mm	240

\*) Fabrieksinstelling 0000

## Onderhoud

### Onderhoudsinstructies

Basisprincipe voor een gebruiksvrije installatie is het regelmatige onderhoud volgens het volgende onderhoudsplan.

Gebruik uitsluitend originele reserveonderdelen van de fabrikant of door hem aanbevolen onderdelen, zoals

- reserve- en slijtageonderdelen
- accessoires

### Onderhoudsschema

#### Dagelijks

- Waskaarten uit de schuiflade nemen
- Druk de noodstopknop bij een draaiende wasinstallatie in en controleer of de installatie stopt.
- Controleer de kabel op beschadiging, roep indien nodig de klantendienst op.



## Hulp bij storingen

### Storingen aan muntinworp

Storing	Mogelijke oorzaak	Oplossing	Door wie
Funciestoringen onder 0°C	Verwarming defect.	Verwarmingsweerstand moeten warm zijn, zo niet klantendienst oproepen	Exploitant
Waskaarten worden ingetrokken en opnieuw uitgeworpen, ook al brandt de „Start/Stop“-knop	Waskaart verkeerd ingestoken	Waskaart met pijl aan de bovenkant en in de richting van de waskaartlezer insteken	Bediener
	Verkeerde stationscode op de waskaart of waskaart van andere installatie	Andere waskaart gebruiken	Exploitant/ klantendienst
	Waskaart defect		
	Lezer vuil	Lezer reinigen (zie „Lezer reinigen“)	Exploitant
Waskaarten worden ingetrokken ook al brandt de „Start/Stop“-knop niet	Controlelampje defect	Lampje vervangen	Klantendienst
„Start/Stop“-knop brandt niet, waskaart kan met de hand ingeschoven worden	Wasinstallatie uitgeschakeld	Wasinstallatie inschakelen	Exploitant
	Zekering in de waskaartlezer defect	Zekering vervangen	Klantendienst
„Start/Stop“-knop brandt niet, waskaarten worden teruggeschoven	Signaal Wasklaar of Licht rood van de wasinstallatie niet voorhanden, ook al is de wasinstallatie wasklaar	Wasinstallatie resetten Daartoe gebruiksaanwijzing van de wasinstallatie in acht nemen en eventueel klantendienst oproepen	Exploitant/ klantendienst

#### Lezer reinigen

- Door slijtage en verontreinigde waskaarten worden op de leeskop afzettingen gevormd
- Reinigingskaart met alcohol bevochtigen
  - Kaart meermaals in de waskaartlezer invoeren
  - Functie van de waskaartlezer controleren

#### Reserveonderdelen

- Er mogen alleen toebehoren en onderdelen gebruikt worden, die door KÄRCHER vrijgegeven zijn. Origineel toebehoren en originele onderdelen bieden de garantie daarvoor, dat het apparaat veilig en storingsvrij gebruikt kan worden.
- Een selectie van de meest frequent benodigde reserveonderdelen vindt u achteraan in de gebruiksaanwijzing.
- Verdere informatie over reserveonderdelen vindt u op [www.kaercher.com](http://www.kaercher.com) bij Service.

#### Garantie

In ieder land zijn de door ons bevoegde verkoopkantoor uitgegeven garantiebepalingen van toepassing. Eventuele storingen aan het apparaat verhelpen wij zonder kosten binnen de garantietermijn, mits een materiaal of fabrieksfout de oorzaak van deze storing is. Neem bij klachten binnen de garantietermijn contact op met uw leverancier of de dichtstbijzijnde klantenservicewerkplaats en neem uw aankoopbewijs mee.

## Toebehoren

### Bestelnummers

De bestelnummers voor het toebehoren vindt u in de reserveonderdelenlijst.

### Aanbouwset voet

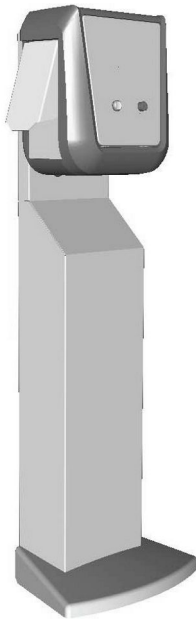

Voer voor de vrije opstelling van de waskaartlezer

### Valbeveiliging

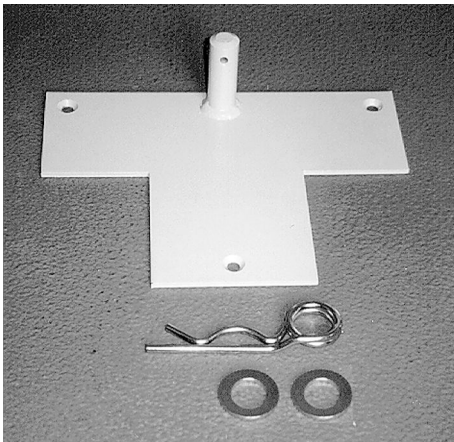

Voor de beveiliging van de voet tegen omvallen

### Aanbouwset vloermontage

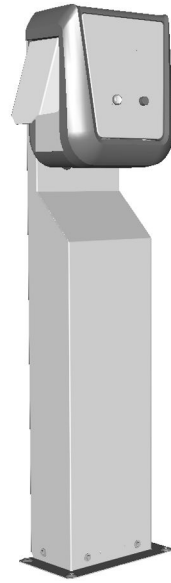

Voet voor de bevestiging van de waskaartlezer op de grond

### Eenvoudige waskaarten

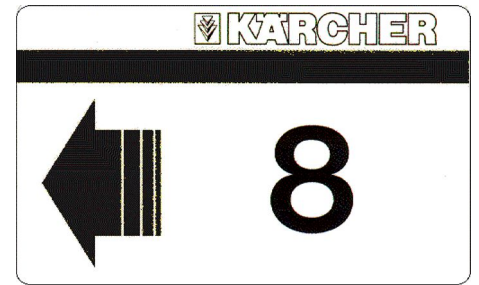



### Reinigingskaart

Voor het reinigen van de lezer

 Antes del primer uso de su aparato, lea este manual original, actúe de acuerdo a sus indicaciones y guárdelo para un uso posterior o para otro propietario posterior.

### Protección del medio ambiente

	Los materiales empleados para el embalaje son reciclables y recuperables. No tire el embalaje a la basura doméstica y entréguelo en los puntos oficiales de recogida para su reciclaje o recuperación.
	Los aparatos viejos contienen materiales valiosos reciclables que deberían ser entregados para su aprovechamiento posterior. Evite el contacto de baterías, aceites y materias semejantes con el medio ambiente. Por este motivo, entregue los aparatos usados en los puntos de recogida previstos para su reciclaje.

### Indicaciones sobre ingredientes (REACH)

Encontrará información actual sobre los ingredientes en:

[www.kaercher.com/REACH](http://www.kaercher.com/REACH)

### Uso previsto

El lector de tarjetas de lavado sirve para que el usuario pueda manejar las instalaciones de lavado de autoservicio automáticas.

El lector de tarjetas de lavado se encarga de las siguientes funciones:

- Iniciar el programa de lavado con las tarjetas de lavado simples.
- Interrumpir programa
- Continuar programa
- Parar la instalación de lavado en caso de peligro con el botón de parada de emergencia.

### Indicaciones de seguridad

Respetar las normativas vigentes nacionales correspondientes.

Indicaciones de seguridad de la instalación de lavado.

### Elementos del aparato

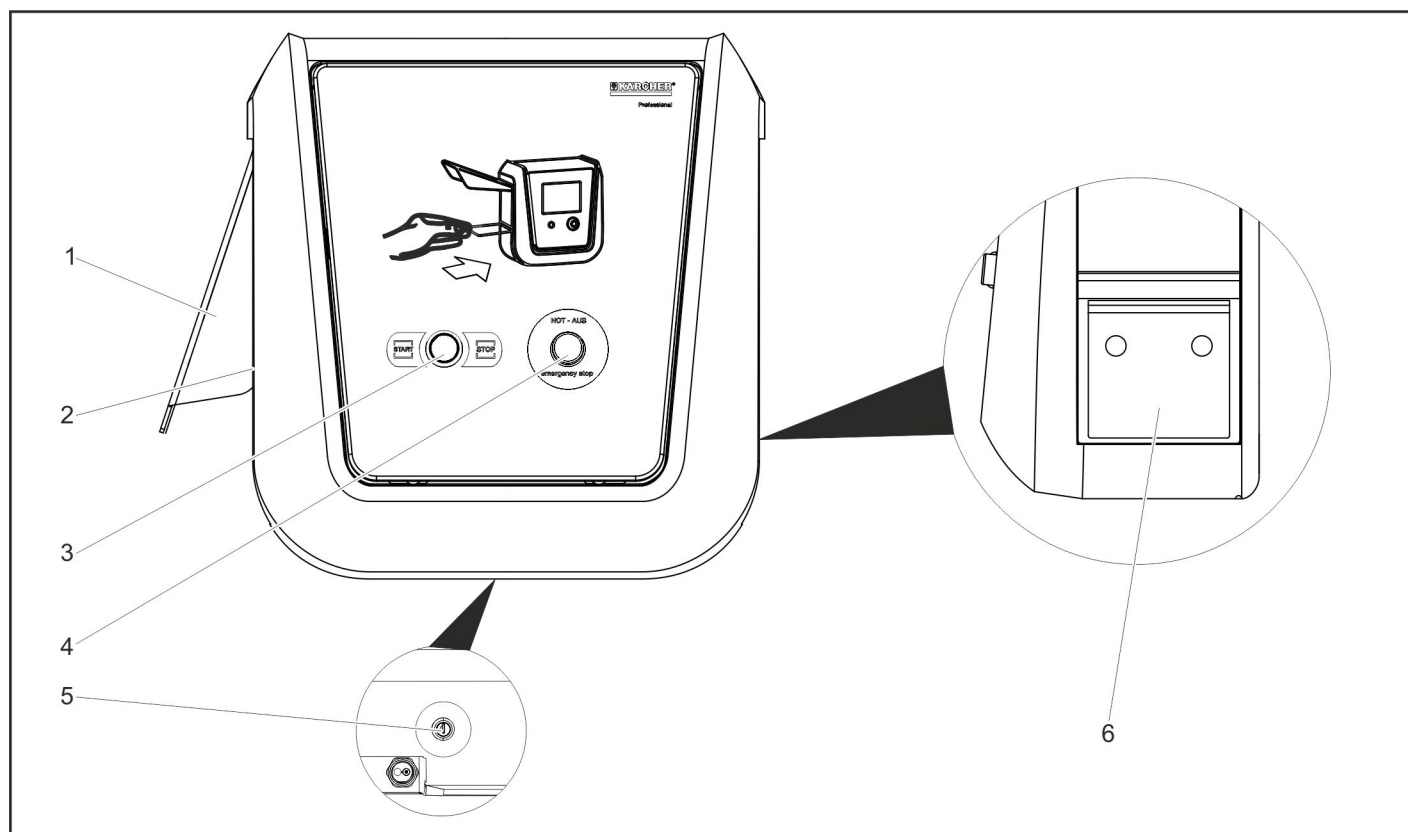

- 1 protector antisalpicaduras
- 2 Entrada de tarjetas de lavado
- 3 Tecla "Arranque/Parada"
- 4 Tecla de desconexión de emergencia
- 5 Sistema de cierre
- 6 Cajón para tarjetas de lavado

## Funcionamiento

### Desconectar en caso de emergencia

- ➔ Pulsar la tecla de desconexión de emergencia

La instalación de lavado se para inmediatamente.

- ➔ Tras solucionar el programa, realizar una puesta en marcha de acuerdo con el manual de funcionamiento de la instalación de lavado.

### Puesta en marcha

Con la base ABS (opcional) se puede guardar el lector de tarjetas de lavado en el tren de lavado cuando la instalación esté cerrada. Para poner en funcionamiento la instalación, se tiene que colocar el lector de tarjetas de lavado en su lugar.

- ➔ Bascular la base sobre las ruedas y desplazar hacia el lugar de montaje.

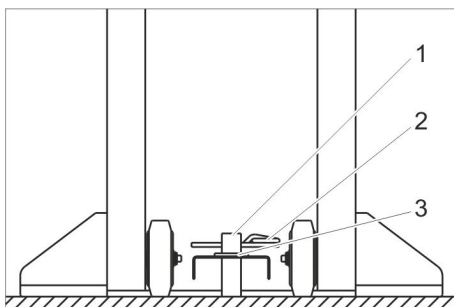

- 1 Poste
- 2 Clavija de resorte
- 3 Arandela

- ➔ Colocar el orificio en la base del poste para evitar que caiga.
- ➔ Colocar la arandela.
- ➔ Insertar la clavija de resorte o el cerrojo (no incluido en el suministro) por el poste para que la base esté asegurada y no vuelque.
- ➔ Colocar el cable de conexión de forma segura.

### Manejo

En caso de disponibilidad se ilumina la tecla de Arranque/Parada. En el lector de tarjetas de lavado entra una tarjeta.

#### Nota:

- Cada lector de tarjetas de lavado tiene un código de estación. Solo se aceptan tarjetas de lavado con el código de estación del lector de tarjetas de lavado.
- Se tienen que manipular con cuidado las tarjetas de lavado para no dañarlas. No se pueden leer las tarjetas sucias o arañadas.
- Las tarjetas de lavado sucias pueden dañar el lector.
- Este lector de tarjetas de lavado solo acepta tarjetas de lavado simples.
- ➔ Insertar la tarjeta de lavado en la entrada de tarjetas.

Si el lector de tarjetas de lavado está listo para el funcionamiento, se introducirá la tarjeta de lavado.

Si el lector de tarjetas de lavado no está listo para el funcionamiento, se rechazará la tarjeta de lavado.

- Se leerá el programa codificado en la tarjeta de lavado simple y se trasmite a la instalación de lavado.
- Si se ha iniciado el programa de lavado, el lector se tragará la tarjeta de lavado y se almacenará en el cajón.
- Desaparece la iluminación de la tecla "Arranque/Parada".
- Si la instalación de lavado está lista para el siguiente vehículo, se ilumina la tecla Arranque/Parada.

### Vaciar el cajón.

- ➔ Cerrar sistema de cierre.
- ➔ Extraer lateralmente el cajón.

El operador puede volver a vender las tarjetas de lavado al sacarlas del cajón.

### Interrumpir programa

- ➔ Pulsar la tecla "Arranque/Parada". Se interrumpe el programa de lavado. Posteriormente, se pueden tomar las medidas de preparación que no se hayan tomado anteriormente.

### Continuar programa

- ➔ Pulsar la tecla "Arranque/Parada". Se continúa el programa de lavado interrumpido. Respetar las indicaciones del manual de mantenimiento de la instalación de lavado.

## Datos técnicos

Sistema de control		
Tensión	VDC	24
Consumo de potencia	W	48
Categoría de protección		IP63
Temperatura de funcionamiento	°C	(-20)... 0...60
Tiempo de calentamiento a -20 °C	h	1
Humedad del aire, máx.	%	85
Codificación de la instalación de lavado *)		0000...9 999
Programas de lavado		10
Capacidad del lector de tarjetas	<b>Unidad</b>	100
Peso sin cable	kg	13
Medidas		
Anchura	mm	489
Altura	mm	441
Profundidad	mm	240

\*) Configuración de fábrica 0000

## Cuidados y mantenimiento

### Indicaciones de mantenimiento

Para asegurar el funcionamiento correcto de la instalación deben efectuarse trabajos de mantenimiento regulares de acuerdo con el siguiente plan de mantenimiento. Emplee exclusivamente piezas de repuesto originales del fabricante o piezas recomendadas por él. Esto es válido para:

- Piezas de repuesto y piezas de desgaste
- Accesorios

### Plan de mantenimiento

#### diariamente

- ➔ Sacar las tarjetas de lavado del cajón.
- ➔ Pulsar el botón de parada de emergencia con la instalación de lavado en funcionamiento y comprobar si se para la instalación.
- ➔ Compruebe si el cable está dañado, llamar al servicio técnico si es necesario.

## Ayuda en caso de avería

### Errores al introducir la moneda

Avería	Posible causa	Modo de subsanarla	Responsable
Errores de funcionamiento por debajo de 0°C.	Calefacción defectuosa.	Las resistencias calefactoras tienen que estar calientes, si no lo están, llamar al servicio técnico.	Propietario-usuario
Se traga las tarjetas de lavado para recharzarlas después, aunque esté iluminada la tecla "Arranque/Parada".	Tarjeta de lavado insertada al revés.	Insertar la tarjeta de lavado con la flecha en la parte superior y en dirección al lector de tarjetas de lavado.	Operario
	Código de estación erróneo en la tarjeta de lavado o tarjeta de lavado de otra instalación.	Utilizar otra tarjeta de lavado.	Propietario-usuario/servicio técnico
	Tarjeta de lavado defectuosa.		
	El lector está sucio.	Limpiar el lector (véase "Limpiar el lector").	Propietario-usuario
Se traga las tarjetas de lavado aunque no esté iluminada la tecla "Arranque/Parada".	El piloto de control está defectuoso.	Cambiar la bombilla.	Servicio de atención al cliente
La tecla "Arranque/Parada" no está iluminada, se puede introducir manualmente la tarjeta de lavado.	La instalación de lavado está desconectada.	Conectar la instalación de lavado.	Propietario-usuario
	El seguro del lector de tarjetas de lavado está defectuoso.	Cambiar el fusible.	Servicio de atención al cliente
El botón de "Arranque/Parada" no se ilumina, se rechazan las tarjetas de lavado.	La señal de listo para el lavado o el semáforo rojo delante de la instalación no están disponibles aunque la instalación esté lista para el lavado.	Restablecer la instalación de lavado. También hay que respetar el manual de funcionamiento de la instalación de lavado. Llamar al servicio técnico si es necesario.	Propietario-usuario/servicio técnico

#### Limpiar el lector

Con el roce y las tarjetas de lavado sucias se forman depósitos en el cabezal de lectura.

- ➔ Humedecer la tarjeta de limpieza con alcohol.
- ➔ Introducir la tarjeta varias veces en el lector de tarjetas de lavado.
- ➔ Compruebe el funcionamiento del lector de tarjetas de lavado.

#### Piezas de repuesto

- Sólo deben emplearse accesorios y piezas de repuesto originales o autorizados por KÄRCHER. Los accesorios y piezas de repuesto originales garantizan el funcionamiento seguro y sin averías del aparato.
- Podrá encontrar una selección de las piezas de repuesto usadas con más frecuencia al final de las instrucciones de uso.
- En el área de servicios de [www.kaercher.com](http://www.kaercher.com) encontrará más información sobre piezas de repuesto.

#### Garantía

En todos los países rigen las condiciones de garantía establecidas por nuestra empresa distribuidora. Las averías del aparato serán subsanadas gratuitamente dentro del periodo de garantía, siempre que se deban a defectos de material o de fabricación. En un caso de garantía, le rogamos que se dirija con el comprobante de compra al distribuidor donde adquirió el aparato o al servicio al cliente autorizado más próximo a su domicilio.

## Accesorios

### Referencias de pedidos

Las referencias de pedidos del accesorio se pueden encontrar en la lista de recambios.

### Equipo accesorio base de apoyo

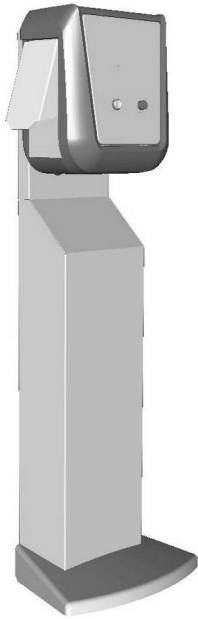

Base para el montaje libre del lector de tarjetas de lavado.

### Protección frente a vuelcos

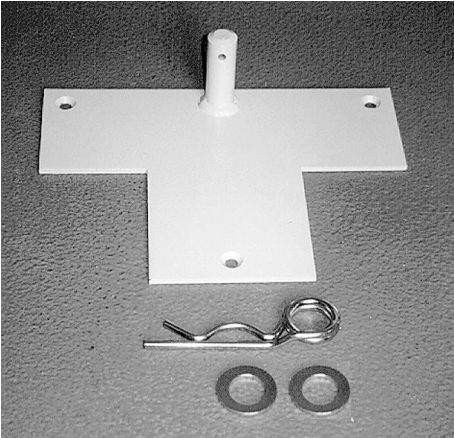

Para asegurar la base y evitar que se caiga.

### Equipo accesorio para el montaje en el suelo

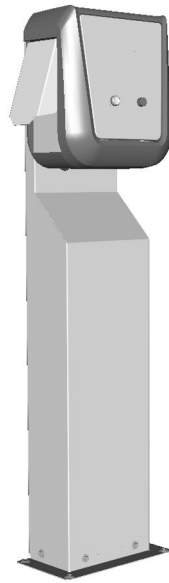

Pie para fijar el lector de tarjetas de lavado en el suelo.



### Tarjeta de lavado simple





### Tarjeta de limpieza

Para limpiar el lector.



  Leia o manual de manual original antes de utilizar o seu aparelho. Proceda conforme as indicações no manual e guarde o manual para uma consulta posterior ou para terceiros a quem possa vir a vender o aparelho.

### Proteção do meio-ambiente

	Os materiais da embalagem são recicláveis. Não coloque as embalagens no lixo doméstico, envie-as para uma unidade de reciclagem.
	Os aparelhos velhos contêm materiais preciosos e recicláveis e deverão ser reutilizados. Baterias, óleo e produtos similares não podem ser deitados fora ao meio ambiente. Por isso, elimine os aparelhos velhos através de sistemas de recolha de lixo adequados.

**Avisos sobre os ingredientes (REACH)**  
Informações actuais sobre os ingredientes podem ser encontradas em:  
[www.kaercher.com/REACH](http://www.kaercher.com/REACH)

### Utilização conforme o fim a que se destina a máquina

O leitor dos cartões de lavagem destina-se ao comando das instalações de lavagem self-service pelo utilizador.

Neste caso o leitor dos cartões assume as seguintes funções:

- Activação de um programa de lavagem com cartões de lavagem simples.
- Interromper o programa
- Continuar o programa
- Paragem da instalação de lavagem numa situação de perigo com o botão de Desactivação de Emergência.

### Avisos de segurança

Respeitar as respectivas disposições nacionais do legislador.

Ter atenção aos avisos de segurança da estação de lavagem.

### Elementos do aparelho

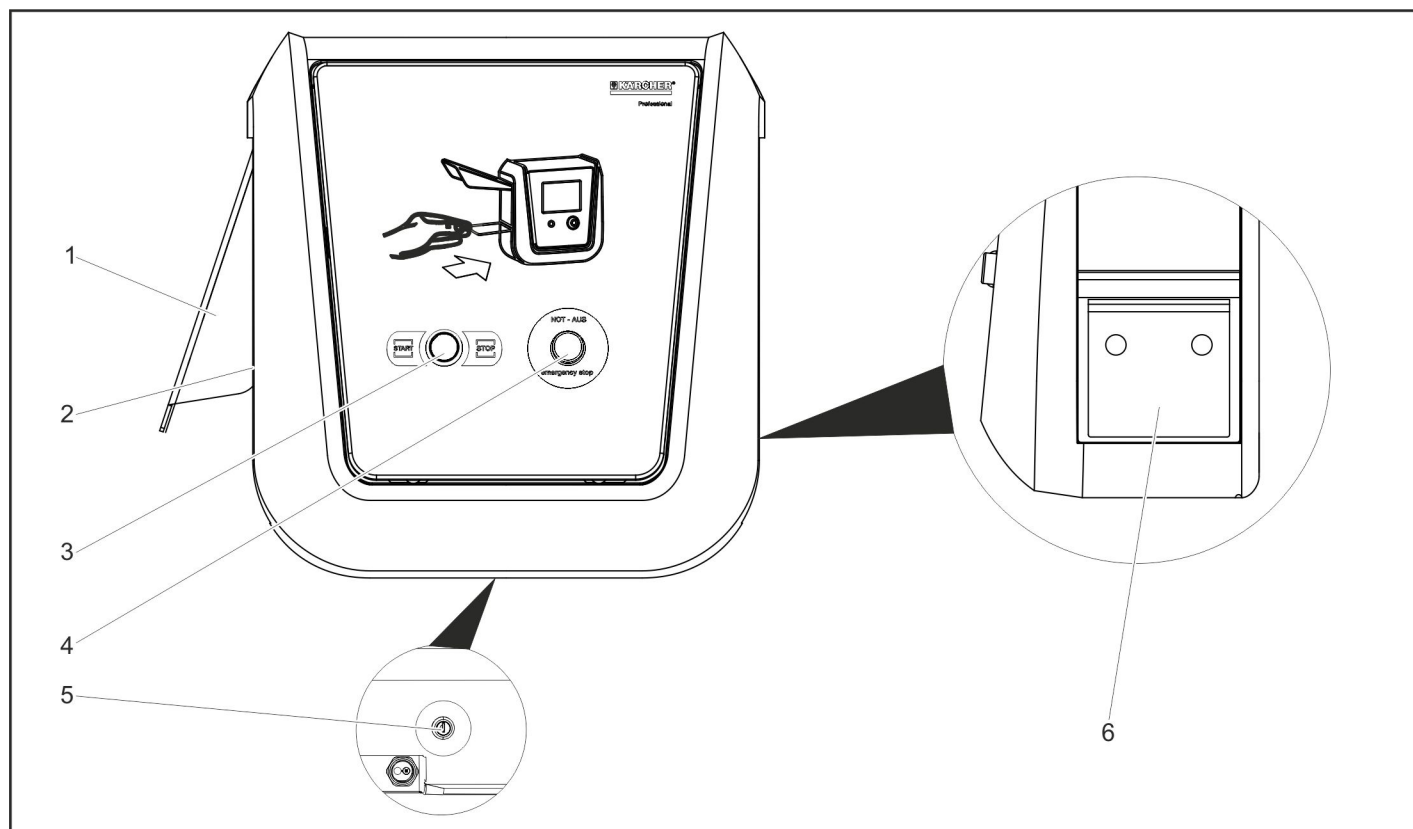

- 1 Protecção contra salpicos
- 2 Aceitação dos cartões de lavagem
- 3 Tecla "Start/Stop"
- 4 Botão de paragem de emergência
- 5 Fechadura
- 6 Gaveta para cartões de lavagem

## Funcionamento

### Desactivação em caso de emergência

- Premir o botão de paragem de emergência.

A estação de lavagem pára imediatamente.

- Após resolução do problema, efectuar a colocação em funcionamento de acordo com o manual de instruções da estação de lavagem.

### Colocação em funcionamento

Com o pé de apoio ABS (opção) é possível guardar o leitor dos cartões de lavagem no pavilhão da estação de lavagem fechada. Para a colocação em funcionamento da estação é necessário colocar o leitor dos cartões no respectivo local.

- Inclinarem o pé de apoio nos rolos e transportar para o local de instalação.

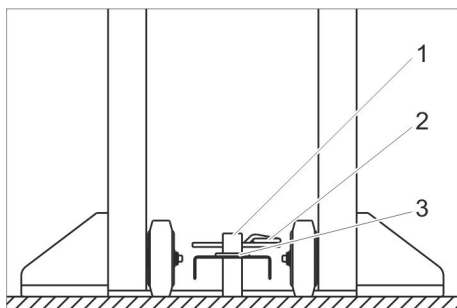

- 1 Estaca
- 2 Ficha de mola
- 3 Anilha

- Posicionar o furo do pé de apoio na estaca da protecção contra queda.
- Posicionar a anilha.
- Passar o conector de mola ou o fecho (não incluído no volume de fornecimento) pela estaca, para assegurar que o pé de apoio seja protegido contra queda.
- Ter atenção a uma instalação segura e correcta do cabo de alimentação.

### Manuseamento

Assim que a estação estiver operacional, a tecla Start/Stop brilha. O leitor dos cartões de lavagem está pronto para receber um cartão de lavagem.

#### Aviso:

- Todos os leitores dos cartões de lavagem têm um código de estação próprio. Só são aceites cartões de lavagem com o código da estação do leitor dos cartões.
- Os cartões de lavagem devem ser tratados com cuidado, de modo a protegê-los contra danos. Cartões de lavagem sujos ou riscados não são lidos pelo leitor.
- Cartões de lavagem sujos podem danificar o leitor.
- Este leitor de cartões só aceita cartões de lavagem simples.

- Inserir o cartão de lavagem na ranhura dos cartões de lavagem.

O cartão de lavagem é recolhido assim que o leitor dos cartões estiver pronto.

Se o leitor dos cartões não estiver pronto (operacional), o cartão de lavagem inserido é devolvido.

- O programa codificado no cartão de lavagem simples é lido e transmitido para a estação de lavagem.
- Assim que o programa de lavagem for iniciado, o cartão de lavagem é recolhido e transportado para a gaveta.
- A iluminação da tecla "Start/Stop" apaga.
- A tecla Start/Stop brilha, assim que a estação de lavagem estiver pronta para o veículo seguinte.

### Esvaziar a gaveta

- Abrir a fechadura.
- Retirar a gaveta pela lateral.

Os cartões de lavagem podem ser vendidos pela entidade operadora após os retirar da gaveta.

### Interromper o programa

- Premir a tecla "Start/Stop".

O programa de lavagem é interrompido. Eventuais medidas de preparação não efectuadas anteriormente podem agora ser efectuadas.

### Continuar o programa

- Premir a tecla "Start/Stop".

O programa de lavagem interrompido é continuado.

P. f. prestar atenção aos avisos constantes no manual de instruções.

## Dados técnicos

### Comando

Tensão	VDC	24
Consumo de potência	W	48
Tipo de protecção		IP63
Temperatura de serviço	°C	(-20)... 0...60
Tempo de aquecimento a -20 °C	h	1
Humidade do ar, máx.	%	85
Codificação da estação de lavagem *)		0000...9 999
Programas de lavagem		10
Capacidade dos cartões de lavagem	<b>Unidades</b>	100
Peso sem cabo	kg	13
<b>Dimensões</b>		
Largura	mm	489
Altura	mm	441
Profundidade	mm	240

\*) Definição de fábrica 0000

## Conservação e manutenção

### Indicações de manutenção

Para uma instalação segura é imprescindível a manutenção regular de acordo com o seguinte plano de manutenção.

Utilize unicamente peças originais do produtor ou peças recomendadas pelo mesmo, como

- Peças de reposição e de desgaste
- Acessórios

### Plano de manutenção

#### Diariamente

- Retirar os cartões de lavagem das gavetas.
- Premir o botão de Desactivação de Emergência com a estação de lavagem em funcionamento e verificar se esta pára.
- Verificar o cabo relativamente a danos e, se necessário, contactar o serviço de assistência.



## Ajuda em caso de avarias

### Avaria na entrada das moedas

Avaria	Possível causa	Eliminação da avaria	Por quem
Falhas de funcionamento abaixo de 0°C.	Aquecimento com defeito.	As resistências de aquecimento devem estar quentes. Caso contrário contactar o serviço de assistência.	Explorador
Os cartões de lavagem são recolhidos e rejeitados apesar de a tecla "Start/Stop" brilhar	Cartão de lavagem inserido ao contrário.	Inserir o cartão com a seta virada para cima e na direcção do leitor dos cartões.	Operador
	Código de estação errado no cartão de lavagem ou cartão de lavagem de outra estação.	Utilizar outro cartão de lavagem.	Explorador / Serviço de assistência técnica
	Cartão de lavagem com defeito.		
	Leitor sujo.	Limpar o laser (ver "Limpar laser").	Explorador
Os cartões de lavagem são recolhidos apesar de a tecla "Start/Stop" não brilhar	Luz de controlo com defeito.	Substituir a lâmpada.	Serviço de assistência técnica
Tecla "Start/Stop" não brilha; cartão de lavagem pode ser inserido manualmente	A estação de lavagem está desligada.	Ligar a estação de lavagem.	Explorador
	Fusível no leitor de cartões com defeito.	Substituir fusível.	Serviço de assistência técnica
A tecla "Start/Stop" não brilha; cartões de lavagem são devolvidos	Sinal "Preparado para lavar" ou "Semáforo vermelho" da estação de lavagem não disponível apesar de a estação estar operacional.	Repor a estação de lavagem. Prestar atenção ao manual de instruções da estação de lavagem. Event. contactar o serviço de assistência.	Explorador / Serviço de assistência técnica

#### Limpar laser

Devido à abrasão e cartões de lavagem sujos formam-se resíduos na cabeça de leitura.

- Humedecer o cartão de lavagem com álcool.
- Inserir o cartão de lavagem várias vezes no leitor dos cartões.
- Controlar o funcionamento do leitor dos cartões.

#### Peças sobressalentes

- Só podem ser utilizados acessórios e peças de reposição autorizados pela KÄRCHER. Acessórios e Peças de Reposição Originais - fornecem a garantia para que o aparelho possa ser operado em segurança e isento de falhas.
- No final das instruções de Serviço encontra uma lista das peças de substituição mais necessárias.
- Para mais informações sobre peças sobressalentes, consulte na página [www.kaercher.com](http://www.kaercher.com) o ponto dos serviços.

#### Garantia

Em cada país vigem as respectivas condições de garantia estabelecidas pelas nossas Empresas de Comercialização.

Eventuais avarias no aparelho durante o período de garantia serão reparadas, sem encargos para o cliente, desde que se trate dum defeito de material ou de fabricação. Em caso de garantia, dirija-se, munido do documento de compra, ao seu revendedor ou ao Serviço Técnico mais próximo.

## Acessórios

### Refª

Os números de refª dos acessórios podem ser encontrados na lista de peças sobres-salentes.

### Kit de montagem do pé de apoio

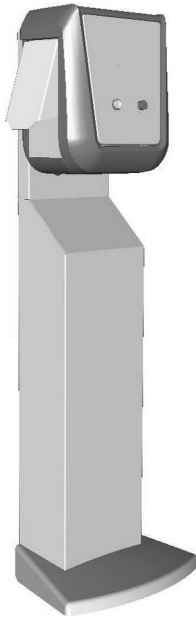

Pé de apoio para a colocação livre do leitor dos cartões.

### Kit para montagem no chão

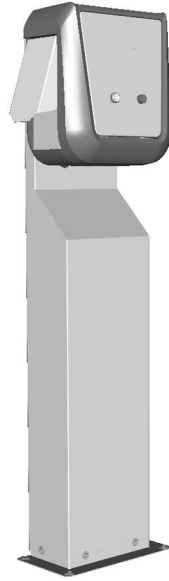

Pé para a fixação do leitor dos cartões no chão.

### Cartão de lavagem simples

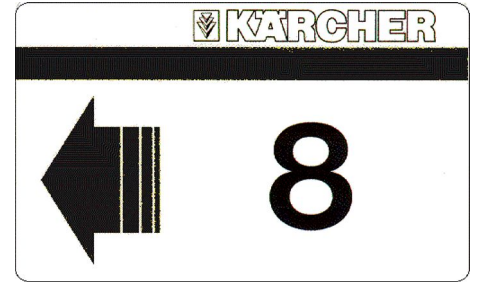



### Cartão de limpeza

Para a limpeza do leitor.

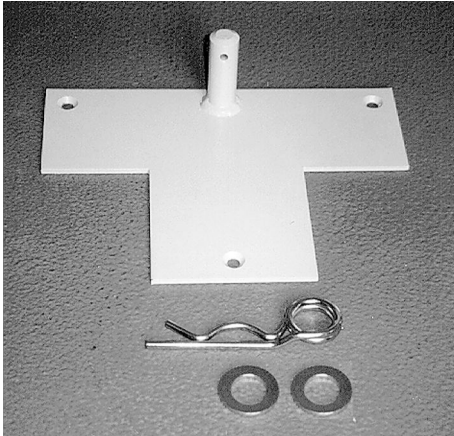

### Protecção contra queda



Para a protecção do pé de apoio contra tombamento.

  Læs original brugsanvisning inden første brug, følg anvisningerne og opbevar vejledningen til senere efterlæsning eller til den næste ejer.

## Miljøbeskyttelse

	Emballagen kan genbruges. Smid ikke emballagen ud sammen med det almindelige husholdningsaffald, men aflever den til genbrug.
	Udtjente apparater indeholder værdifulde materialer, der kan og bør afleveres til genbrug. Batterier, olie og lignende stoffer er ødelæggende for miljøet. Aflever derfor udtjente apparater på en genbrugsstation eller lignende.

## Henvisninger til indholdsstoffer (REACH)

Aktuelle oplysninger til indholdsstoffer finder du på:

[www.kaercher.com/REACH](http://www.kaercher.com/REACH)

## Bestemmelsesmæssig anvendelse

Vaskekortlæseren bruges til betjening af automatiske selvbetjenings-vaskeanlæg igennem brugeren.

Derved har vaskekortlæseren følgende funktioner:

- Start af et vaskeprogram med enkelvaskekort.
- Afbryde programmet
- Fortsætte programmet
- Stop af vaskeanlægget ved fare via Nødstop-knap.

## Sikkerhedsanvisninger

De pågældende nationale love skal overholdes.

Tag hensyn til vaskeanlæggets sikkerhedsanvisninger.

## Maskinelementer

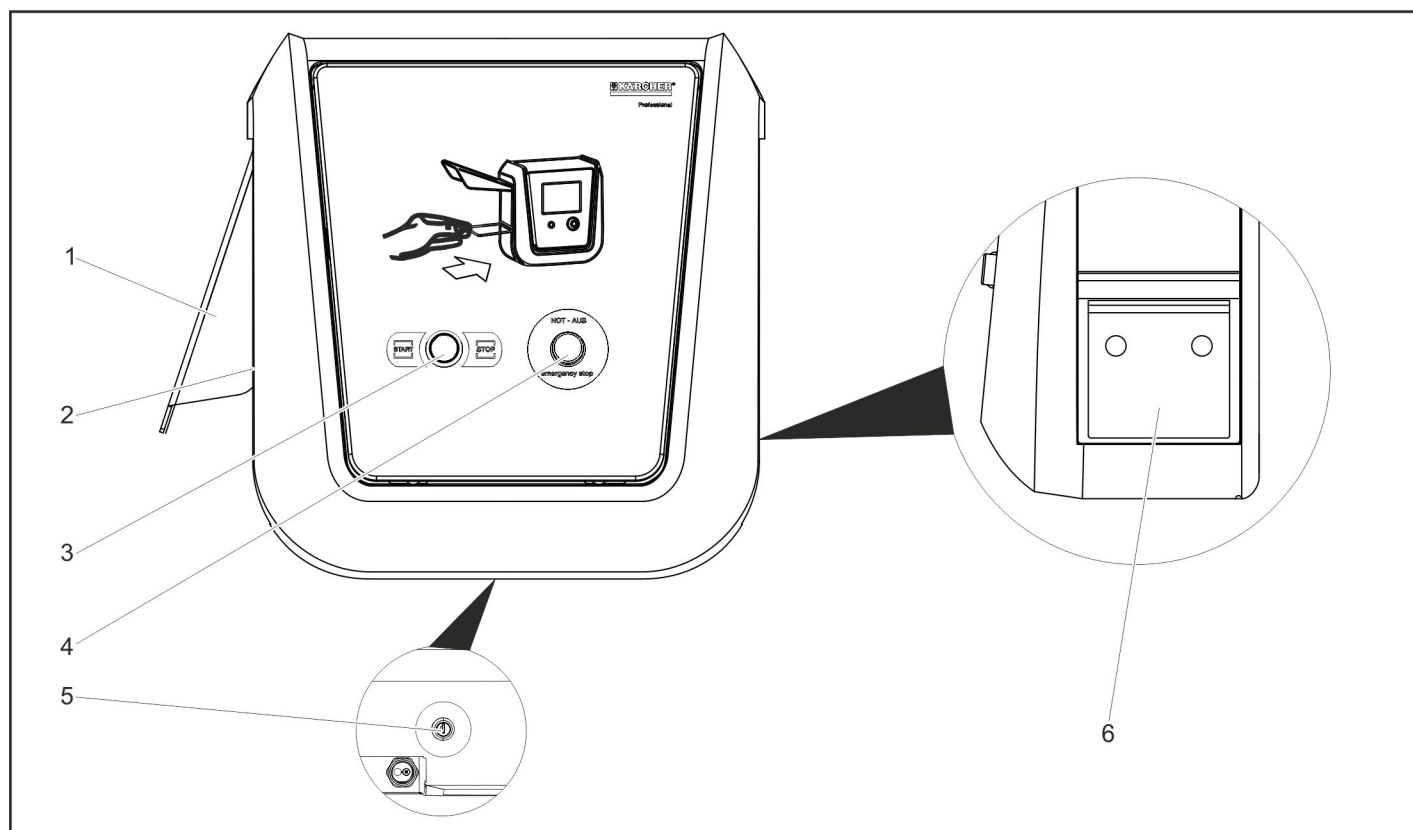

- 1 Stænkeskærm
- 2 Vaskekort-optager
- 3 Knap "Start/Stop"
- 4 Nødstop-knap
- 5 Lås
- 6 Skuffe til vaskekort

## Drift

### Slukke i nødstilfælde

- Tryk på nødstop-knappen. Vaskeanlægget standser straks.
- Efter afhjælpning af fejlen gennemføres ibrugtagningen iht. vaskeanlæggets driftsvejledning.

### Ibrugtagning

Med ABS fod (option) kan vaskekortlæseren opbevares i vaskehallen ved lukket anlæg. Til ibrugtagning af anlægget skal vaskekortlæseren så opstilles på det påtænkte sted.

- Tip foden på rullerne og skub den til opstillingsstedet.

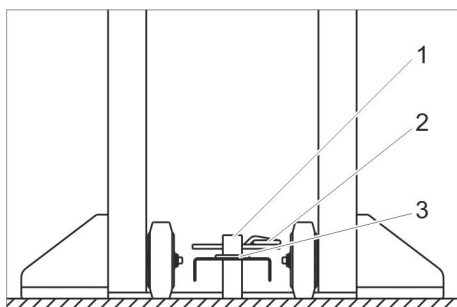

- 1 Pløk
- 2 Fjederstik
- 3 Skive

- Boringen i foden sættes på omvæltningssikringens pløk.
- Læg skiven på.
- Stik fejerstikket eller låset (kommer ikke med leverancen) igennem pløkken så foden sikres mod omvæltning.
- Hold øje med en sikker nedlægning af kablerne.

### Betjening

Hvis anlægget er klar til brug lyser Start/Stop-tasten. Vaskekortlæseren er klar til at optage vaskekort.

#### Bemærk:

- Hver vaskekortlæser har en stationskode. Kun vaskekort med vaskekortlæserens stationskode accepteres.
- Vaskekort skal behandles omhyggeligt for at beskytte dem mod skader. Tilsmudsede eller skrammede vaskekort kan ikke længere læses.
- Tilsmudsede vaskekort kan føre til skader på læseenheden.
- Denne vaskekortlæser accepterer kun enkelvaskekort.
- Sæt vaskekortet ind i vaskekort-optageren.

Hvis vaskekortlæseren er klar til brug, trækkes vaskekortet ind.

Hvis vaskekortlæseren ikke er klar til brug, skubbes det isatte vaskekort ud igen.

- Programmet, som er kodet på enkeltvaskekortet, læses og sendes så til vaskeanlægget.

- Hvis vaskeprogrammet blev startet, trækkes vaskekortet ind og samles i skuffen.
- Lyset i tast "Start/Stop" slukkes.
- Hvis vaskeanlægget er klar til næste køretøj, lyser tasten "Start/Stop".

### Tøm skuffen

- Lås låsen op.
- Træk skuffen ud i siden. Ejeren kan sælge vaskekortene igen så snart de tages ud af skuffen.

### Afbryde programmet

- Tryk tast "Start/Stop". Vaskeprogrammet afbrydes. Glemte forbedelsesforanstaltninger kan indhentes.

### Fortsætte programmet

- Tryk tast "Start/Stop". Det afbrudte vaskeprogram fortsættes. Tag venligst hensyn til vaskeanlæggets driftsvejledning.

## Tekniske data

Styring		
Spænding	VDC	24
Kapacitet	W	48
Kapslingsklasse		IP63
Driftstemperatur	°C	(-20)... 0...60
Opvarmningstid ved -20 °C	h	1
Luffugtighed, max.	%	85
Vaskeanlægkode-ning *)		0000...9 999
Vaskeprogrammer		10
Kapacitet vaskekort	<b>Styk.</b>	100
Vægt uden kabler	kg	13
Mål		
Bredde	mm	489
Højde	mm	441
Dybde	mm	240

\*) Fabriksindstilling 0000

## Pleje og vedligeholdelse

### Vedligeholdelsesanvisninger

Regelmæssig vedligeholdelse i henhold til nedenstående vedligeholdelsesplan er forudsætningen for et driftssikkert anlæg. Brug udelukkende originale reservedele fra producenten samt øvrige dele, som producenten har anbefalet, som f.eks.

- Reserve- og sliddele
- tilbehørsdele,

### Vedligeholdesskema

#### Dagligt

- Fjern vaskekort fra skuffen.
- Tryk Nødstop-knappen ved kørende vaskeanlæg og kontroller, om anlægget standser.
- Kontroller kablet for skader, kontakt kundeservice efter behov.

## Hjælp ved fejl

### Fejl ved mønt indkastning

Fejl	Mulig årsag	Afhjælpning	Fra hvem
Funktionsfejl under 0°C.	Varmesystemet defekt	Varmemodstande skal være varm, ellers skal kundeservice kontaktes.	Driftslederen
Vaskekort trækkes ind og skubbes ud igen selvom tast "Start/Stop" lyser.	Vaskekort isat forkert.	Sæt vaskekortet ind med pilen på oversiden og i retning af vaskekortlæseren.	Betjener
	Forkert stationskode på vaskekortet eller vaskekort fra et andet anlæg.	Brug et andet vaskekort.	Driftslederen/ kundeservice
	Vaskekort defekt.		
	Læseren er tilsmudset.	Rens læseren (se "Rense læseren").	Driftslederen
Vaskekort trækkes ind selvom tast "Start/Stop" ikke lyser.	Kontrollampe defekt.	Udskift pæren.	Kundeservice
Tast "Start/Stop" lyser ikke, vaskekortet kan skubbes ind manuelt.	Vaskeanlægget er slukket.	Tænd for vaskeanlægget.	Driftslederen
	Sikring i vaskekortlæseren defekt.	Udskift sikringen.	Kundeservice
Tast "Start/Stop" lyser ikke, vaskekort skubbes ud.	Signalet "Klar til vask" eller lysindikator rød af vaskeanlægget ikke til stede selvom vaskeanlægget er klar til vask.	Nulstil vaskeanlægget. Bemærk hertil vaskeanlæggets driftsvejledning. Kontakt evt. kundeservice.	Driftslederen/ kundeservice

#### Rense læseren

Pga. af slitage og tilsmudsede vaskekort dannes aflejringer på læsehovedet.

- Fugt renskortet med alkohol.
- Stik kortet flere gange ind i vaskekortlæseren.
- Kontroller vaskekortlæserens funktion.

#### Reserve dele

- Der må kun anvendes tilbehør og reservedele, der er godkendt af KÄRCHER. Originaltilbehør og -reservedele er en garanti for, at maskinen kan fungere sikkert og uden fejl.
- Et udvalg over de reservedele som bruges meget ofte finder De i slutningen af betjeningsvejledningen
- Yderligere informationen om reservedele finder De under [www.kaercher.com](http://www.kaercher.com) i afsni "Service".

#### Garanti

I de enkelte lande gælder de af vore forhandlere fastlagte garantibetingelser. Eventuelle fejl på apparatet afhjælpes gratis inden for garantien, såfremt fejlen kan tilskrives en materiale- eller produktionsfejl. Hvis De ønsker at gøre garantien gældende, bedes De henvende Dem til Deres forhandler eller nærmeste kundeservice medbringende kvittering for købet.

## Tilbehør

### Bestillingsnumre

Bestillingsnumrene til tilbehøret findes på listen over reservedele.

### Monteringssæt fod

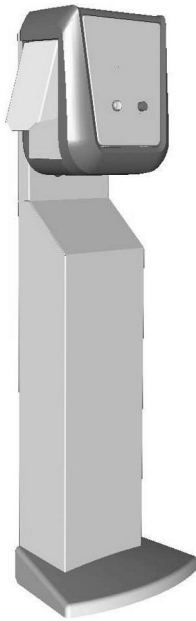

Fod til fri opstilling af vaskekortlæseren.

### Omvæltningssikring

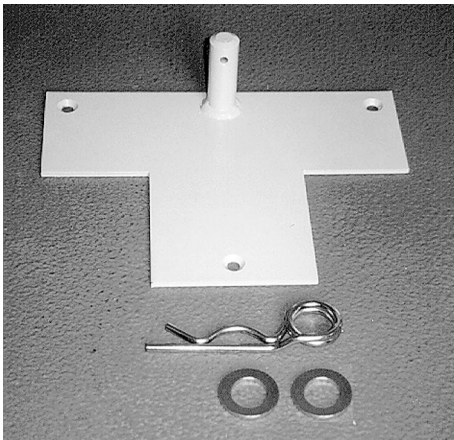

Til sikring af foden mod omvæltning.

### Komponentsæt gulvmontering

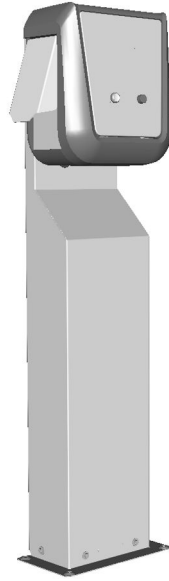

Fod til fastgørelse af vaskekortlæseren på gulvet.

### Enkeltvaskekort

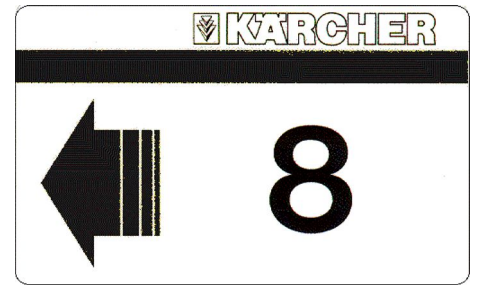



### Rensekort

Til rensning af læseren.

 Før første gangs bruk av apparatet, les denne originale bruksanvisningen, følg den og oppbevar den for senere bruk eller for overlevering til neste eier.

## Miljøvern

	Materialet i emballasjen kan resirkuleres. Ikke kast emballasjen i husholdningsavfallet, men lever den inn til resirkulering.
	Gamle apparater inneholder verdifulle materialer som kan resirkuleres. Disse bør leveres inn til gjenvinning. Batterier, olje og lignende stoffer må ikke komme ut i miljøet. Gamle maskiner skal derfor avhendes i egnede innsamlingsystemer.

### Anvisninger om innhold (REACH)

Aktuell informasjon om stoffene i innholdet finner du under:

[www.kaercher.com/REACH](http://www.kaercher.com/REACH)

## Forskriftsmessig bruk

Vaskekortleseren brukes av brukeren for betjening av automatiske selvbetjenings vaskeanlegg.

Her har vaskekortleseren følgende funksjoner:

- Starte et vaskeprogram med enkeltvaskekort.
- Avbryte program
- Fortsette program
- Stoppe vaskeanlegget ved farer, ved hjelp av nødstopknappen.

## Sikkerhetsanvisninger

Følg gjeldende lovpålagte nasjonale forskrifter.

Følg sikkerhetsanvisninger fra vaskeanlegget.

## Maskinorganer

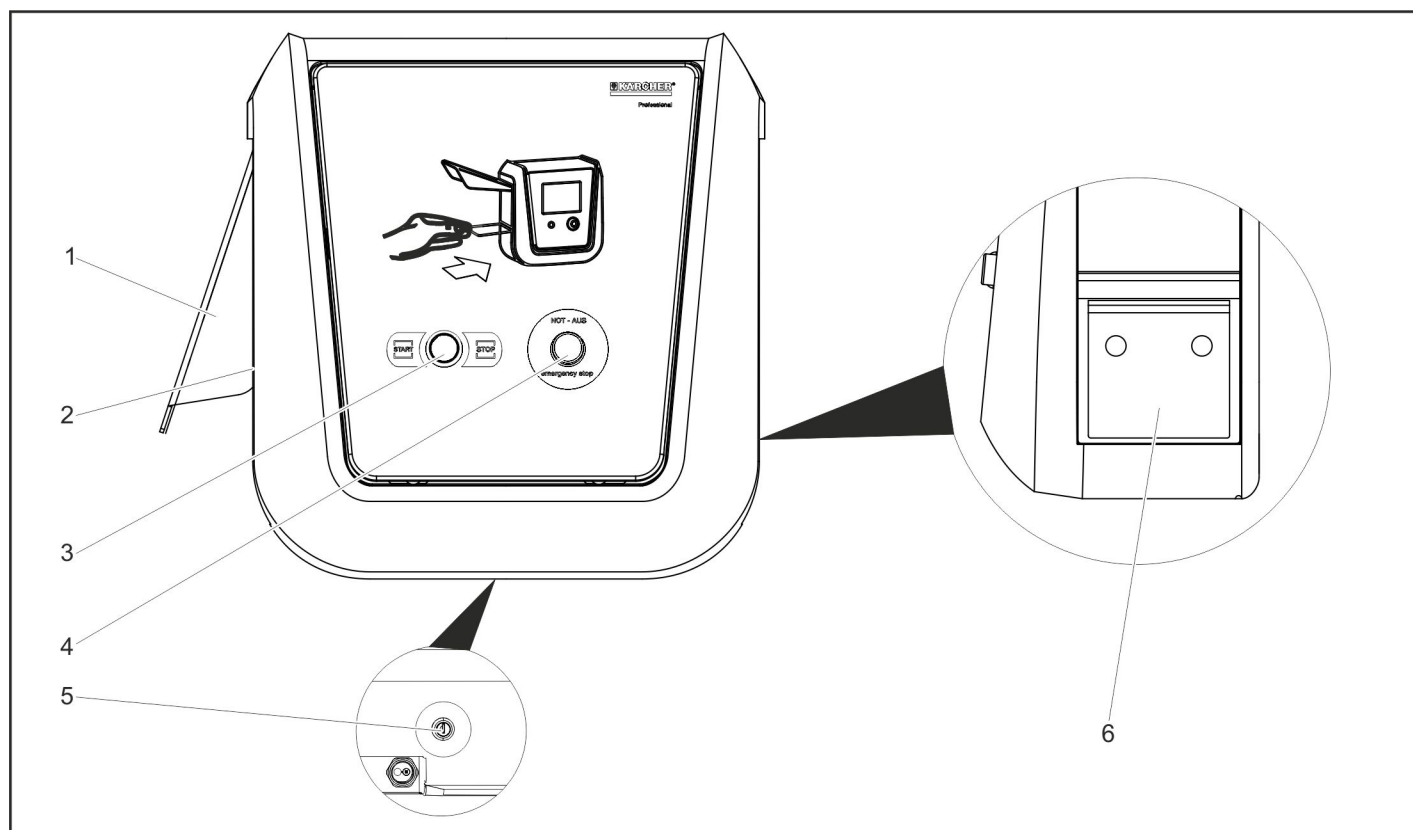

- 1 Sprutbeskyttelse
- 2 Vaskekort inntak
- 3 Tast "Start/Stopp"
- 4 Nødstopknapp
- 5 Lås
- 6 Skuff for vaskekort



## Drift

### Slå av i nødsfall

- Trykk på nødstopknappen. Vaskeanlegget stopper straks.
- Etter retting av problemet, gjennomfør oppstart i henhold til bruksanvisningen for vaskeanlegget.

### Ta i bruk

Ved hjelp av ABS støttefot (ekstrautstyr) kan vaskekortleseren oppbevares i vaskehallen ved lukket anlegg. For å ta anlegget i bruk skal vaskekortleseren settes på betjeningsstedet.

- Vipp støttefoten på rullene og skyv den til betjeningsstedet.

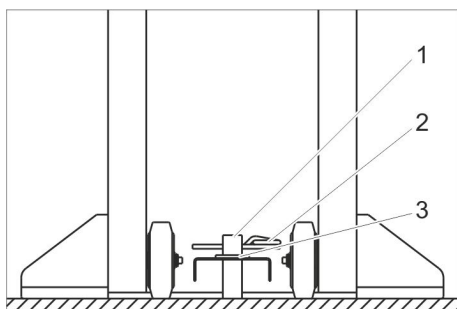

- 1 Bolt
- 2 Fjærkontakt
- 3 Skive

- Sett hullet i foten på boltene i veltesikringen.
- Legg på skive.
- Sett sikringsplint eller lås (ikke del av leveransen) gjennom boltene for å sikre støttefoten mot å velte.
- Pass på at tilkoblingskabelen legges trygt.

### Betjening

Ved klar til drift lyser tasten Start/Stop. Vaskekortleseren er klar for mottak av vaskekort.

#### Merk:

- Hver vaskekortleser har en stasjonskode. Kun vaskekort med korrekt stasjonskode vil godtas av vaskekortleseren.
- Vaskekortene må behandles forsiktig for å unngå skader. Tilsmussede eller rippede vaskekort kan ikke leses lenger.
- Tilsmussede vaskekort kan føre til skader på leseapparatet.
- Dene vaskekortleseren aksepterer kun enkelt-vaskekort.
- Sett vaskekortet i vaskekort-mottaket. Dersom vaskekortleseren er klar, trekkes vaskekortet inn. Dersom vaskekortleseren ikke er klar, sendes vaskekortet ut igjen.
- Det kodede programmet på enkelt-vaskekortet leses og overføres til vaskeanlegget.
- Dersom vaskeprogrammet startes, trekkes vaskekortet inn og legges i skuffen.

- Lyset i knappen "Start/Stop" slukkes.
- Når vaskeanlegget er klart for neste kjøretøy, tennes knappen Start/Stop.

### Tømme skuff

- Lås opp låset
- Trekk ut skuffen på siden. Vaskekortene kan selges igjen av brukeren straks de er tatt ut av skuffen.

### Avbryte program

- Trykk tast "Start/Stop" Vaskeprogrammet avbrytes. Forsømte forberedelser kan nå utføres.

### Fortsette program

- Trykk tast "Start/Stop" Det avbrutte vaskeprogrammet fortsetter. Vennligst følg anvisningene i bruksanvisningen for vaskeanlegget.

## Tekniske data

Styring		
Spenning	VDC	24
Effektuttak	W	48
Beskyttelsestype		IP63
Driftstemperatur	°C	(-20)–0-(+60)
Oppvarmingstid ved -20 °C	h	1
Luftfuktighet, maks.	%	85
Vaskeanlegg-koding *)		0000–9999
Vaskeprogrammer		10
Kapasitet vaskekort	Ant.	100
Vekt uten kabel	kg	13
Mål		
Bredde	mm	489
Høyde	mm	441
Dybde	mm	240

\*) Fabrikkinnstilling 0000

## Pleie og vedlikehold

### Vedlikeholdsinformasjoner

Grunnlaget for et driftssikkert anlegg er regelmessig vedlikehold etter følgende vedlikeholdsplan.

- Bruk kun originale reservedeler fra produsenten eller deler som produsenten anbefaler, som
- reserve- og slidedeler
  - tilbehørdeler

### Vedlikeholdsplan

#### Daglig

- Ta vaskekortene ut av skuffen.
- Trykk nødstopknappen med vaskeanlegget i gang og kontroller om anlegget stopper.
- Kontroller kabelen for skader, kontakt kundeservice ved behov.



## Feilretting

### Feil ved myntinnkast

Feil	Mulige årsaker	Retting	Av hvem
Funksjonsfeil under 0°C.	Oppvarming defekt.	Varmeelementene skal være varme, kontakt kundeservice hvis ikke.	Eier
Vaskekort trekkes inn og avvises igjen selv om knappen "Start/ Stopp" lyser	Vaskekort feil innsatt.	Sett inn vaskekortet med pilen opp og i retning inn i vaskekortleseren.	Bruker
	Feil stasjonskode på vaskekortet eller vaskekort fra annet anlegg.	Bruk annet vaskekort.	Eier/ Kundeservice
	Vaskekort er defekt.		
	Leser er tilsmusset.	Rengjør Leser (se "Rengjøre Leser").	Eier
Vaskekort trekkes inn selv om knappen "Start/ Stopp" ikke lyser	Kontrolllampe er defekt.	Skift lyspære.	Kundetjeneste
Knappen "Start/ Stopp" lyser ikke, vaskekortet kan skyves inn for hånd.	Vaskeanlegget er avslått.	Slå på vaskeanlegget.	Eier
	Sikring i vaskekortleser defekt.	Skifte sikring.	Kundetjeneste
Knappen "Start/ Stopp" lyser ikke, vaskekortet sendes ut igjen	Signal klar for vask eller rødt stopplys på vaskeanlegget ikke tilgjengelig, selv om anlegget er klart for vask.	Nullstill vaskeanlegget. Følg bruksanvisningen for vaskeanlegget. Kontakt eventuelt kundeservice.	Eier/ Kundeservice

### Rengjør Leser

Ved slitte og skitne vaskekort vil det dannes avleiringer på lesehodet.

- Fukt et rengjøringskort med alkohol.
- Kjør flere ganger i vaskekortleseren.
- Kontroller funksjonen av vaskekortleseren.

### Reservedeler

- Det er kun tillatt å anvende tilbehør og reservedeler som er godkjent av KÄRCHER. Originalt tilbehør og originale reservedeler garanterer for sikker og problemfri drift av apparatet.
- Et utvalg av de vanligste reservedelene finner du bak i denne bruksanvisningen.
- Mer informasjon om reservedeler finner du under [www.kaercher.com](http://www.kaercher.com) i området Service.

### Garanti

Vår ansvarlige salgsorganisasjon for det enkelte land har utgitt garantibetingelsene som gjelder i det aktuelle landet. Eventuelle feil på maskinen blir reparert gratis i garantitiden dersom disse kan føres tilbake til material- eller produksjonsfeil. Ved behov for garantireparasjoner, vennligst henvend deg med kjøpskvitteringen til din forhandler eller nærmeste autoriserte kundeservice.

## Tilbehør

### Bestillingsnumre

Bestillingsnumrene for tilbehøret finner du i reservedelslisten.

### Tilleggsett fot

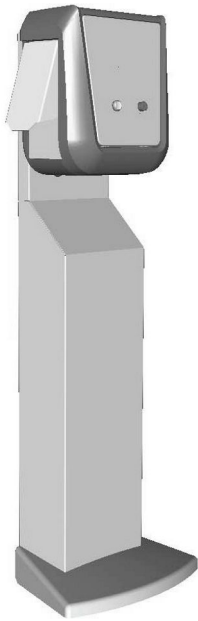

Støttefot for fri oppstilling av vaskekortleseren.

### Veltesikring

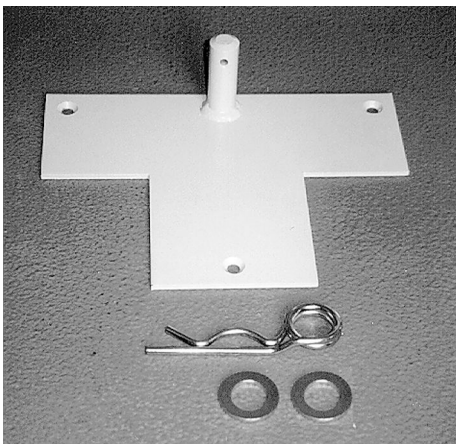

For å sikre støttefoten mot velting.

### Påbyggingsett gulvmontering

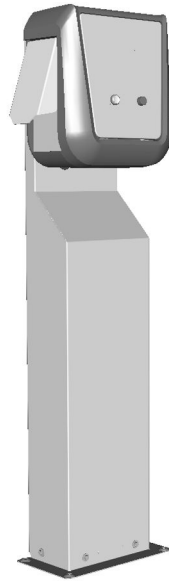

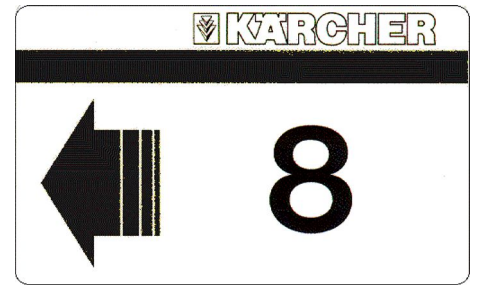

Fot for feste av vaskekortleseren i gulvet.

### Enkelt-vaskekort





### Rengjøringskort

For rengjøring av leseren.

  Läs bruksanvisning i original innan aggregatet används första gången, följ anvisningarna och spara drifts-anvisningen för framtida behov, eller för nästa ägare.

## Miljöskydd

	Emballagematerialen kan återvinnas. Kasta inte emballaget i hushållssoporna utan lämna det till återvinning.
	Kasserade apparater innehåller återvinningsbart material som bör gå till återvinning. Batterier, olja och liknande ämnen får inte komma ut i miljön. Överlämna skrotade aggregat till ett lämpligt återvinningssystem.

## Upplysninger om ingredienser (REACH)

Aktuell information om ingredienser finns på:

[www.kaercher.com/REACH](http://www.kaercher.com/REACH)

## Ändamålsenlig användning

Tvättkortsläsaren används vid biltvättar med självbetjäning där användaren själv hanterar tvättanläggningen.

Tvättkortsläsaren sköter här följande funktioner:

- Start av ett tvättprogram med tvättkort för enkel tvätt.
- Avbryta program
- Fortsätta program
- Stoppa tvättanläggningen med nödstoppknappen vid fara.

## Säkerhetsanvisningar

Följ respektive nationella föreskrifter. Beakta tvättanläggningens säkerhetsanvisningar.

## Aggregatelement

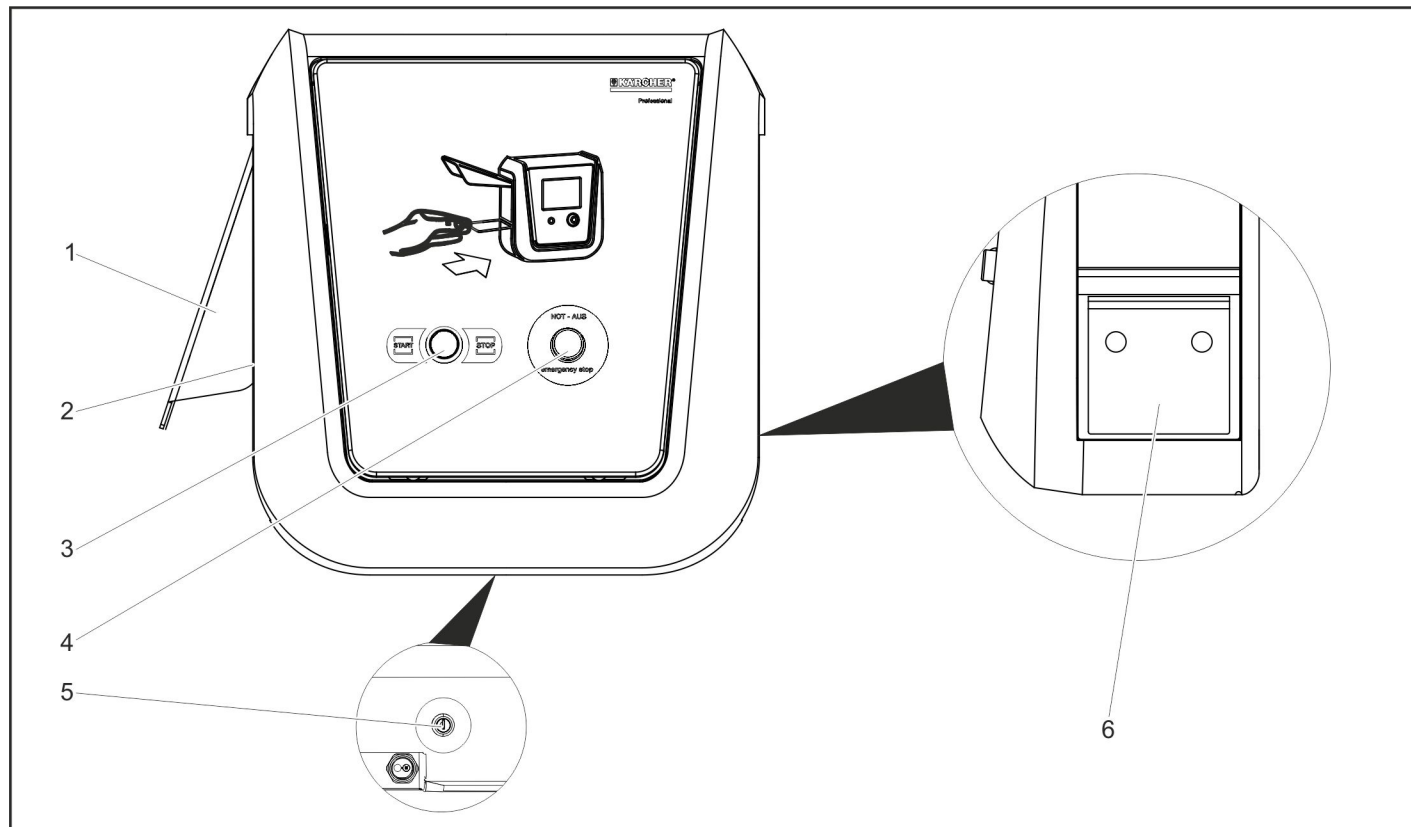

- 1 Stänkvattenskydd
- 2 Öppning för tvättkort
- 3 Knapp "Start/Stop"
- 4 Nödstoppknapp
- 5 Lås
- 6 Låda till tvättkort

## Drift

### Avstängning vid nödfall

- Tryck på nödstoppknappen. Tvättanläggningen stoppas omedelbart.
- Efter att problemet har åtgärdats, genomför en driftsättning enligt tvättanläggningens bruksanvisning.

### Idrifttagning

Med ABS stativfot (tillval) kan tvättkortsläsaren förvaras i tvätthallen när anläggningen är stängd. För att man ska kunna ta tvättanläggningen i drift måste tvättkortsläsaren placeras på sin normala plats.

- Tippa stativfoten och rulla tvättkortsläsaren på hjulen till uppställningsplatsen.

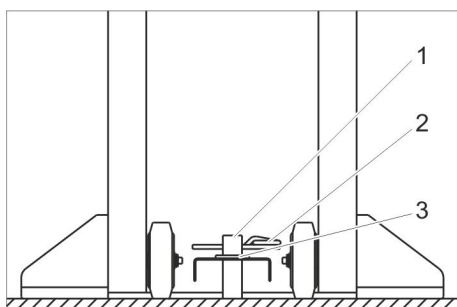

- 1 Tapp
- 2 Fjädersprint
- 3 Bricka

- Sätt hålet i stativet på tappen på tipp-säkringen.
- Lägg på skivan.
- Stick in fjädersprint eller ett lås (ingår inte i leveransen) genom tappen för att säkra stativet så att det inte kan tippa.
- Se till att anslutningskabeln dras på ett säkert sätt.

### Handhavande

Knappen Start/Stop lyser när anläggningen är klar för drift. Tvättkortsläsaren är redo att ta emot ett tvättkort.

#### Observera:

- Varje tvättkortsläsare har en stationskod. Endast tvättkort som har tvättkortsläsarens stationskod accepteras.
- Tvättkort måste hanteras varsamt så att de inte skadas. Smutsiga eller repiga tvättkort kan inte läsas.
- Smutsiga tvättkort kan leda till skador på kortläsaren.
- Den här tvättkortsläsaren accepterar bara enkla tvättkort.
- Stick in tvättkortet i öppningen för tvättkort.

Om tvättkortsläsaren är redo dras kortet in. Om tvättkortsläsaren inte är redo skjuts kortet ut igen.

- Det program som är kodat på kortet läses in och skickas till tvättanläggningen.
- Om tvättprogrammet har startats dras kortet in och samlas upp i lådan.

- Den belysta knappen "Start/Stop" slocknar.
- Är tvättanläggningen redo för nästa fordon lyser knappen Start/Stop.

### Tömma låda

- Lås upp låset.
- Dra ut lådan åt sidan.

Den som driver tvättanläggningen kan sedan sälja korten som tagits ut ur lådan på nytt.

### Avbryta programmet

- Tryck på knappen "Start/Stop". Tvättprogrammet avbryts. Förberedande åtgärder som inte har gjorts kan nu utföras.

### Fortsätta program

- Tryck på knappen "Start/Stop". Det avbrutna tvättprogrammet fortsätts. Beakta anvisningar i tvättanläggningens bruksanvisning.

## Tekniska data

Styrning		
Spänning	VDC	24
Effektförbrukning	W	48
Skydd		IP63
Drifttemperatur	°C	(-20)... 0...60
Uppvärmningstid vid -20 °C	tim	1
Luffuktighet, max.	%	85
Kodning tvättanläggning *)		0000...9 999
Tvättprogram		10
Kapacitet tvättkort	<b>Styck</b>	100
Vikt utan kabel	kg	13
Mått		
Bredd	mm	489
Höjd	mm	441
Djup	mm	240

\*) Fabriksinställning 0000

## Skötsel och underhåll

### Underhållsanvisningar

Grundläggande för en driftssäker anläggning är regelbundet underhåll enligt följande underhållsschema.

- Använd uteslutande original reservdelar från tillverkaren eller delar som rekommenderats av tillverkaren såsom
- reserv- och slitningsdelar
  - Tillbehör

### Underhållsschema

#### Dagligen

- Ta ur tvättkort ur lådan.
- Tryck på nödstoppknappen när tvättanläggningen är igång och kontrollera att anläggningen stoppas.
- Kontrollera om det finns skador på kablar, kontakta kundtjänst vid behov.

# Åtgärder vid störningar

## Störningar på myntinkastet

Störning	Möjlig orsak	Åtgärd	Av vem
Funktionsstörningar under 0°C.	Uppvärmning defekt.	Värmemotstånd måste vara varma, om inte - kontakta kundtjänst.	Operatör
Tvättkort dras in och avvisas direkt även om knappen "Start/Stop" lyser.	Tvättkortet instuckat åt fel håll.	Stick in tvättkortet med pilen på ovansidan så att pilen pekar mot tvättkortsläsaren.	Operatör
	Fel stationskod på tvättkortet eller ett tvättkort från en annan anläggning.	Använd ett annat tvättkort.	Operatör/ Kundtjänst
	Tvättkortet är defekt.		
	Läsaren är smutsig.	Rengör läsaren (se "Rengöra läsare").	Operatör
Tvättkort dras in fast knappen "Start/Stop" inte lyser.	Kontrolllampan är defekt.	Byt ut glödlampan.	Kundservice
Knappen "Start/Stop" lyser inte, tvättkortet kan skjutas in för hand.	Tvättanläggningen är avstängd.	Starta tvättanläggningen.	Operatör
	Säkring i tvättkortsläsaren är defekt.	Byta säkring	Kundservice
Knappen "Start/Stop" lyser inte, tvättkortet skjuts ut igen.	Signal Klar för tvätt eller Rött ljus från tvättanläggningen existerar inte även om anläggningen är klar för tvätt.	Återställ tvättanläggningen. Se tvättanläggningens bruksanvisning. Kontakta ev. kundtjänst.	Operatör/ Kundtjänst

### Rengöra läsare

På grund av nötning och smutsiga kort bildas avlagringar på läshuvudet.

- Fukta rengöringskortet med alkohol.
- Skjut in kortet i läsaren upprepade gånger.
- Kontrollera funktionen hos tvättkortsläsaren.

### Reservdelar

- Använd endast av KÄRCHER godkända tillbehör och reservdelar. Originaltillbehör och originalreservdelar gör att aggregatet kan användas säkert och utan störning.
- I slutet av bruksanvisningen finns ett urval av de reservdelar som oftast behövs.
- Ytterligare information om reservdelar hittas under service på [www.kaercher.com](http://www.kaercher.com).

### Garanti

I respektive land gäller de garantivillkor som publicerats av våra auktoriserade distributörer. Eventuella fel på aggregatet repareras utan kostnad under förutsättning att det orsakats av ett material- eller tillverkningsfel. I frågor som gäller garantin ska du vända dig med kvitto till inköpsstället eller närmaste auktoriserade serviceverkstad.

## Tillbehör

### Artikelnummer

Artikelnumren för tillbehören finns i reservdelslistan.

### Tillbehörssats stativfot

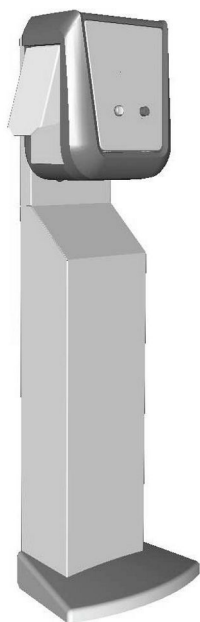

Stativfot för fri uppställning av tvättkortsläsaren.

### Tippsäkring

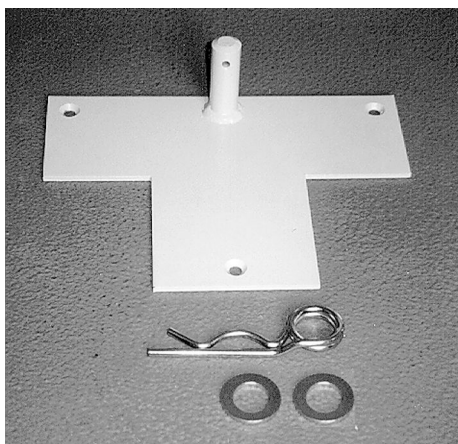

För att säkra stativfoten så den inte kan tippa.

### Tillbehörssats golvmontering

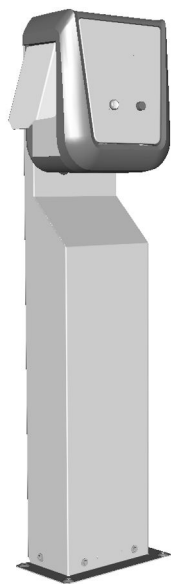

Fot för att montera tvättkortsläsaren på marken/golvet.

### Enkla tvättkort

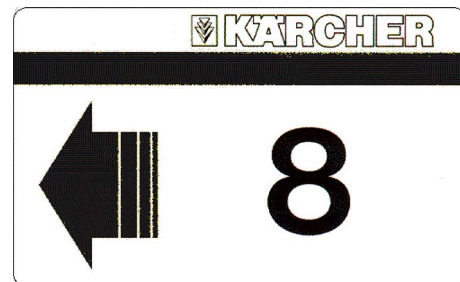

### Rengöringskort

För att rengöra läsaren.

 Lue tämä alkuperäisiä ohjeita ennen laitteesi käyttämistä, säilytä käyttöohje myöhempää käyttöä tai mahdollista myöhempää omistajaa varten.

## Ympäristönsuojelu

	Pakkausmateriaalit ovat kierrätettäviä. Älä käsittele pakkauksia kotitalousjätteenä, vaan toimita ne jätteiden kierrätykseen.
	Käytetyt laitteet sisältävät arvokkaita kierrätettäviä materiaaleja, jotka tulisi toimittaa kierrätykseen. Paristoja, öljyjä ja samankaltaisia aineita ei saa päästää ympäristöön. Tästä syystä toimita kuluneet laitteet asianmukaisiin keräyspisteisiin.

**Huomautuksia materiaaleista (REACH)**  
Ajantasaisia tietoja ainesosista löytyy osoitteesta:

[www.kaercher.com/REACH](http://www.kaercher.com/REACH)

## Käyttötarkoitus

Pesukortinlukija mahdollistaa käyttäjälle automaattisten itsepalvelu-pesulaitteistojen käyttämisen. Pesukortinlukija vastaa tällöin seuraavista toiminnoista:

- Pesuohjelman käynnistys helppopesukortilla.
- Ohjelman keskeyttäminen
- Ohjelman jatkaminen
- Pesulaitteiston pysäytys vaaratilanteessa hätä-seis-painikkeella.

## Turvaohjeet

Kulloisiakin lainlaatijan kansallisia määräyksiä on noudatettava. Noudata pesulaitteiston turvaohjeita.

## Laitteen osat

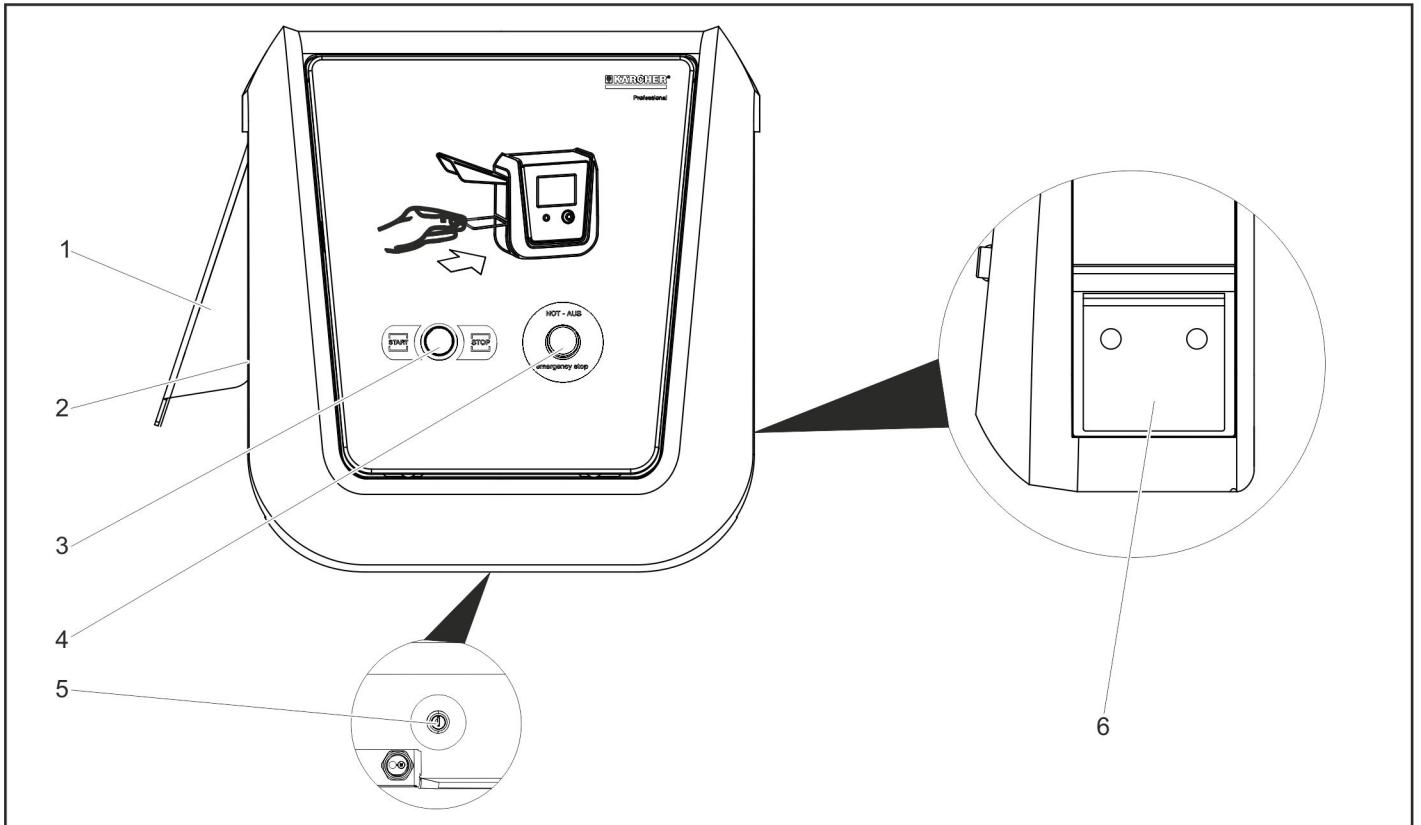

- 1 Roiskesuoja
- 2 Pesukortin syöttöaukko
- 3 Painike „Start/Stop“
- 4 Hätä-seis -painike
- 5 Lukko
- 6 Laatikko pesukorteille



## Käyttö

### Kytkeä pois päältä hätätilanteessa

- Paina hätä-seis-painiketta. Pesulaitteisto pysähtyy välittömästi.
- Kun ongelma on poistettu, suorita käyttöönotto pesulaitteiston käyttöohjeen mukaisesti.

### Käyttöönotto

ABS-jalustaa (valinnainen) käyttäen pesukortinlukijaa voi säilyttää pesuhallissa laitteiston ollessa suljettuna. Pesukortinlukijan tulee olla asetettuna asemapaikalleen, jotta laitteiston voi ottaa käyttöön.

- Käännä jalusta pyörien varaan ja työnä jalusta asemapaikalleen.

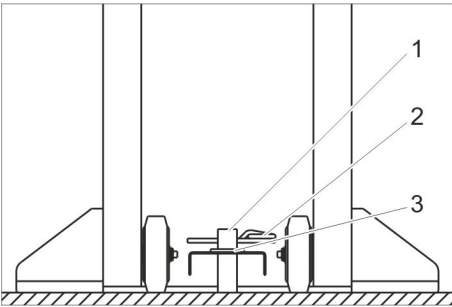

- 1 Varmistustappi
- 2 Jousisokka
- 3 Levy

- Aseta jalustan reikä kaatumisvarmistuksen tappiin.
- Aseta aluslevy tappiin.
- Pistä tappiin jousisokka tai lukko (ei kuulu toimitukseen), jotta jalusta on varmistettu kaatumisen varalta.
- Varmista liitäntäkaapelin turvallinen sijoitus.

### Käyttö

Kun laitteisto on käyttövalmis, Start/Stop -painikkeessa on valo. Pesukortinlukija on valmiina ottamaan vastaan pesukortin.

#### Huomautus:

- Jokaisella pesukortinlukijalla on asemakoodi. Vain sellaiset pesukortit hyväksytään, joissa on pesukortinlukijan asemakoodi.
  - Pesukortteja pitää käsitellä varovasti niiden suojaamiseksi vahingoittumiselta. Likaisia ja naarmuuntuneita pesukortteja ei voi enää lukea.
  - Likaiset pesukortit voivat johtaa luku laitteen vaurioitumiseen.
  - Tämä pesukortinlukija hyväksyy vain helppopesukortit.
  - Pistä pesukortti syöttöaukkoon.
- Jos pesukortinlukija on valmiina, se vetää pesukortin sisään.
- Jos pesukortinlukija ei ole valmiina, se työntää sisään työnnetyn pesukortin ulos.
- Helppopesukorttiin koodattu ohjelma luetaan ja ilmoitetaan pesulaitteistolle.

- Kun pesuohjelma on käynnistetty, pesukortti vedetään sisään ja siirretään pesukorttilaatikkoon.
- Valo „Start/Stop“-painikkeessa sammuu.
- Kun pesulaitteisto on valmiina seuraavaa ajoneuvoa varten, Start/Stop-painikkeeseen tulee valo.

### Pesukorttilaatikon tyhjennys

- Avaa lukko.
  - Vedä pesukorttilaatikko sivulta ulos.
- Kun pesukortit on poistettu laatikosta, ne voidaan myydä heti uudelleen.

### Ohjelman keskeyttäminen

- Paina „Start/Stop“-painiketta. Pesuohjelma keskeytetään. Laiminlyödyt valmistelutoimenpiteet voi suorittaa jälkikäteen.

### Ohjelman jatkaminen

- Paina „Start/Stop“-painiketta. Keskeytynyttä pesuohjelman suoritusta jatketaan.
- Noudata pesulaitteiston käyttöohjeen ohjeita.

## Tekniset tiedot

Ohjaus		
Jännite	VDC	24
Tehonotto	W	48
Suojatyyppi		IP63
Käyttölämpötila	°C	(-20) ... 0...60
Lämpenemisaika - 20 °C lämpötilassa	h	1
Ilmankosteus, maks.	%	85
Pesulaitteistokoodaus *)		0000...9999
Pesuohjelmat		10
Pesukorttivetoisuus	<b>Kappale</b>	100
Paino ilman kaapelia	kg	13
Mitat		
Leveys	mm	489
Korkeus	mm	441
Syvyys	mm	240

\*) Tehdasasetus 0000

## Hoito ja huolto

### Huolto-ohjeet

Käyttöturvallisen laitteiston perusta on säännöllinen huolto seuraavan huoltokäytön mukaan.

Käytä ainoastaan valmistajan alkuperäisvaraosia tai osia, joita hän suosittelee, kuten

- vara- ja kulumisosat
- lisävarusteosat

### Huoltokaavio

#### Päivittäin

- Poista pesukortit laatikosta.
- Paina hätä-seis-painiketta laitteiston käydessä ja varmista, että laitteisto pysähtyy.
- Tarkasta onko kaapeli vaurioitunut, soita tarvittaessa asiakaspalveluun.

# Häiriöapu

## Häiriöitä kolikoiden syötössä

Häiriö	Mahdollinen syy	Korjaus	Suorittaja
Toimintahäiriöt alle 0°C.	Kuumennin rikki.	Lämmitysvastusten tulee olla lämpimiä, soita muuten asiakaspalveluun.	Käyttäjä
Pesukortit vedetään sisään ja työnnetään jälleen ulos, vaikka painikkeessa „Start/Stop“ on valo	Pesukortti pistetty sisään väärinpäin.	Pistä pesukortti nuolen ollessa yläpuolella ja nuolen suuntaan pesukortinlukijaan.	Käyttäjä
	Pesukortissa on väärä asemakoodi tai pesukortti on toisesta laitteistosta.	Käytä toista pesukorttia.	Käyttäjä/ asiakaspalvelu
	Pesukortti on viallinen.		
	Lukija on likaantunut.	Puhdista lukija (katso "Lukijan puhdistus").	Käyttäjä
Pesukortit vedetään sisään, vaikka painikkeessa „Start/Stop“ ei ole valoa	Merkkivalo on rikki.	Uusi hehkulamppu.	Asiakaspalvelu
Painikkeessa „Start/Stop“ ei ole valoa, pesukortin voi työntää käsin sisään	Pesulaitteisto on kytketty pois päältä.	Kytke pesulaitteisto päälle.	Käyttäjä
	Pesukortinlukijan sulake palanut.	Vaihda sulake.	Asiakaspalvelu
Painikkeessa „Start/Stop“ ei ole valoa, pesukortit työnnetään takaisin ulos	Pesulaitteistolta ei tule signaalia pesuvalmis tai punainen merkkivalo, vaikka laitteisto on pesuvalmis.	Palauta pesulaitteisto alkutilaan. Tee se pesulaitteiston käyttöohjeen mukaisesti. Soita mahdollisesti asiakaspalveluun.	Käyttäjä/ asiakaspalvelu

### Lukijan puhdistus

Pesukorttien kuluminen ja likaantuneisuus aiheuttavat likakerrostumia lukupäähän

- Kostuta puhdistuskortti alkoholilla.
- Syötä kortti useampaan kertaan pesukortinlukijaan.
- Tarkasta pesukortinlukijan toiminta.

### Varaosat

- Vain sellaisten lisävarusteiden ja varaosien käyttö on sallittua, jotka KÄRCHER on hyväksynyt. Alkuperäiset lisävarusteet ja varaosat takaavat, että laitetta voidaan käyttää turvallisesti ja häiriöttömästi.
- Tärkeimpien osien varaosaluettelo löytyy tämän käyttöohjeen lopusta.
- Saat lisätietoja varaosista osoitteesta [www.karcher.fi](http://www.karcher.fi), osiosta Huolto.

### Takuu

Kussakin maassa ovat voimassa valtuuttamamme myyntiorganisaation julkaisemat takuehdot. Materiaali- ja valmistusvirheitä aiheuttavat virheet laitteessa korjaamme takuaikana maksutta. Takuutapauksessa ota yhteys ostotositteen kanssa jällemyyjään tai lähimpään valtuutettuun huoltoon.

## Tarvikkeet

### Tilausnumerot

Lisävarusteen tilausnumerot löytyvät varaosaluettelosta.

### Asennussarja Jalusta

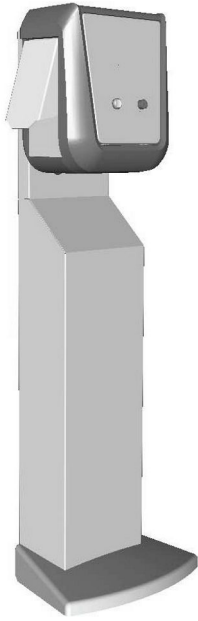

Jalusta pesukortinlukijan vapaata sijoittamista varten.

### Kaatumisvarmistus

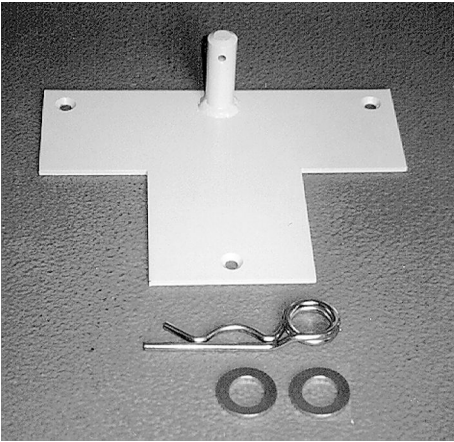

Jalustan varmistus kaatumisen varalta.

### Asennussarja Kiinnitys alustaan

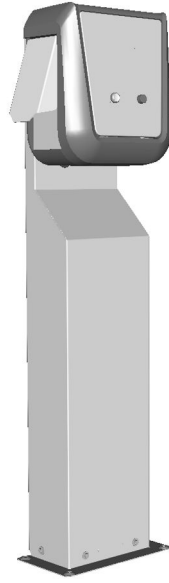

Kiinnitysalku pesukortinlukijan kiinnittämiseksi alustaan.

### Helppopesukortit

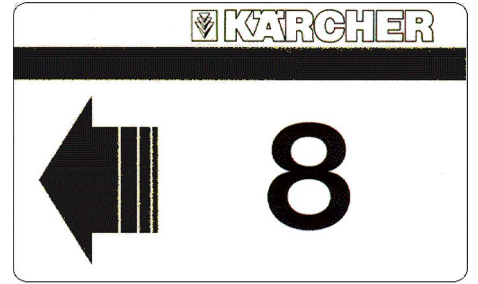



### Puhdistuskortti

Lukijan puhdistamista varten.

 Πριν χρησιμοποιήσετε τη συσκευή σας για πρώτη φορά, διαβάστε αυτές τις πρωτότυπες οδηγίες χρήσης, ενεργήστε σύμφωνα με αυτές και κρατήστε τις για μελλοντική χρήση ή για τον επόμενο ιδιοκτήτη.

## Προστασία περιβάλλοντος

	Τα υλικά συσκευασίας είναι ανακυκλώσιμα. Μην πετάτε τις συσκευασίες στα οικιακά απορρίμματα, αλλά σε ειδικό σύστημα επαναχρησιμοποίησης.
	Οι παλιές συσκευές περιέχουν ανακυκλώσιμα υλικά, τα οποία θα πρέπει να μεταφέρονται σε σύστημα επαναχρησιμοποίησης. Οι μπαταρίες, τα λάδια και παρόμοια υλικά δεν επιτρέπεται να καταλήγουν στο περιβάλλον. Για το λόγο αυτόν η διάθεση παλιών συσκευών πρέπει να γίνεται σε κατάλληλα συστήματα συλλογής.

### Υποδείξεις για τα συστατικά (REACH)

Ενημερωμένες πληροφορίες για τα συστατικά μπορείτε να βρείτε στη διεύθυνση:

[www.kaercher.com/REACH](http://www.kaercher.com/REACH)

## Χρήση σύμφωνα με τους κανονισμούς

Η συσκευή ανάγνωσης καρτών πλυσίματος χρησιμοποιείται για το χειρισμό των αυτόματων εγκαταστάσεων πλυντηρίου από τον ίδιο το χρήστη.

Η συσκευή ανάγνωσης καρτών πλυσίματος υποστηρίζει τις ακόλουθες λειτουργίες:

- Έναρξη ενός προγράμματος πλυντηρίου με απλές κάρτες πλυσίματος.
- Διακοπή προγράμματος
- Επανεκκίνηση προγράμματος
- Απενεργοποίηση της εγκατάστασης πλυντηρίου σε περίπτωση κινδύνου με το πλήκτρο εκτάκτου ανάγκης.

## Υποδείξεις ασφαλείας

Λάβετε υπόψη τις διατάξεις της εθνικής νομοθεσίας.

Λάβετε υπόψη τις υποδείξεις ασφαλείας της εγκατάστασης πλυντηρίου.

## Στοιχεία συσκευής

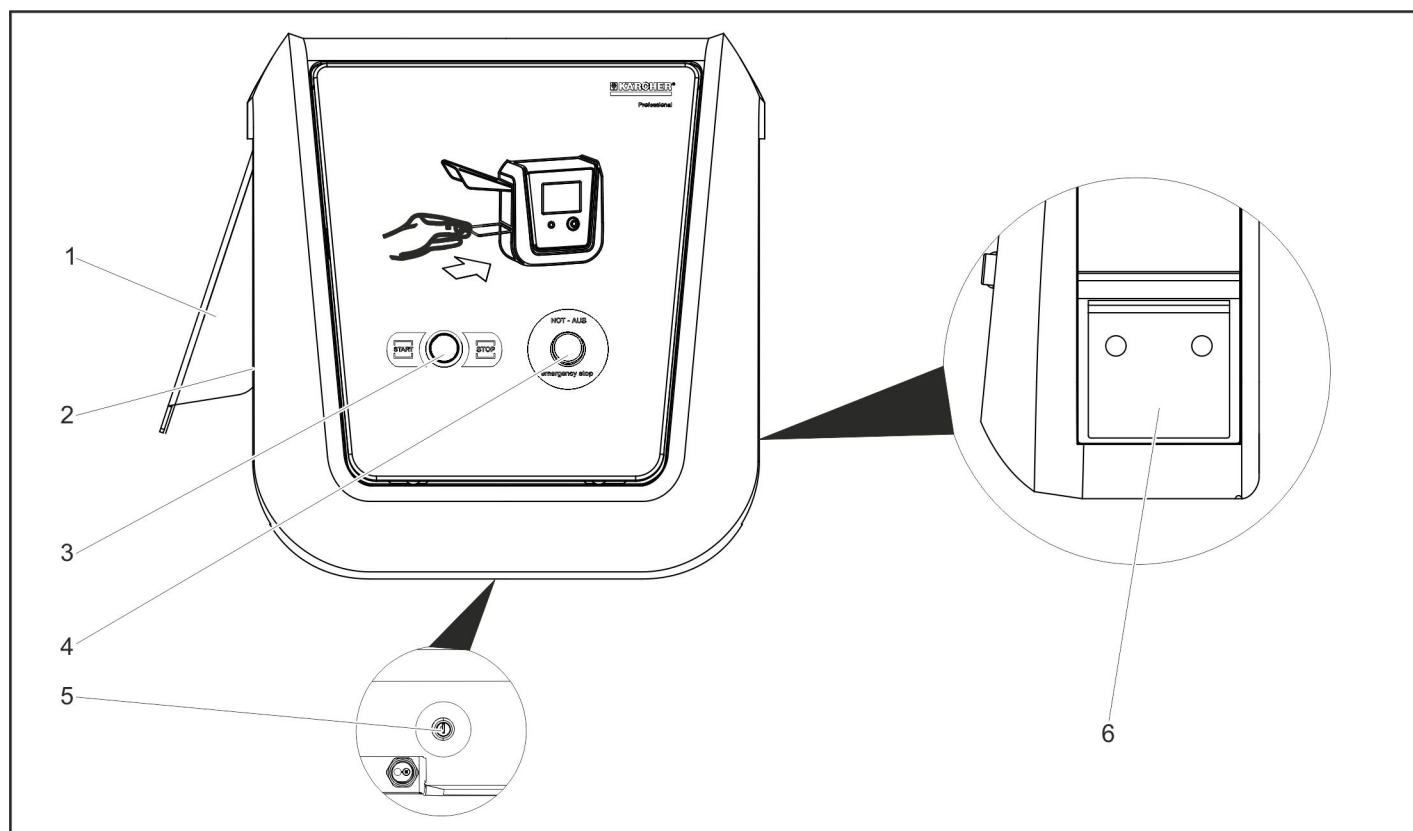

- 1 Προστασία από ψεκασμό
- 2 Υποδοχή καρτών πλυσίματος
- 3 Πλήκτρο "Start/Stop"
- 4 Πλήκτρο Εκτάκτου Ανάγκης (Not-Aus)
- 5 Κλειδαριά
- 6 Συρτάρι για κάρτες πλυσίματος

## Λειτουργία

### Απενεργοποίηση σε περίπτωση εκτάκτου ανάγκης

- ➔ Πιέστε το πλήκτρο εκτάκτου ανάγκης. Η εγκατάσταση πλυντηρίου ακινητοποιείται αμέσως.
- ➔ Μετά την επίλυση του προβλήματος, κάντε επανενεργοποίηση σύμφωνα με τις οδηγίες λειτουργίας της εγκατάστασης πλυντηρίου.

### Έναρξη λειτουργίας

- Με τη βάση στήριξης ABS (προαιρετικό) μπορείτε να αποθηκεύσετε τη συσκευή ανάγνωσης καρτών πλυσίματος στην αίθουσα πλυντηρίου, όταν η εγκατάσταση είναι κλειστή. Για την ενεργοποίηση της εγκατάστασης, η συσκευή ανάγνωσης καρτών πλυσίματος πρέπει να τοποθετηθεί στη θέση της.
- ➔ Γείρετε τη βάση στήριξης πάνω στις ρόδες και σπρώξτε την μέχρι τον τόπο απόθεσης.

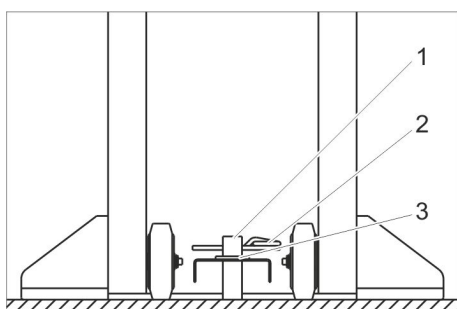

- 1 Πείρος
- 2 Ελατηριωτό φιν
- 3 Δίσκος

- ➔ Τοποθετήστε την οπή της βάσης στήριξης στον πείρο της ασφάλειας ανατροπής.
- ➔ Τοποθετήστε το δίσκο.
- ➔ Περάστε το ελατηριωτό βύσμα ή το κλειδωμα (δεν περιλαμβάνεται στη συσκευασία) μέσα από τον πείρο, για να ασφαλίσετε τη βάση στήριξης από ενδεχόμενη ανατροπή.
- ➔ Φροντίστε να τοποθετήσετε με ασφαλή τρόπο το καλώδιο σύνδεσης.

### Χειρισμός

Όταν η συσκευή είναι έτοιμη για λειτουργία ανάβει το πλήκτρο Start/Stop. Η συσκευή ανάγνωσης καρτών πλυσίματος είναι έτοιμη να δεχθεί μια κάρτα.

#### Υπόδειξη:

- Κάθε συσκευή ανάγνωσης καρτών πλυσίματος έχει έναν κωδικό σταθμού. Γίνονται δεκτές μόνο οι κάρτες πλυσίματος που έχουν τον κωδικό σταθμού της συγκεκριμένης συσκευής ανάγνωσης.
- Να μεταχειρίζεστε την κάρτα πλυσίματος με προσοχή, ώστε να μην υποστούν βλάβη. Η συσκευή δεν μπορεί να διαβάσει βρώμικες ή γρατσουνισμένες κάρτες.

- Οι βρώμικες κάρτες πλυσίματος μπορεί να προκαλέσουν βλάβη στη συσκευή ανάγνωσης.
- Αυτή η συσκευή ανάγνωσης καρτών πλυσίματος δέχεται μόνο απλές κάρτες πλυσίματος.

- ➔ Τοποθετήστε την κάρτα πλυσίματος στην υποδοχή καρτών.

Εάν η συσκευή ανάγνωσης βρίσκεται σε ετοιμότητα, θα τραβήξει την κάρτα πλυσίματος.

Εάν η συσκευή ανάγνωσης δεν βρίσκεται σε ετοιμότητα, θα βγάλει έξω την κάρτα πλυσίματος.

- Η συσκευή διαβάζει το κωδικοποιημένο πρόγραμμα της κάρτας πλυσίματος και μεταβιβάζει το μήνυμα στην εγκατάσταση πλυντηρίου.
- Εάν εκκινηθεί το πρόγραμμα πλυσίματος, η συσκευή τραβάει την κάρτα και την προωθεί στο συρτάρι.
- Το φως στο πλήκτρο "Start/Stop" σβήνει.
- Όταν η εγκατάσταση είναι έτοιμη για το επόμενο όχημα, το πλήκτρο Start/Stop ανάβει ξανά.

### Εκκένωση του συρταριού

- ➔ Ξεκλειδώστε την κλειδαριά.
- ➔ Τραβήξτε το συρτάρι από το πλάι. Ο ιδιοκτήτης μπορεί να ξαναπουλήσει τις κάρτες πλυσίματος μόλις τις αφαιρέσει από το συρτάρι.

### Διακοπή προγράμματος

- ➔ Πιέστε το πλήκτρο "Start/Stop". Το πρόγραμμα πλύσης διακόπτεται. Οι ενέργειες προετοιμασίας που διακόπηκαν μπορούν να εκτελεστούν αργότερα.

### Συνέχιση προγράμματος

- ➔ Πιέστε το πλήκτρο "Start/Stop". Συνεχίζεται το πρόγραμμα πλυσίματος που διακόπηκε. Τηρείτε τις υποδείξεις στις οδηγίες λειτουργίας της εγκατάστασης πλυντηρίου.

## Τεχνικά χαρακτηριστικά

Σύστημα ελέγχου		
Τάση	VDC	24
Κατανάλωση ισχύος	W	48
Είδος προστασίας		IP63
Θερμοκρασία λειτουργίας	°C	(-20)... 0...60
Χρόνος προθέρμανσης στους -20 °C	h	1
Υγρασία περιβάλλοντος, μέγ.	%	85
Κωδικοποίηση εγκατάστασης πλυντηρίου *)		0000...9 999
Προγράμματα πλυσίματος		10
Χωρητικότητα κάρτας πλυσίματος	<b>Τεμάχιο</b>	100
Βάρος χωρίς καλώδιο	kg	13
Διαστάσεις		
Πλάτος	mm	489
Ύψος	mm	441
Βάθος	mm	240

\*) Εργοστασιακή ρύθμιση 0000

## Φροντίδα και συντήρηση

### Υποδείξεις συντήρησης

- Η ασφαλής εγκατάσταση βασίζεται στην τακτική συντήρηση σύμφωνα με το ακόλουθο πρόγραμμα συντήρησης. Χρησιμοποιείτε αποκλειστικά τα αυθεντικά εξαρτήματα του κατασκευαστή ή τα εξαρτήματα που αυτός συνιστά, όπως
- Ανταλλακτικά και εξαρτήματα που υφίστανται φθορά
  - Πρόσθετα εξαρτήματα

### Πρόγραμμα συντήρησης

#### Καθημερινά

- ➔ Αφαιρέστε τις κάρτες πλυσίματος από το συρτάρι.
- ➔ Πιέστε το πλήκτρο εκτάκτου ανάγκης στη λειτουργούσα εγκατάσταση πλυντηρίου και ελέγξτε εάν σταματά η εγκατάσταση.
- ➔ Ελέγξτε το καλώδιο για βλάβες και καλέστε την υπηρεσία εξυπηρέτησης πελατών, εάν είναι αναγκαίο.

## Αντιμετώπιση βλαβών

### Βλάβες στην υποδοχή κερμάτων

Βλάβη	Πιθανό αίτιο	Αντιμετώπιση	από
Δυσλειτουργίες κάτω των 0°C.	Βλάβη στη θέρμανση.	Οι θερμοκρασίες αντιστάσεις πρέπει να είναι ζεστές. Διαφορετικά καλέστε την υπηρεσία εξυπηρέτησης πελατών.	Χειριστής
Η συσκευή τραβά τις κάρτες πλυσίματος και έπειτα τις απορρίπτει, αν και είναι αναμμένο το πλήκτρο „Start/Stop“	Η κάρτα πλυσίματος έχει τοποθετηθεί ανάποδα.	Τοποθετήστε την κάρτα πλυσίματος με το βέλος στην επάνω πλευρά να δείχνει προς τη συσκευή ανάγνωσης.	Χειριστής
	Λανθασμένος κωδικός σταθμού στην κάρτα πλυσίματος ή κάρτα πλυσίματος από άλλη εγκατάσταση.	Χρησιμοποιήστε μια άλλη κάρτα πλυσίματος.	Χειριστής/ Υπηρεσία εξυπηρέτησης πελατών
	Η κάρτα πλυσίματος είναι χαλασμένη. Η συσκευή ανάγνωσης είναι λερωμένη.	Καθαρίστε τη συσκευή ανάγνωσης (βλ. "Καθαρισμός της συσκευής ανάγνωσης").	Χειριστής
Η συσκευή τραβά τις κάρτες πλυσίματος, αν και δεν είναι αναμμένο το πλήκτρο „Start/Stop“	Η ενδεικτική λυχνία είναι χαλασμένη.	Αντικαταστήστε τη λυχνία.	Υπηρεσία εξυπηρέτησης πελατών
Το πλήκτρο "Start/Stop" δεν ανάβει και η κάρτα πλυσίματος μπορεί να εισαχθεί με το χέρι	Η εγκατάσταση πλυντηρίου είναι απενεργοποιημένη.	Ενεργοποιήστε την εγκατάσταση πλυντηρίου.	Χειριστής
	Η ασφάλεια στη συσκευή ανάγνωσης καρτών πλυσίματος είναι χαλασμένη.	Αντικαταστήστε την ασφάλεια.	Υπηρεσία εξυπηρέτησης πελατών
Το πλήκτρο "Start/Stop" δεν ανάβει και οι κάρτες πλυσίματος απορρίπτονται	Δεν υπάρχει σήμα ετοιμότητας για πλύσιμο ή κόκκινος σηματοδότης στη εγκατάσταση πλυντηρίου, αν και η εγκατάσταση είναι σε λειτουργία.	Κάντε επαναφορά της εγκατάστασης πλυντηρίου. Για να τον τρόπο επαναφοράς ανατρέξτε στις οδηγίες λειτουργίας της εγκατάστασης. Εάν είναι αναγκαίο, καλέστε την υπηρεσία εξυπηρέτησης πελατών.	Χειριστής/ Υπηρεσία εξυπηρέτησης πελατών

### Καθαρισμός της συσκευής ανάγνωσης

Από την τριβή και τις βρώμικες κάρτες πλυσίματος συσσωρεύονται αποθέσεις στην κεφαλή ανάγνωσης.

- ➔ Υγράνετε την κάρτα καθαρισμού με αλκοόλη.
- ➔ Τοποθετήστε την κάρτα πολλές φορές στη συσκευή ανάγνωσης.
- ➔ Ελέγξτε τη λειτουργία της συσκευής ανάγνωσης.

### Ανταλλακτικά

- Επιτρέπεται να χρησιμοποιούνται μόνο εξαρτήματα και ανταλλακτικά, τα οποία έχουν την έγκριση της KÄRCHER. Τα γνήσια αξεσουάρ και ανταλλακτικά παρέχουν την εγγύηση της ασφαλούς και άψογης λειτουργίας της μηχανής
- Μία επιλογή των ανταλλακτικών που χρειάζονται συχνότερα θα βρείτε στο τέλος των οδηγιών χρήσης.
- Περισσότερες πληροφορίες σχετικά με τα ανταλλακτικά μπορείτε να λάβετε στη διεύθυνση [www.kaercher.com](http://www.kaercher.com), τομέας Εξυπηρέτησης.

### Εγγύηση

Σε κάθε χώρα ισχύουν οι όροι εγγύησης που εκδόθηκαν από την αρμόδια εταιρία μας προώθησης πωλήσεων. Αναλαμβάνουμε τη δωρεάν αποκατάσταση οποιασδήποτε βλάβης στη συσκευή σας, εφόσον οφείλεται σε αστοχία υλικού ή κατασκευαστικό σφάλμα, εντός της προθεσμίας που ορίζεται στην εγγύηση. Σε περίπτωση που επιθυμείτε να κάνετε χρήση της εγγύησης, παρακαλούμε απευθυνθείτε με την απόδειξη αγοράς στο κατάστημα από το οποίο προμηθευτήκατε τη συσκευή ή στην πλησιέστερη εξουσιοδοτημένη υπηρεσία τεχνικής εξυπηρέτησης πελατών μας.



## Εξαρτήματα

### Κωδικοί παραγγελίας

Οι κωδικοί παραγγελίας για τα εξαρτήματα βρίσκονται στη λίστα ανταλλακτικών.

### Πρόσθετο σετ βάσης στήριξης

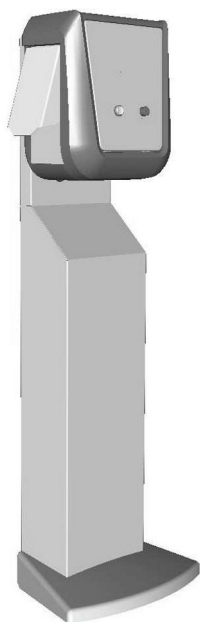

Βάση στήριξης για ελεύθερη τοποθέτηση της συσκευής ανάγνωσης καρτών πλυσίματος.

### Ασφάλεια ανατροπής

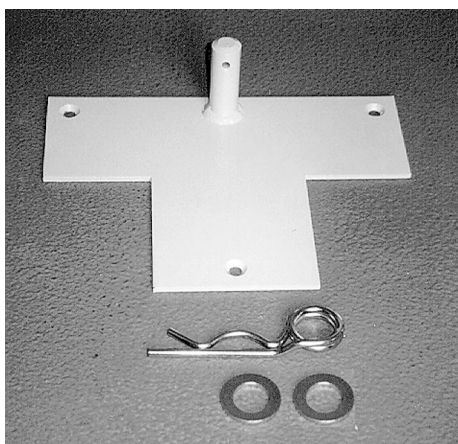

Για την ασφάλιση της βάσης στήριξης από ενδεχόμενη ανατροπή.

### Πρόσθετο εξάρτημα προσάρτησης στο δάπεδο

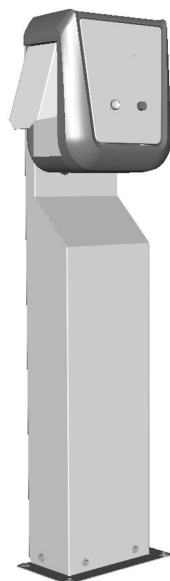

Βάση για στερέωση της συσκευής ανάγνωσης καρτών πλυσίματος στο δάπεδο.

### Απλή κάρτα πλυσίματος

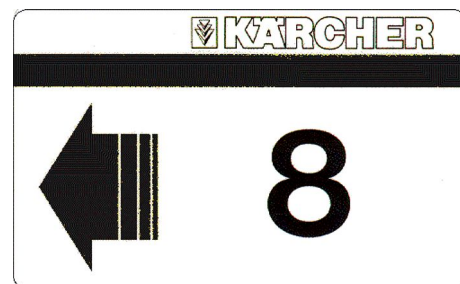

### Κάρτα καθαρισμού

Για τον καθαρισμό της συσκευής ανάγνωσης καρτών πλυσίματος.





Cihazın ilk kullanımından önce bu orijinal kullanma kılavuzunu okuyun, bu kılavuza göre davranın ve daha sonra kullanım veya cihazın sonraki sahiplerine vermek için bu kılavuzu saklayın.

## Çevre koruma



Ambalaj malzemeleri geri dönüştürülebilir. Ambalaj malzemelerini evinizin çöpüne atmak yerine lütfen tekrar kullanılabilirleri yerlere gönderin.



Eski cihazlarda, yeniden değerlendirme işlemine tabi tutulması gereken değerli geri dönüşüm malzemeleri bulunmaktadır. Aküler, yağ ve benzeri maddeler doğaya ulaşmamalıdır. Bu nedenle eski cihazları lütfen öngörülen toplama sistemleri aracılığıyla imha edin.

## İçindekiler hakkında uyarılar (REACH)

İçindekiler hakkında ayrıntılı bilgileri bulabileceğiniz adres:

[www.kaercher.com/REACH](http://www.kaercher.com/REACH)

## Kurallara uygun kullanım

Yıkama kartı okuyucu, otomatik self servis yıkama sistemlerinin kullanıcı tarafından kullanılmasını sağlar.

Bu sırada, kart okuyucu aşağıdaki fonksiyonları üstlenir:

- Tekli yıkama kartlarıyla bir yıkama programının başlatılması.
- Programı durdurma
- Programı devam ettirme
- Tehlike anında yıkama sisteminin Acil Kapatma butonuyla durdurulması.

## Güvenlik uyarıları

Yasa koyucunun ilgili ulusal talimatlarına uyulmalıdır.

Yıkama sisteminin güvenlik uyarılarına dikkat edin.

## Cihaz elemanları

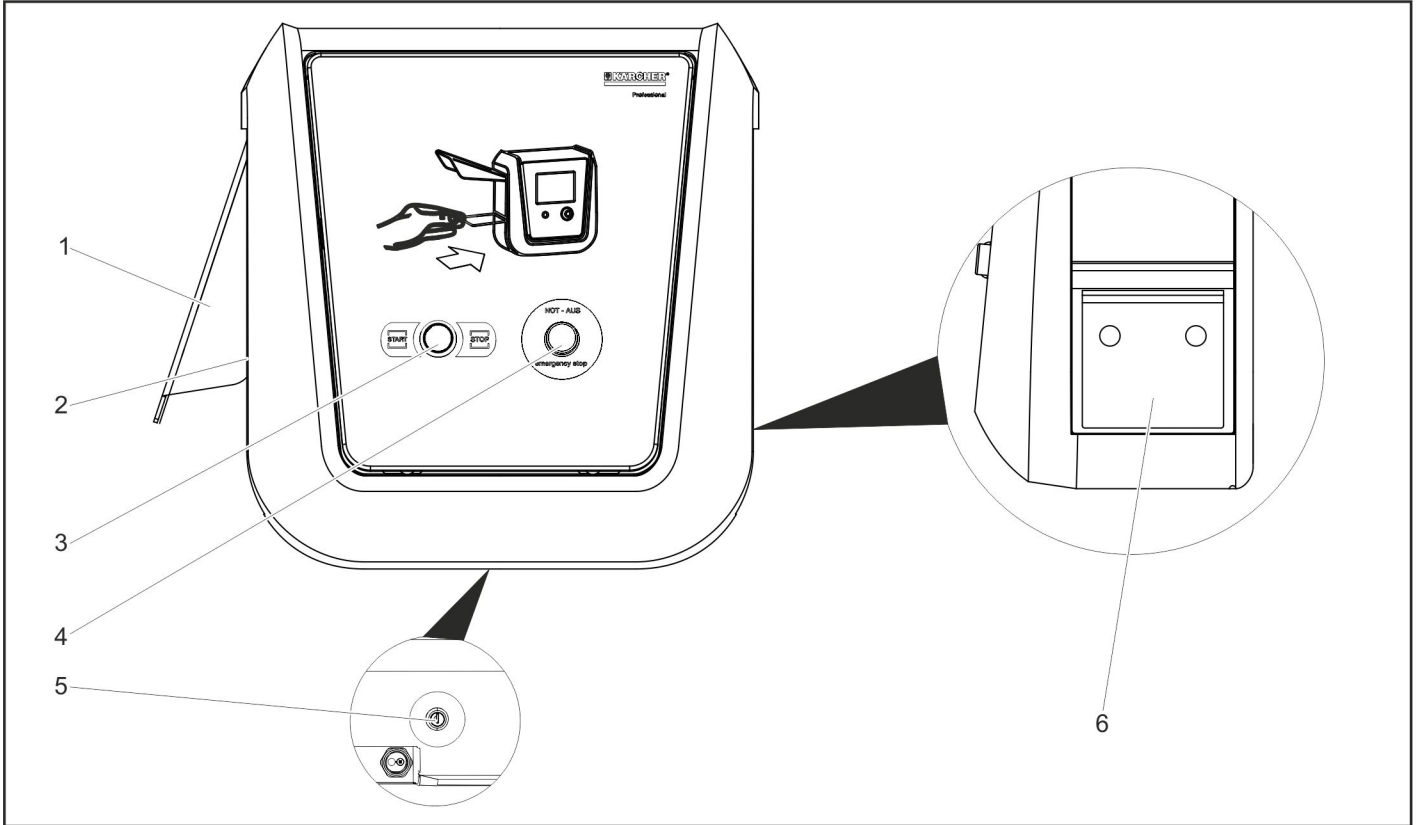

- 1 Püskürtme koruması
- 2 Yıkama kartı kabulü
- 3 „Start/Stop“ tuşu
- 4 Acil Kapama Tuşu
- 5 Kilit
- 6 Yıkama kartı çekmecesi

## Çalıştırma

### Acil durumda kapatma

- Acil kapama tuşuna basın.
- Yıkama sistemi hemen hareketsiz kalır.
- Sorun giderildikten sonra, işleme alma işlemini yıkama sisteminin işletme kılavuzuna göre uygulayın.

### İşleme alma

ABS ayağıyla (opsiyon), yıkama kartı okuyucu sistem kapalıyken yıkama bölümünde saklanabilir. Sistemi işleme almak için, yıkama kartı okuyucu kendi kullanım yerine kurulmalıdır.

- Ayağı makaraların üzerine yatırın ve kurulum yerine itin.

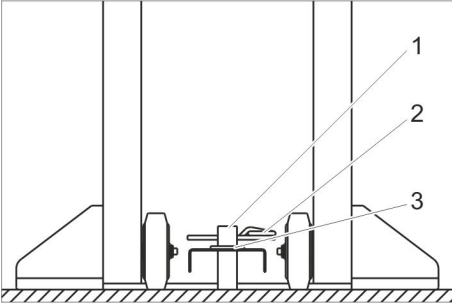

- 1 Kazık
- 2 Yaylı soket
- 3 Pul

- Ayaktaki deliği, devrilme emniyetinin kazığının üstüne oturtun.
- Diski yerleştirin.
- Ayağın devrilmeye karşı emniyete alınması için, yaylı pimi veya kilidi (teslimat kapsamında bulunmaz) kazıktan içeri sokun.
- Bağlantı kablosunun güvenli şekilde döşenmesine dikkat edin.

### Kullanımı

İşleme hazır olma durumunda Start/Stop tuşu yanar. Yıkama kartı okuyucu, bir yıkama kartını almak için hazırdır.

#### Not:

- Her yıkama kartı okuyucu bir istasyon koduna sahiptir. Sadece yıkama kartı okuyucunun istasyon koduna sahip yıkama kartları kabul edilir.
- Hasarlara karşı korumak için yıkama kartı okuyucu dikkatli şekilde kullanılmalıdır. Kirlenmiş veya çizilmiş yıkama kartları bir daha okunamaz.
- Kirlenmiş yıkama kartları, okuma cihazının zarar görmesine neden olabilir.
- Bu yıkama kartı okuyucu sadece tekli yıkama kartlarını kabul eder.
- Yıkama kartını yıkama kartı yuvasına sokun.

Yıkama kartı okuyucu hazırda, yıkama kart içeri çekilir.

Yıkama kartı okuyucu hazır değilse, girilen yıkama kart geri itilir.

- Tekli yıkama kartında kodlanmış program okunur ve yıkama sistemine bildirilir.

- Yıkama programı başlatılmışsa, yıkama kart içeri çekilir ve çekmeceye toplanır.
- "Start/Stop" tuşunun lambası söner.
- Yıkama sistemi bir sonraki araç için hazırda, Start/Stop tuşu yanar.

### Çekmecenin boşaltılması

- Kilidi kapatın.
- Çekmeceyi yana doğru dışarıya çekin. Yıkama kartları, çekmeceye alındıktan sonra işletmeciden hemen tekrar satılabilir.

### Programı durdurma

- "Start/Stop" tuşuna basın. Yıkama programı durdurulur. İhmal edilen hazırlık önlemleri yerine getirilebilir.

### Programı devam ettirme

- "Start/Stop" tuşuna basın. Durdurulan yıkama programı devam ettirilir. Yıkama sisteminin işletme kılavuzundaki uyarılara dikkat edin.

## Teknik Bilgiler

Kumanda		
Gerilim	VDC	24
Güç çekişi	W	48
Koruma şekli		IP63
Çalışma sıcaklığı	°C	(-20)... 0...60
-20 °C'de ısınma süresi	saat	1
Maksimum nem	%	85
Yıkama sistemi kodlaması *)		0000...9 999
Yıkama programları		10
Yıkama kartı kapasitesi	<b>Adet</b>	100
Kablo hariç ağırlık	kg	13
Boyutlar		
Genişlik	mm	489
Yükseklik	mm	441
Derinlik	mm	240

\*) Fabrika ayarı 000

## Koruma ve Bakım

### Bakım uyarıları

Çalışma güvenli sağlanmış bir sistemin temeli, aşağıdaki bakım planına göre düzenli bakım yapılmasıdır.

Sadece üreticinin orijinal yedek parçaları ya da üretici tarafından onaylanmış yedek parçalar kullanın:

- Yedek parçalar ve aşınma parçaları
- Aksesuar parçaları

### Bakım planı

#### Her gün

- Yıkama kartlarını çekmecelerden alın.
- Yıkama sistemi çalışırken Acil Kapatma butonuna basın ve sistemin durup durmadığını kontrol edin.
- Kabloları hasar açısından kontrol edin, gerekirse müşteri hizmetlerini çağırın.

## Arızalarda yardım

### Madeni para atma bölümünde arızalar

Arıza	Olası nedeni	Arızanın giderilmesi	Kim tarafından
0 □ altında çalışma arızaları.	Isıtıcı arızalı.	Isıtma dirençleri sıcak olmalıdır, aksi takdirde müşteri hizmetlerini arayın.	İşletmeci
"Start/Stop" tuşu yanmasına rağmen yıkama kartları içeri çekiliyor ve iade ediliyor	Yıkama kartı ters takılmış.	Yıkama kartını, ok üst tarafta olacak şekilde ve yıkama kartı okuyucusu yönünde içeri sokun.	Kullanıcı
	Yıkama kartı üzerindeki istasyon kodu yanlış veya başka bir sisteme ait.	Başka yıkama kartı kullanın.	İşletmeci/ müşteri hizmetleri
	Yıkama kart arızalı.		
	Okuyucu kirlenmiş.	Okuyucuyu temizleyin (bkz. "Okuyucunun temizlenmesi").	İşletmeci
"Start/Stop" tuşu yanmamasına rağmen yıkama kartları içeri çekiliyor	Kontrol lambası arızalı	Ampülü değiştirin.	Müşteri hizmeti
"Start/Stop" tuşu yanmıyor, yıkama kartı elle içeri itilebiliyor.	Yıkama sistemi kapalı.	Yıkama sistemini çalıştırın.	İşletmeci
	Yıkama kartı okuyucudaki sigorta arızalı.	Sigortayı değiştirin.	Müşteri hizmeti
"Start/Stop" tuşu yanmıyor, yıkama kartları geri itiliyor	Sistem yıkamaya hazır olmasına rağmen, yıkama sisteminin yıkamaya hazır sinyali veya kırmızı lambası mevcut değil.	Yıkama sistemini sıfırlayın. Bunun için yıkama sisteminin işletme kılavuzuna uyun. Gerekirse müşteri hizmetlerini arayın.	İşletmeci/ müşteri hizmetleri

#### Okuyucunun temizlenmesi

Aşınma ve kirlenmiş yıkama kartları nedeniyle okuma kafasında tortular oluşur.

- Temizleme kartını alkolle nemlendirin.
- Kartı birkaç kez yıkama kartı okuyucuya sokun.
- Yıkama kartı okuyucunun çalışmasını kontrol edin.

#### Yedek parçalar

- Sadece KÄRCHER tarafından onaylanmış aksesuar ve yedek parçalar kullanılmalıdır. Orijinal aksesuar ve orijinal yedek parçalar, cihazın güvenli ve arızasız bir biçimde çalışmasının garantisidir.
- En sık kullanılan yedek parça çeşitlerini kullanım kılavuzunun sonunda bulabilirsiniz.
- Yedek parçalar hakkında diğer bilgileri, [www.kaercher.com](http://www.kaercher.com) adresindeki Servis bölümünden alabilirsiniz.

#### Garanti

Her ülkede yetkili distribütörümüz tarafından verilmiş garanti şartları geçerlidir. Garanti süresi içinde cihazınızda oluşan muhtemel hasarları, arızanın kaynağı üretim veya malzeme hatası olduğu sürece ücretsiz olarak karşılıyoruz. Garanti hakkınızdan yararlanmanızı gerektiren bir durum olduğu zaman, ilgili faturanız ile birlikte satıcınıza veya size en yakın yetkili servisimize başvurunuz.

## Aksesuar

### Sipariş numaraları

Aksesuarların sipariş numaraları, yedek parça listesinde bulunabilir.

### Ayak montaj seti

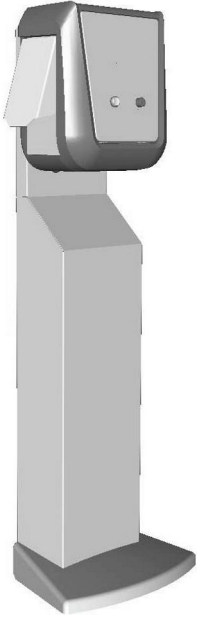

Yıkama kartı okuyucunun serbest kurulumu için ayak.

### Devrilme emniyeti

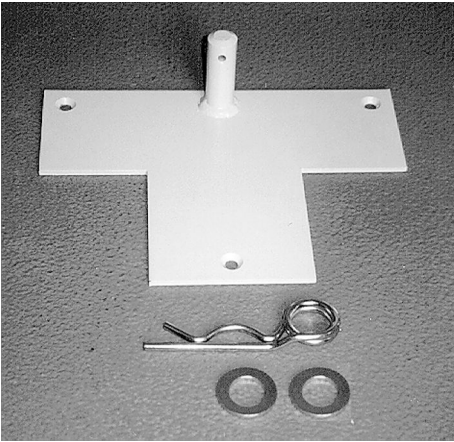

Ayağın düşmeye karşı emniyete alınması için.

### Zemin montajı montaj seri

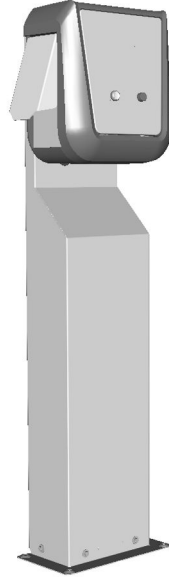

Yıkama kartı okuyucuyu zemine sabitlemek için ayak.

### Tekli yıkama kartları

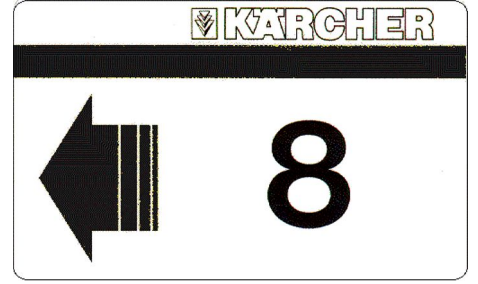

### Temizleme kartı

Okuyucunun temizlenmesi için.



Перед первым применением вашего прибора прочитайте эту оригинальную инструкцию по эксплуатации, после этого действуйте соответственно и сохраните ее для дальнейшего пользования или для следующего владельца.

### Защита окружающей среды



Упаковочные материалы пригодны для вторичной переработки. Пожалуйста, не выбрасывайте упаковку вместе с бытовыми отходами, а сдайте ее в один из пунктов приема вторичного сырья.



Старые приборы содержат ценные перерабатываемые материалы, подлежащие передаче в пункты приемки вторичного сырья. Аккумуляторы, масло и иные подобные материалы не должны попадать в окружающую среду. Поэтому утилизируйте старые приборы через соответствующие системы приемки отходов.

### Инструкции по применению компонентов (REACH)

Актуальные сведения о компонентах приведены на веб-узле по следующему адресу:

[www.kaercher.com/REACH](http://www.kaercher.com/REACH)

### Использование по назначению

Устройство считывания моечных карточек служит для эксплуатации пользователями автоматических моющих установок.

При этом устройство считывания моечных карточек обеспечивает управление следующими функциями:

- Запуск программы мойки с помощью обычной моечной карточки.
- Прервать программу
- Продолжить программу
- Остановка моечной установки в случае опасности с помощью кнопки аварийного выключения.

### Указания по технике безопасности

Необходимо соблюдать соответствующие национальные законодательные нормы.

Соблюдайте правила безопасности для моечной установки.

### Элементы прибора

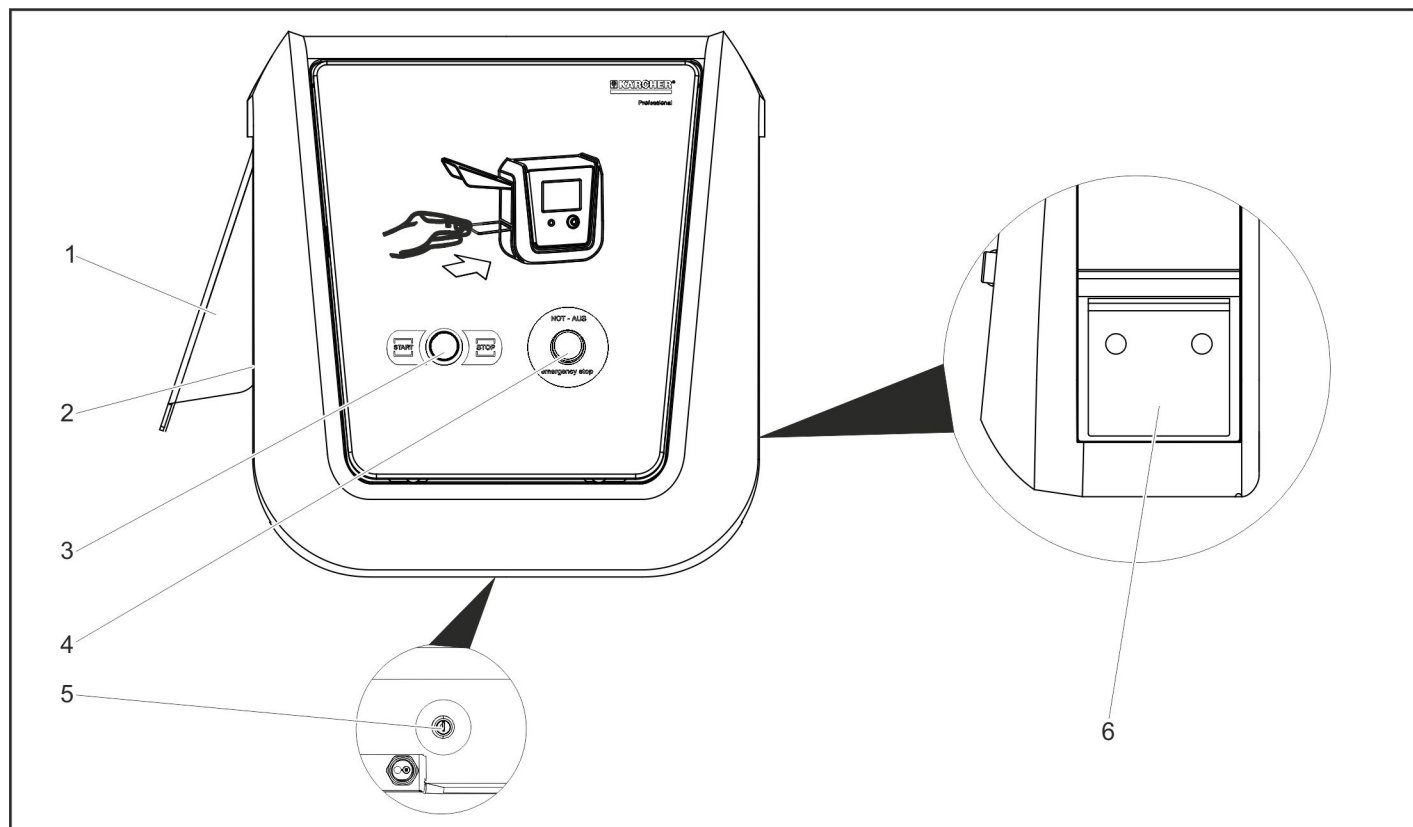

- 1 Брызговик
- 2 Приемное устройство моечных карточек
- 3 Кнопка "Пуск/Остановка" („Start/Stop“)
- 4 Кнопка аварийного выключения
- 5 Замок
- 6 Ящик для моечных карточек

## Эксплуатация прибора

### Выключение в случае возникновения аварийной ситуации

→ Нажать на кнопку аварийного выключения.

Моющая установка остановится немедленно.

→ После устранения проблем выполните ввод в эксплуатацию согласно руководству по эксплуатации моющей установки.

### Начало работы

С ножкой ABS (опция) устройство считывания моечных карточек можно хранить при закрытой установке в помещении мойки. Для ввода установки в эксплуатацию установите устройство считывания моечных карточек на место.

→ Наклоните ножку к роликам и подвиньте к месту установки.

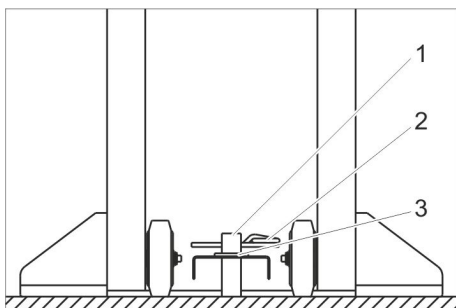

- 1 Опора
- 2 Пружинный штекер
- 3 Винт

→ Совместите отверстие в ножке с опорой предохранения от опрокидывания.

→ Наложите шайбу.

→ Пружинный штекер или замок (не входит в объем поставки) вставить через опору, чтобы зафиксировать ножку от опрокидывания.

→ Проследите за надежной прокладкой соединительного кабеля.

### Управление

Если устройство готово к работе, загорается кнопка "Пуск/Остановка" (START/STOP). Устройство считывания моечных карточек готово к приему карточки.

#### Указание:

- У каждого устройства считывания моечных карточек есть код станции. Принимаются только моечные карточки с кодом станции.
- Бережно обращайтесь с моечными карточками, чтобы защитить их от повреждения. Загрязненные или поцарапанные моечные карточки больше не считываются.
- Загрязненные моечные карточки могут привести к повреждению считывающего устройства.

– Это устройство считывания моечных карточек принимает только обычные моечные карточки.

→ Вставьте моечную карточку в приемное устройство.

Если устройство считывания моечных карточек готово, моечная карточка будет принята.

Если устройство считывания моечных карточек не готово, моечная карточка будет возвращена назад.

– Программа, закодированная на обычной моечной карточке, будет считана и передана моющей установке.

– Если программа мойки запущена, моечная карточка будет принята и положена в ящик.

– Подсветка кнопки "Пуск/Остановка" („Start/Stop“) погаснет.

– Если моющая установка готова к приемке следующего транспортного средства, загорится кнопка "Пуск/Остановка" („Start/Stop“).

### Опорожнение ящика

→ Закройте замок.

→ Вытяните ящик в сторону.

Моечные карточки после извлечения из ящика могут немедленно продаваться эксплуатирующим лицом.

### Прервать программу

→ Нажать кнопку "Пуск/Остановка" („Start/Stop“).

Программа мойки прервана. Пропущенные подготовительные меры можно нагнать.

### Продолжить программу

→ Нажать кнопку "Пуск/Остановка" („Start/Stop“).

Прерванная программа мойки будет продолжена.

Соблюдайте указания руководства по эксплуатации моющей установки.

## Технические данные

### Управление

Напряжение	VDC	24
Потребляемая мощность	Вт	48
Тип защиты		IP63
рабочая температура	°C	(-20)... 0...60
время прогрева при -20 °C	ч	1
Влажность воздуха, макс.	%	85
кодировка моечной установки *)		0000...9 999
Программа мойки		10
Емкость ящика для моечных карточек	Шт.	100
Масса без кабеля	кг	13
<b>Размеры</b>		
Ширина	мм	489
высота	мм	441
Глубина	мм	240

\*) заводская настройка 0000

## Уход и техническое обслуживание

### Указания по техническому обслуживанию

Важным условием для надежной работы установки является регулярное техническое обслуживание, согласно следующему плану технического обслуживания.

Используйте только следующие оригинальные запасные части изготовителя или части, рекомендованные им:

- Запасные и изнашиваемые части
- Принадлежности,

### План технического обслуживания

#### Ежедневно

→ Извлечение моечных карточек из ящика.

→ Нажмите кнопку аварийного выключения при работающей моющей установке и проверьте, остановится ли она.

→ Проверьте кабель на наличие повреждений, при необходимости, обратитесь в сервисную службу.



## Помощь в случае неполадок

### Неисправен монетный автомат

Неполадка	Возможная причина	Способ устранения	Кем проводится
Неисправности при температуре ниже 0°C.	Неисправна система нагрева.	Нагревательные сопротивления должны быть теплыми, в противном случае обратитесь в сервисную службу.	Эксплуатационник
Моечные карточки принимаются и снова возвращаются, хотя кнопка "Пуск/Остановка" („Start/Stop“) горит.	Моечная карточка вставлена неправильно.	Вставьте моечную карточку стрелкой сверху в направлении устройства считывания.	Оператор
	Неправильный код станции на моечной карточке или моечная карточка с другой установкой.	Используйте другую моечную карточку.	Эксплуатационник / сервисная служба
	Моечная карточка неисправна.		
	Устройство считывания загрязнено.	Очистите устройство считывания (см. "Очистка устройства считывания").	Эксплуатационник
Моечные карточки принимаются, хотя кнопка "Пуск/Остановка" („Start/Stop“) не горит.	Контрольная лампочка неисправна.	Замените лампу накаливания.	Сервисная служба
Кнопка "Пуск/Остановка" не горит, моечную карточку можно задвинуть вручную.	Моющая установка выключен.	Выключите моющую установку.	Эксплуатационник
	Предохранитель в считывателе карточек неисправен.	Заменить предохранитель.	Сервисная служба
Кнопка "Пуск/Остановка" („Start/Stop“) не горит, моечные карточки возвращаются.	Сигнал "Подготовка мойки" или красный светофор перед моющей установкой отсутствует, хотя установка готова к работе.	Вернуть моющую установку в исходное положение. Для этого см. руководство по эксплуатации моющей установки. При необходимости обратитесь в сервисную службу.	Эксплуатационник / сервисная служба

#### Проверить считыватель

При стирании и загрязненных моечных картах на считывающей головке образуются отложения.

- ➔ Смочите карточку очистки спиртом.
- ➔ Несколько раз введите карту в считыватель карточек.
- ➔ Проверить функционирование считывателя моечных карточек.

#### Запасные части

- Разрешается использовать исключительно те принадлежности и запасные детали, использование которых было одобрено фирмой "KÄRCHER". Использование оригинальных принадлежностей и оригинальных запасных деталей гарантирует Вам надежную работу прибора.
- Выбор наиболее часто необходимых запчастей вы найдете в конце инструкции по эксплуатации.
- Дальнейшую информацию о запчастях вы найдете на сайте [www.kaercher.com](http://www.kaercher.com) в разделе Service.

#### Гарантия

В каждой стране действуют соответствующие гарантийные условия, изданные уполномоченной организацией сбыта нашей продукции в данной стране. Возможные неисправности прибора в течение гарантийного срока мы устраняем бесплатно, если причина заключается в дефектах материалов или ошибках при изготовлении. В случае возникновения претензий в течение гарантийного срока просьба обращаться, имея при себе чек о покупке, в торговую организацию, продавшую вам прибор или в ближайшую уполномоченную службу сервисного обслуживания.

Дата выпуска отображается на заводской табличке в закодированном виде. При этом отдельные цифры имеют следующее значение::

Пример: 30190  
 3 год выпуска  
 0 столетие выпуска  
 1 десятилетие выпуска  
 9 вторая цифра месяца выпуска  
 0 первая цифра месяца выпуска

Таким образом, в данном примере код 30190 означает дату выпуска 09/(2)013.



## Принадлежности

### Номера для заказов

Номера для заказов принадлежностей можно найти в списке запасных частей.

### Навесное оборудование, ножка

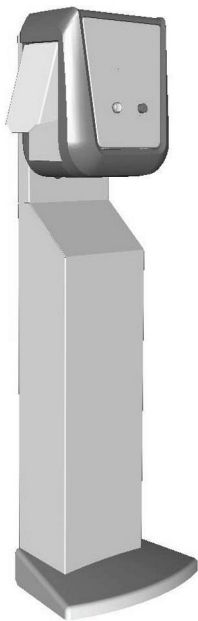

Ножка для свободной установки считывателя моечных карточек.

### Предохранение от опрокидывания

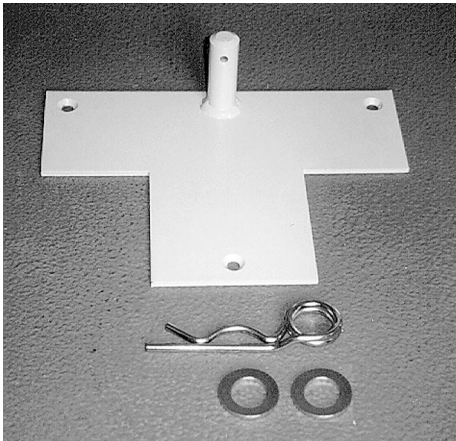

Для защиты ножек от опрокидывания.

### Напольный монтаж навесного оборудования

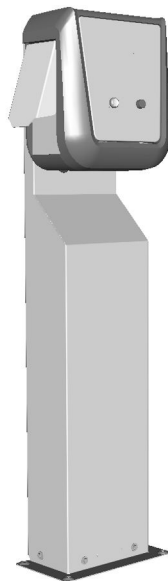

Ножка для крепления считывателя моечных карт на полу.

### Обычная моечная карточка

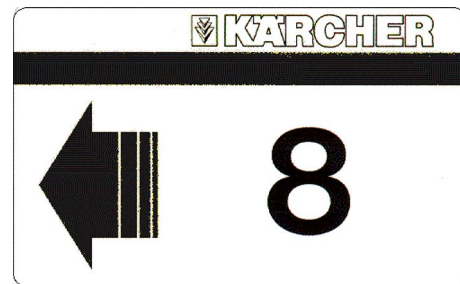

### Карточка очистки

Для очистки считывателя.



A készülék első használata előtt olvassa el ezt az eredeti használati utasítást, ez alapján járjon el és tartsa meg a későbbi használatra vagy a következő tulajdonos számára.

## Környezetvédelem



A csomagolási anyagok újrahasznosíthatók. Kérjük, ne dobja a csomagolást a házi szemétkébe, hanem vigye el egy újrahasznosító helyre.



A használt készülékek értékes újrahasznosítható anyagokat tartalmaznak, amelyeket újrahasznosító helyen kell elhelyezni. Az elemeknek, olajnak és hasonló anyagoknak nem szabad a környezetbe kerülni. Ezért kérjük, a használt készülékeket megfelelő gyűjtőrendszeren keresztül távolítsa el.

## Megjegyzések a tartalmazott anyagokkal kapcsolatban (REACH)

Aktuális információkat a tartalmazott anyagokkal kapcsolatban a következő címen talál:

[www.kaercher.com/REACH](http://www.kaercher.com/REACH)

## Rendeltetészerű használat

A mosókártyaolvasó az automata önkiszolgáló mosóberendezések felhasználó általi kezeléséhez szükséges.

Ez esetben a mosókártyaolvasó a következő funkciókat végzi:

- Mosóprogram indítása egyszeri mosókártyával.
- Program megszakítása
- Program folytatása
- A mosóberendezés leállítása a Vész-Ki gomb segítségével veszély esetén.

## Biztonsági tanácsok

Vegye figyelembe az adott nemzeti törvényhozó előírásait.

A mosóberendezés biztonsági utasításait figyelembe kell venni.

## Készülék elemek

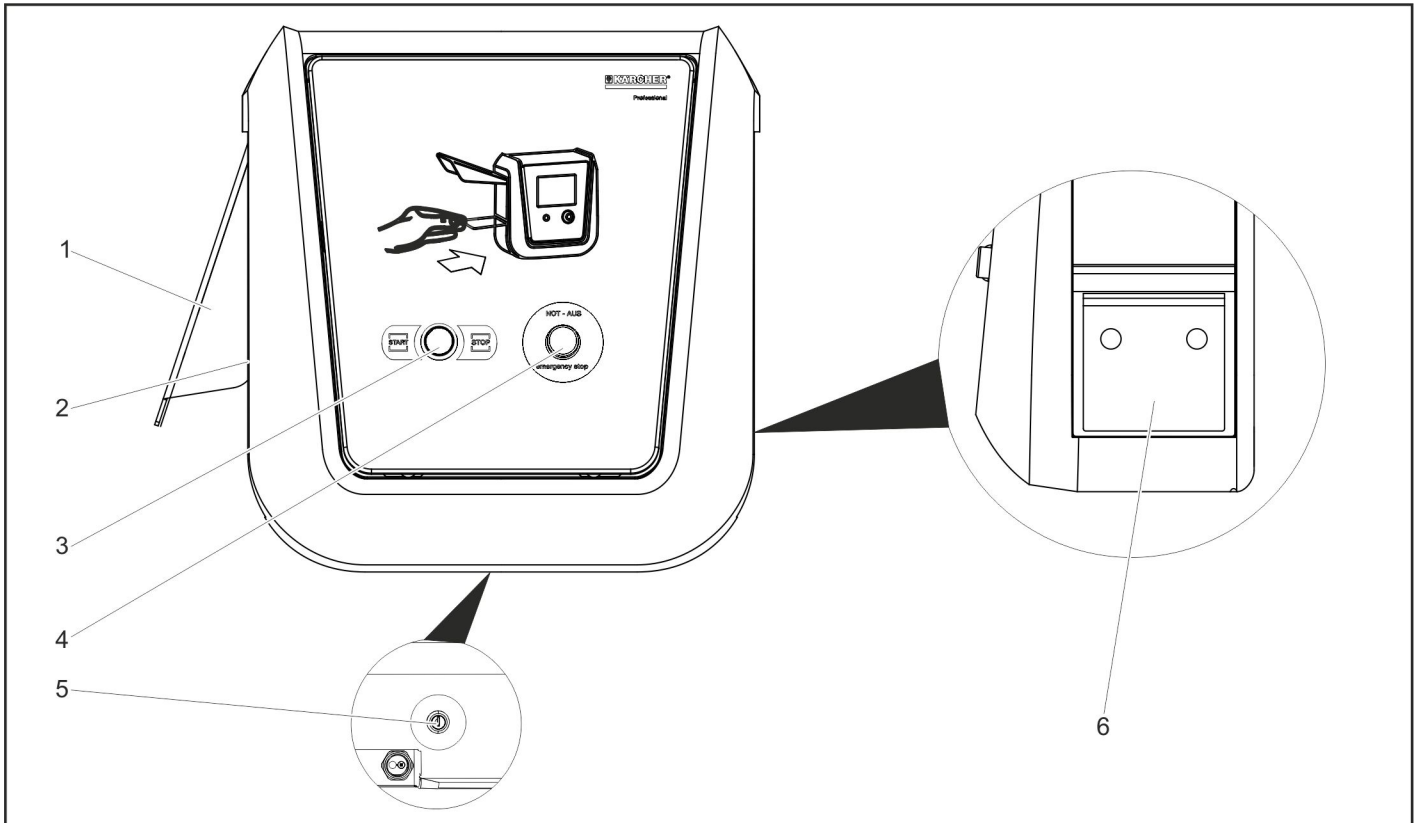

- 1 Fröccsenés védelem
- 2 Mosókártya bemeneti nyílás
- 3 „Start/Stop“ gomb
- 4 Vész-Ki kapcsoló
- 5 Zár
- 6 Fiók a mosókártyák számára

## Üzem

### Kikapcsolás vészhelyzetben

- Nyomja meg a Vész-Ki kapcsolót.
- A mosóberendezés azonnal leáll.
- A probléma elhárítása után az üzembevételt a mosóberendezés használati utasítása szerint kell elvégezni.

### Üzembevitel

- Az ABS talapzati állvánnyal (opcionális) a mosókártyaolvasót zárt berendezés mellett a mosócsarnokban lehet tárolni. A berendezés üzembeviteléhez a mosókártyaolvasót a rendeltetési helyén kell felállítani.
- A talapzati állványt a görgőkre dönteni és a felállítási helyre tolni.

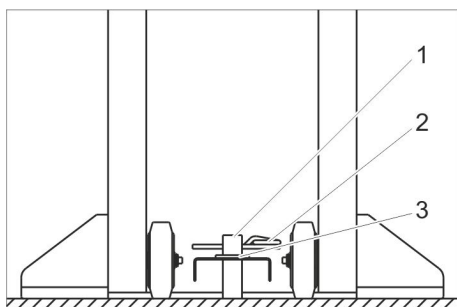

- 1 Csap
- 2 Rugós csatlakozó
- 3 Alátét

- A talapzati állvány furatát a borulásvédelem csapjára helyezni.
- Az alátétet felhelyezni.
- A rugós csatlakozót vagy a zárat (nem része a szállítási terjedelemnek) a csappon át dugni, hogy a talapzati állvány felborulás ellen biztosítva legyen.
- Ügyelni kell a csatlakozókábel biztonságos lefektetésére.

### Használat

Üzemkész állapot esetén a Start/Stop gomb világít. A mosókártyaolvasó készen áll a mosókártya elfogadására.

#### Megjegyzés:

- Minden mosókártyaolvasó állomáskóddal rendelkezik. Csak a mosókártyaolvasó állomáskódjával ellátott mosókártyákat fogadja el.
- A mosókártyákat gondosan kell kezelni, hogy rongálódásoktól óvjuk őket. Beszennyeződött vagy összekarmolt mosókártyákat már nem lehet leolvasni.
- Beszennyeződött mosókártyák a leolvasó készülék rongálódásához vezethetnek.
- Ez a mosókártyaolvasó csak egyszeri mosókártyákat fogad el.
- A mosókártyát helyezze a mosókártya bemeneti nyílásba.

Ha a mosókártyaolvasó készen áll, akkor a mosókártyát behúzza.

Ha a mosókártyaolvasó nem áll készen, akkor a beadott mosókártyát visszaadja.

- Az egyszeri mosókártyára kódolt programot leolvassa és továbbítja a mosóberendezés felé.
- Ha elindult a mosóprogram, akkor a mosókártyát behúzza és a fiókban gyűjti.
- A „Start/Stop” gomb világítása kialszik.
- Ha a mosóberendezés készen áll a következő jármű mosására, akkor a Start/Stop gomb világít.

### A fiók kiürítése

- Zárat kinyitni.
- A fiókot oldalra kihúzni.

A mosókártyákat az üzemeltető a fiókból való kivétel után azonnal újra eladhatja.

### Program megszakítása

- Nyomja meg a „Start/Stop” gombot.
- A mosóprogramot megszakítja. Elmulasztott előkészítési intézkedéseket be lehet pótolni.

### Program folytatása

- Nyomja meg a „Start/Stop” gombot.
- A megszakított mosóprogramot folytatja. Kérem, vegye figyelembe a mosóberendezés használati utasításának tanácsait.

## Műszaki adatok

Vezérlés		
Feszültség	VDC	24
Teljesítményfelvétel	W	48
Védelmi fokozat		IP63
Üzemi hőmérséklet	°C	(-20)... 0...60
Felmelegedési idő - 20 °C esetén	h	1
Levegő páratartalom, max.	%	85
Mosóberendezés kódolása *)		0000...9 999
Mosóprogramok		10
Tárolóhely a mosó- kártyán	<b>Darab</b>	100
Súly kábel nélkül	kg	13
Méretek		
szélesség	mm	489
magasság	mm	441
Mélység	mm	240

\*) gyári beállítás 0000

## Ápolás és karbantartás

### Ápolási megjegyzések

Az üzembiztos berendezés alapja a rendszeres karbantartás az alábbi karbantartási tervnek megfelelően.

Kizárólag a gyártó eredeti pótalkatrészeit használja, vagy az általa ajánlott egyéb alkatrészeket, mint

- alkatrészek és a gyorsan kopó alkatrészek
- tartozékok

### Karbantartási terv

#### Naponta

- A mosókártyákat vegye ki a fiókból.
- A Vész-Ki gombot járó mosóberendezés mellett működtesse és ellenőrizze, hogy a berendezés leáll-e.
- Ellenőrizze, hogy nem rongálódott-e meg a kábel, szükség esetén hívja a szerviz szolgálatot.

## Segítség üzemzavar esetén

### Hiba az érmebedobón

Üzemzavar	Lehetséges ok	Elhárítás	Ki által
Működési zavarok 0°C alatt.	Fűtés meghibásodott.	A fűtési ellenállásoknak melegek kell lenniük, különben hívja a szerviz szolgálatot.	Üzemeltető
A mosókártyákat behúzza és ismét elutasítja, pedig a „Start/Stop” gomb világít	A mosókártyát fordítva helyezték be.	Behelyezéskor a mosókártyán lévő nyíl a felső oldalon legyen és a mosókártyaolvasó irányába mutasson.	Kezelő
	Hibás állomáskód a mosókártyán vagy a mosókártya másik berendezéshez tartozik.	Használjon másik mosókártyát.	Üzemeltető/ Szervez szolgálat
	A mosókártya hibás.		
	A leolvasó szennyezett.	A leolvasót megtisztítani (lásd „Leolvasó tisztítósa”).	Üzemeltető
A mosókártyát behúzza, pedig a „Start/Stop” gomb nem világít	A jelzőlámpa hibás.	Az izzót kicserélni.	Szervez
A „Start/Stop” gomb nem világít, a mosókártyát kézzel be lehet tolni	A mosóberendezés ki van kapcsolva.	A mosóberendezést bekapcsolni.	Üzemeltető
	A biztosíték a mosókártyaolvasóban hibás.	Biztosítékot kicserélni.	Szervez
A „Start/Stop” gomb nem világít, a mosókártyákat visszaadja	A mosóberendezés mosásra kész jele vagy a piros lámpa nem világít, pedig a berendezés mosásra kész.	A mosóberendezést visszaállítani. Ehhez vegye figyelembe a mosóberendezés használati utasítását. Esetleg hívja a szerviz szolgálatot.	Üzemeltető/ Szervez szolgálat

#### Leolvasó tisztítása

Kopás és szennyeződések miatt a leolvasófejen lerakódások képződnek.

- A tisztítókártyát alkohollal benedvesíteni.
- A kártyát többször adja be a mosókártyaolvasóba.
- Ellenőrizze a mosókártyaolvasó működését.

#### Alkatrészek

- Csak olyan tartozékokat és pótalkatrészeket szabad használni, amelyeket a KÄRCHER jóváhagyott. Az eredeti tartozékok és az eredeti alkatrészek biztosítják azt, hogy a készüléket biztonságosan és zavartalanul lehessen üzemeltetni.
- Az üzemeltetési útmutató végén talál egy válogatást a legtöbbször szükséges alkatrészekről.
- További információkat az alkatrészekről a [www.kaercher.com](http://www.kaercher.com) címen talál a 'Service' oldalakon.

#### Garancia

Minden országban az illetékes forgalmazónk által kiadott garancia feltételek érvényesek. Az esetleges üzemzavarokat az Ön készülékén a garancia lejártáig költségmentesen elhárítjuk, amennyiben anyag- vagy gyártási hiba az oka. Garanciális esetben kérjük, forduljon a vásárlást igazoló bizonylattal kereskedőjéhez vagy a legközelebbi hivatalos szakszervizhez.

## Tartozékok

### Rendelési számok

A tartozék rendelési számai megtalálhatók a pótalkatrészlistában.

### Talapzati állvány rászzerelési készlet

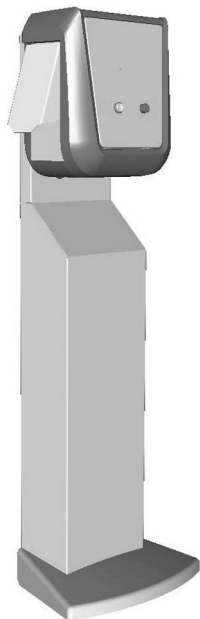

Talapzati állvány a mosókártyaolvasó szabadon történő felállításához.

### Borulásvédelem

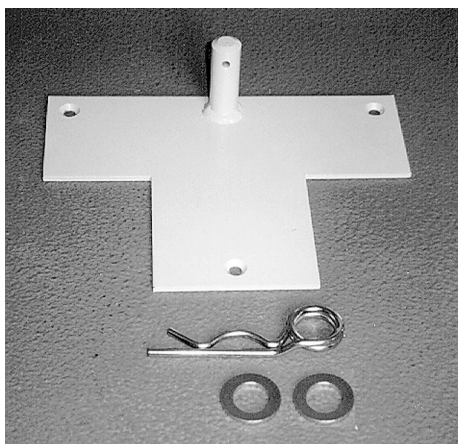

A talapzati állvány borulás elleni biztosításához.

### Padlóra szerelés rászzerelési készlet

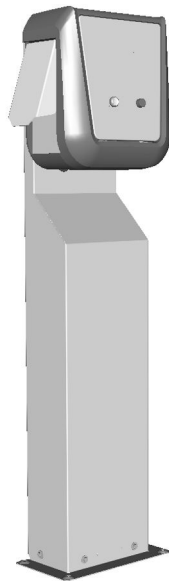

Talp a mosókártyaolvasó padlóra rögzítéséhez.

### Egyszeri mosókártyák

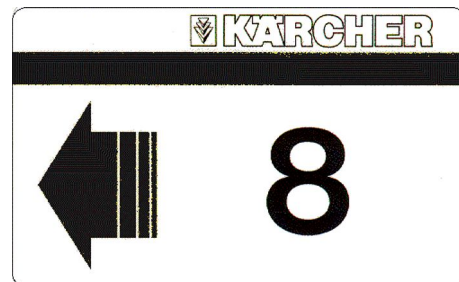



### Tisztítókártya

A leolvasó tisztításához.

 Před prvním použitím svého zařízení si přečtěte tento původní návod k používání, řiďte se jím a uložte jej pro pozdější použití nebo pro dalšího majitele.

## Ochrana životního prostředí

	Obalové materiály jsou recyklovatelné. Obal nezahazujte do domovního odpadu, ale odevzdejte jej k opětovnému zužitkování.
	Přístroj je vyroben z hodnotných recyklovatelných materiálů, které je třeba znovu využít. Baterie, olej a podobné látky se nesmějí dostat do okolního prostředí. Použitá zařízení proto odevzdejte na příslušných sběrných místech

## Informace o obsažených látkách (REACH)

Aktuální informace o obsažených látkách naleznete na adrese:

[www.kaercher.com/REACH](http://www.kaercher.com/REACH)

## Používání v souladu s určením

Čtečka mycích karet se používá k obsluze automatizovaných samoobslužných myček uživatelem.

Přítom má čtečka mycích karet následující funkce:

- Spouštění mycího programu pomocí karet na jedno mytí.
- Přerušit program
- Pokračovat v programu
- Zastavení myčky pomocí tlačítka pro nouzové zastavení v případě nebezpečí.

## Bezpečnostní pokyny

Dodržujte platné místní právní předpisy.

Dodržujte bezpečnostní pokyny myčky.

## Prvky přístroje

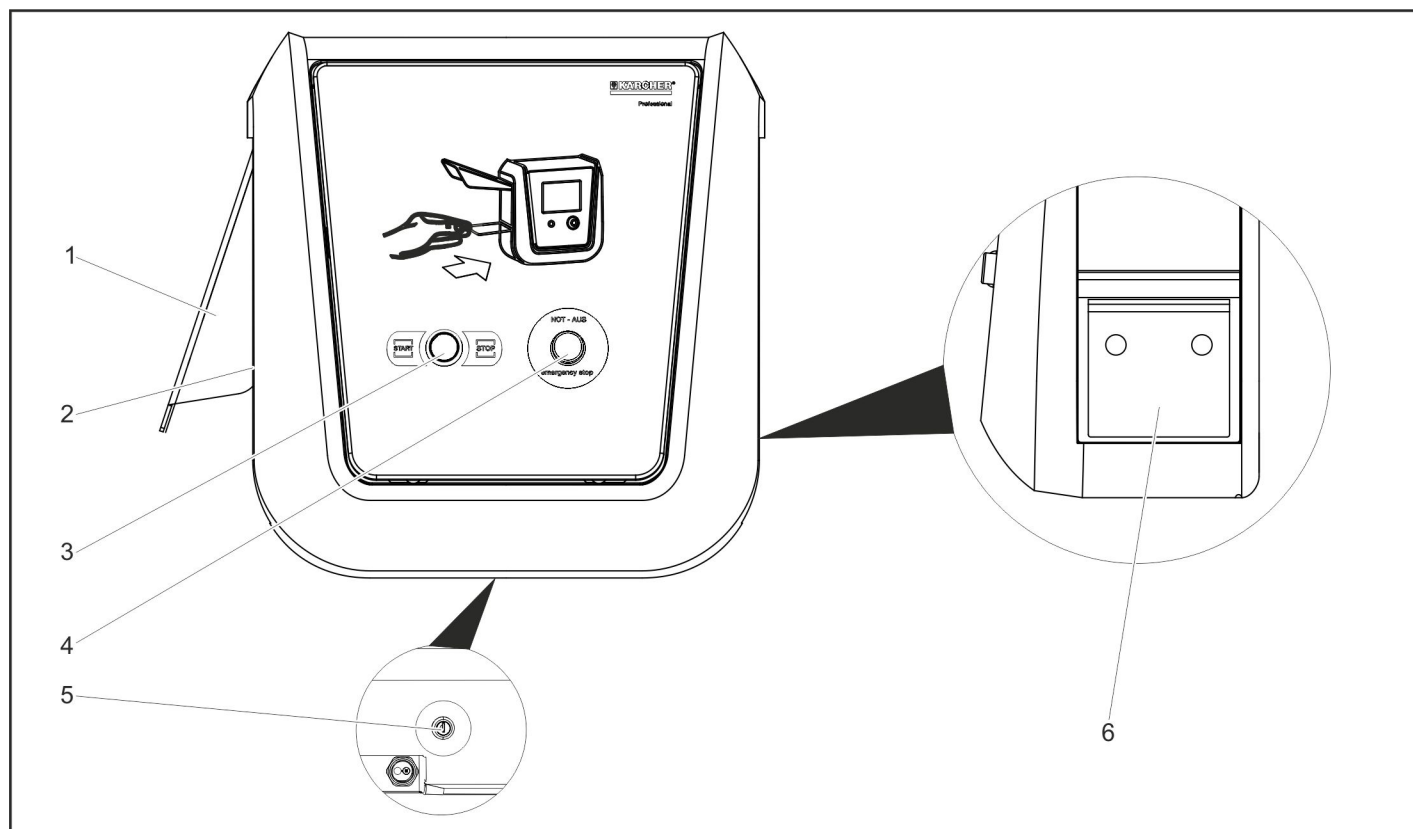

- 1 Chráníč proti rozstříku
- 2 Příjem mycích karet
- 3 Tlačítko "start/stop"
- 4 Nouzový vypínač
- 5 Zámek
- 6 Schránka na mycí karty



## Provoz

### Vypínání v případě nouze

- Stiskněte tlačítko nouzového vypnutí. Myčka se okamžitě zastaví.
- Po odstranění problému uveďte myčku do provozu podle provozního návodu.

### Uvedení do provozu

V případě využití ABS stojanu (volitelné příslušenství) je při uzavření myčky možné uložit čtečku mycích karet v mycí hale. Při uvádění myčky do provozu pak musí být čtečka mycích karet postavena na stanoveném místě.

- Stojan nakloňte na kladky a posouváním jej dopravte do stanoveného místa

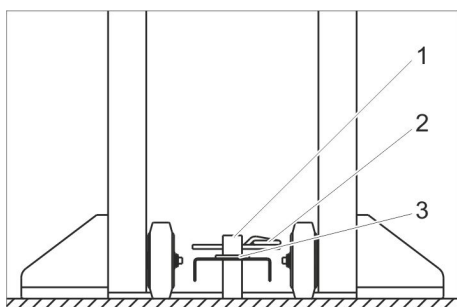

- 1 Kolík
- 2 Pružná závlačka
- 3 Kotouč

- Otvor ve stojanu nasadte na kolík pojistky proti pádu.
- Přiložte podložku.
- Kolíkem provlékněte pružinový kolík nebo zámek (není součástí dodávky) kvůli zajištění stojanu proti pádu.
- Dbejte na bezpečné uložení připojovacího kabelu.

### Obsluha

Jakmile je zařízení připraveno k provozu rozsvítí se tlačítko start/stop. Čtečka mycích karet je připravena na přijetí mycí karty.

#### Upozornění:

- Každá čtečka mycích karet vlastní kód stanice. Akceptovány jsou pouze mycí karty s kódem stanice čtečky.
- S mycími kartami je třeba zacházet opatrně, aby byly chráněny před poškozením. Znečištěné nebo poškrábané mycí karty již nelze načíst.
- Znečištěné mycí karty mohou způsobit poškození čtecího zařízení.
- Tato čtečka mycích karet akceptuje pouze karty na jedno mytí.
- Zasuňte mycí kartu do otvoru pro karty na čtečce karet.

Pokud je čtečka mycích karet připravena k provozu, zasune se mycí karta do čtečky. Pokud čtečka mycích karet není připravena k provozu, mycí karta bude opět vysunuta.

- Přečte se program, jehož kód je uložen na kartě na jedno mytí a předá se do myčky.

- Pokud se spustí program, mycí karta se zasune a uloží ve schránce.
- Zhasne se světlo na tlačítku "Start/Stop".
- Pokud je myčka připravena na další vozidlo, rozsvítí se tlačítko Start/Stop.

### Vyprázdnění schránky

- Otevřete zámek.
- Schránku vysuňte z boku. Mycí karty může provozovatel po vyjmutí ze schránky ihned opět prodávat.

### Přerušit program

- Stiskněte tlačítko "start/stop" Dojde k přerušení mycího programu. Zmeškaná přípravná opatření je možné provést dodatečně.

### Pokračovat v programu

- Stiskněte tlačítko "start/stop" Přerušovaný mycí program pokračuje. Prosíme, abyste respektovali pokyny v provozním návodu myčky.

## Technické údaje

Ovládání		
Napětí	VDC	24
Odebíraný výkon	W	48
Ochrana		IP63
Provozní teplota	°C	(-20)... 0...60
Doba zahřívání při teplotě -20 °C.	hod.	1
Vlhkost vzduchu, max	%	85
Kódování myčky *)		0000...9 999
Mycí programy		10
Kapacita schránky	ks	100
Hmotnost bez kabelu	kg	13
Rozměry		
Šířka	mm	489
Výška	mm	441
Hloubka	mm	240

\*) Výchozí nastavení 0000

## Ošetřování a údržba

### Pokyny k údržbě

Základem bezpečného provozu zařízení je pravidelná údržba prováděná podle následujícího plánu.

Používejte výhradně originální náhradní díly od výrobce nebo díly doporučené výrobcem, např.

- náhradní a rychle opotřebitelné díly,
- součásti příslušenství,

### Plán údržby

#### Denně

- Vyjměte mycí karty ze schránky.
- Stiskněte tlačítko nouzového zastavení během provozu myčky a přesvědčte se, zde se zařízení zastaví.
- Zkontrolujte možná poškození kabelů, v případě potřeby zavolejte zákaznický servis.



## Pomoc při poruchách

### Poruchy u vzhazování mincí

Porucha	Možná příčina	Odstranění	Provádí
Funkční poruchy při teplotě pod 0 °C.	Topení vadné.	Topné odpory musí být teplé, v jiném případě volejte zákaznický servis.	Provozovatel
Mycí karty jsou zasunuty a opět vráceny, přestože svítí tlačítko "Start/Stop"	Mycí karta je vložena obráceně.	Mycí kartu zasouvejte tak, aby byla šipka na horní straně a směřovala ke čtečce mycích karet.	Obsluha
	Nesprávný kód stanice na mycí kartě nebo je mycí karta z jiné myčky.	Použijte jinou mycí kartu.	provozovatel / oddělení služeb zákazníkům
	Mycí karta je vadná.		
	Čtecí zařízení je znečištěno.	Vyčistěte čtecí zařízení (viz "Čištění čtecího zařízení").	Provozovatel
Mycí karta se zasune, přestože nesvítí tlačítko "Start/Stop"	Je vadná kontrolka.	Vyměňte žárovku.	Oddělení služeb zákazníkům
Nesvítí tlačítko "Start/Stop", mycí kartu lze zasunout ručně	Myčka je vypnutá.	Zapněte myčku.	Provozovatel
	Vadná pojistka čtečky mycích karet.	Proveďte výměnu pojistek.	Oddělení služeb zákazníkům
Tlačítko "Start / Stop" nesvítí, mycí karty jsou vysouvány zpět	Není vydán signál připraveno k mytí nebo červený signál semaforu, přestože je zařízení připraveno k mytí.	Proveďte reset myčky. Přitom dodržujte pokyny v provozním návodu myčky. Příp. zavolejte zákaznický servis.	provozovatel / oddělení služeb zákazníkům

#### Čištění čtecího zařízení

Otěrem a používáním znečištěných karet se na čtecí hlavě vytváří usazeniny.

- Navlhčete čisticí kartu alkoholem.
- Kartu několikrát zasuňte do čtečky mycích karet.
- Zkontrolujte funkci čtečky mycích karet.

#### Náhradní díly

- Smí se používat pouze příslušenství a náhradní díly schválené firmou KÄRCHER. Originální příslušenství a originální náhradní díly skýtají záruku bezpečného a bezporuchového provozu přístroje.
- Výběr nejčastěji vyžadovaných náhradních díků najdete na konci návodu k obsluze.
- Další informace o náhradních dílech najdete na [www.kaercher.com](http://www.kaercher.com) v části Service.

#### Záruka

V každé zemi platí záruční podmínky vydané příslušnou distribuční společností. Případné poruchy zařízení odstraníme během záruční lhůty bezplatně, pokud byl jejich příčinou vadný materiál nebo výrobní závady. V případě uplatňování nároku na záruku se s dokladem o zakoupení obraťte na prodejce nebo na nejbližší oddělení služeb zákazníkům.

## Příslušenství

### Objednací číslo

Objednací čísla příslušenství najdete v seznamu náhradních dílů.

### Doplňková sada stojan

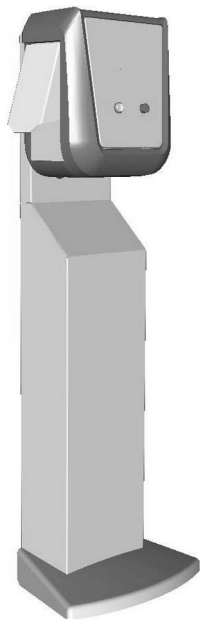

Stojan pro flexibilní umístění čtečky mycích karet.

### Pojistka proti pádu

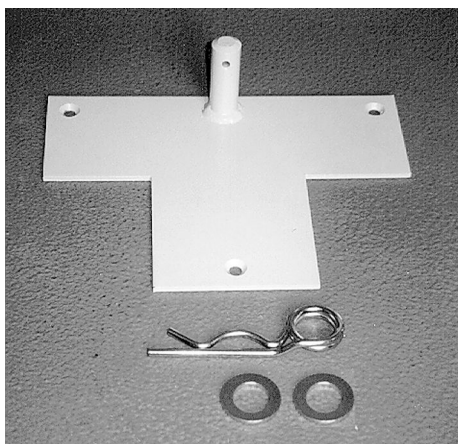

Pro zajištění stojanu proti pádu.

### Doplňková sada montáž k podlaze

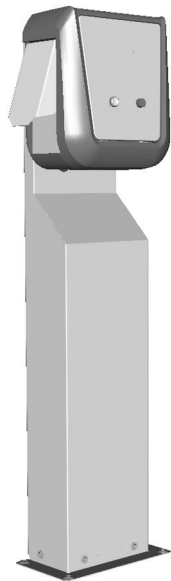

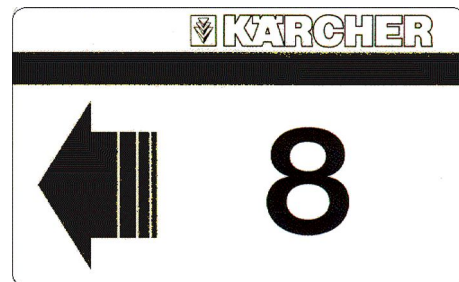

Patka pro upevnění čtečky mycích karet k podlaze.

### Mycí karty pro jedno mytí





### Čisticí karta

Na čištění čtecího zařízení.

  Przed pierwszym użyciu urządzenia należy przeczytać oryginalną instrukcję obsługi, postępować według jej wskazań i zachować ją do późniejszego wykorzystania lub dla następnego użytkownika.

## Ochrona środowiska

	Materiał, z którego wykonano opakowanie nadaje się do powtórnego przetworzenia. Prosimy nie wyrzucać opakowania do śmieci z gospodarstw domowych, lecz oddać do recyklingu.
	Zużyte urządzenia zawierają cenne surowce wtórne, które powinny być oddawane do utylizacji. Akumulatory, olej i tym podobne substancje nie powinny przedostać się do środowiska naturalnego. Prosimy o utylizację starych urządzeń w odpowiednich placówkach zbierających surowce wtórne.

## Wskazówki dotyczące składników (REACH)

Aktualne informacje dotyczące składników znajdują się pod:

[www.kaercher.com/REACH](http://www.kaercher.com/REACH)

## Użytkowanie zgodne z przeznaczeniem

Czytnik kart do myjni służy do obsługi automatycznych myjni samoobsługowych przez użytkownika.

Czytnik do kart do myjni przejmuje przy tym następujące funkcje:

- Uruchomienie programu myjącego za pomocą kart mycia pojedynczego.
- Przerwać program
- Kontynuować program
- Zatrzymanie myjni na wypadek zagrożenia za pomocą przycisku wyłącznika awaryjnego.

## Wskazówki bezpieczeństwa

Należy przestrzegać krajowe przepisy prawa.

Przestrzegać przepisów bezpieczeństwa myjni.

## Elementy urządzenia

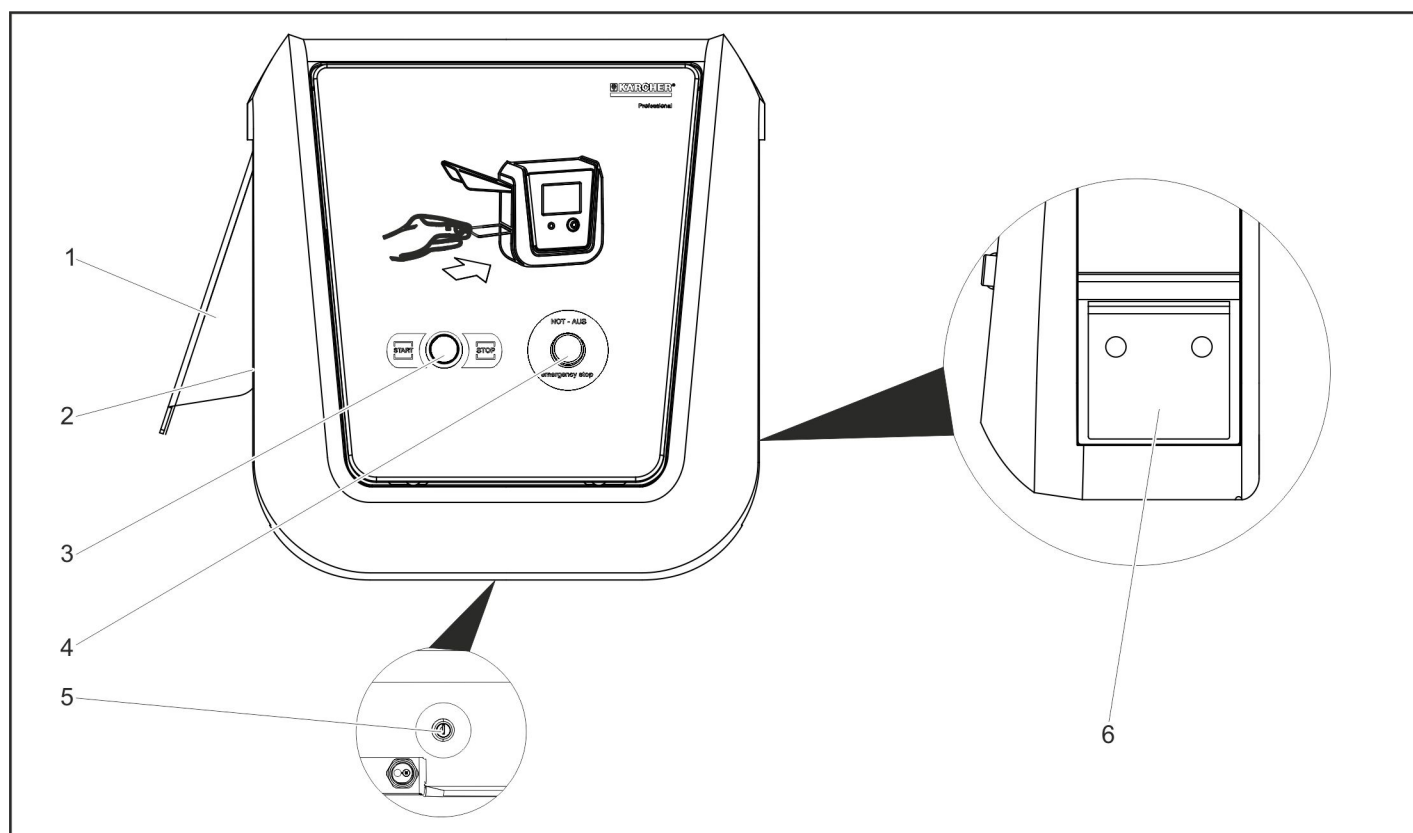

- 1 Ochrona bryzgowa
- 2 Akceptacja kart do myjni
- 3 Przycisk „Start/Stop“
- 4 Wyłącznik awaryjny
- 5 Zamek
- 6 Szuflada na karty do myjni

## Działanie

### Wyłączanie podczas awarii

- Nacisnąć wyłącznik awaryjny. Praca myjni natychmiast się zatrzymuje.
- Po usunięciu problemu należy przeprowadzić uruchomienie zgodnie z instrukcją obsługi myjni.

### Uruchamianie

Przy użyciu nóżki ABS (opcja) można przechowywać czytnik kart w myjni przy zamkniętym urządzeniu. W celu uruchomienia urządzenia należy potem ustawić czytnik kart do myjni na jego miejscu docelowym.

- Przechylić nóżkę na rolki i przesunąć do miejsca docelowego.

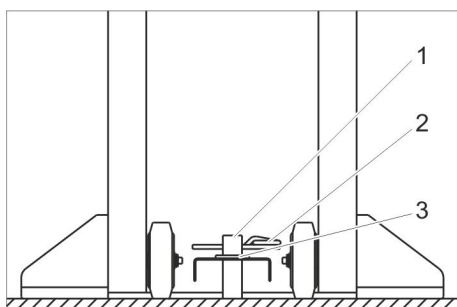

- 1 Palik
- 2 Zatyczka
- 3 Tarcza

- Założyć otwór w nóżce na kołek zabezpieczenia przed przewróceniem.
- Nałożyć podkładkę.
- Przełożyć zatyczkę lub zamek (nie objęty zakresem dostawy) przez palik, żeby zabezpieczyć nóżkę przed przewróceniem.
- Zwrócić uwagę na odpowiednie ułożenie kabla przyłączeniowego.

### Obsługa

W razie gotowości do pracy świeci się przycisk Start/Stop. Czytnik kart jest gotowy do przyjęcia karty do myjni.

#### Wskazówka:

- Każdy czytnik kart do myjni posiada kod stacji. Akceptowane są jedynie karty posiadające kod stacji czytnika kart do myjni.
- Z kartami do myjni należy obchodzić się w sposób delikatny, żeby je chronić przed uszkodzeniami. Czytnik nie jest w stanie odczytywać zanieczyszczonych lub porysowanych kart do myjni.
- Zanieczyszczone karty do myjni mogą prowadzić do uszkodzenia czytnika.
- Niniejszy czytnik kart do myjni akceptuje tylko karty mycia pojedynczego.
- Włożyć kartę do myjni do otworu na kartę.

Gdy czytnik kart jest gotowy do przyjęcia karty do myjni, karta zostanie wciągnięta. Jeżeli czytnik kart nie jest gotowy do przyjęcia karty do myjni, włożona karta zostanie wypchnięta.

- Ma miejsce odczyt programu zakodowanego na karcie mycia pojedynczego i przekazanie go do myjni.
- Po uruchomieniu programu myjącego następuje wciągnięcie karty do myjni i odłożenie jej w szufladzie.
- Przycisk „Start/Stop” gaśnie.
- Gdy myjnia jest gotowa na przyjęcie następnego pojazdu, przycisk Start/Stop się świeci.

### Opróżnianie szuflady

- Otworzyć zamek.
- Wyjąć szufladę z boku.

Po wyjęciu kart do myjni z szuflady właściciel może natychmiast ponownie je sprządać.

### Przerwać program

- Nacisnąć przycisk „Start/Stop”. Następuje przerwanie działania programu myjącego. Pominięte czynności przygotowawcze można wykonać teraz.

### Kontynuacja programu

- Nacisnąć przycisk „Start/Stop”. Przerwany program myjący jest kontynuowany. Należy przestrzegać wskazówek z instrukcji obsługi myjni.

## Dane techniczne

Sterowanie		
Napięcie	VDC	24
Pobór mocy	W	48
Stopień ochrony		IP63
Temperatura robocza	°C	(-20)... 0...60
Czas rozgrzewania przy -20°C	h	1
Wilgotność powietrza, maks.	%	85
Zakodowanie myjni *)		0000...9 999
Programy myjące		10
Pojemność kart do myjni	<b>Szt.</b>	100
Ciężar bez kabla	kg	13
Wymiary		
szerokość	mm	489
wysokość	mm	441
Głębokość	mm	240

\*) Ustawienie robocze 0000

## Czyszczenie i konserwacja

### Wskazówki dotyczące konserwacji

Podstawę dla bezpiecznej w użyciu instalacji stanowi regularna konserwacja według następującego planu konserwacyjnego. Zaleca się używanie wyłącznie oryginalnych części zamiennych producenta albo części przez niego polecanych, takich jak

- Części zamiennych i części zużytych
- Akcesoriów

### Plan konserwacji

#### Codziennie

- Wyjąć karty do myjni z szuflady.
- Nacisnąć przycisk wyłącznika awaryjnego przy działającej myjni i sprawdzić, czy urządzenie się zatrzymuje.
- Sprawdzić, czy kabel nie jest uszkodzony, a w razie potrzeby skontaktować się z serwisem.

## Usuwanie usterek

### Usterki przy wrzucie monet

Usterka	Możliwa przyczyna	Usuwanie usterek	Przez kogo
Zakłócenia działania przy temp. poniżej 0°C.	Uszkodzone ogrzewanie.	Elementy grzejne oporowe muszą być ciepłe, w przeciwnym wypadku wezwać serwis.	Użytkownicy
Karty do myjni są wciągane, a potem znów odrzucone, choć świeci się przycisk „Start/Stop“	Karta do myjni włożona niewłaściwie.	Włożyć kartę strzałką wskazującą w górę i w kierunku czytnika kart do myjni.	Obsługujący
	Niewłaściwy kod stacji na karcie do myjni lub karta z innej myjni.	Użyć innej karty do myjni.	Użytkownicy/ serwis firmy
	Karta do myjni jest uszkodzona.		
	Czytnik jest zanieczyszczony.	Wyczyścić czytnik (patrz „Czyszczenie czytnika“).	Użytkownicy
Karty do myjni są wciągane, choć nie świeci się przycisk „Start/Stop“	Uszkodzona kontrolka.	Wymienić żarówkę.	Serwis firmy
Przycisk „Start/Stop“ się nie świeci, kartę do myjni można wsunąć ręcznie	Myjnia jest wyłączona.	Włączyć myjnię.	Użytkownicy
	Uszkodzony bezpiecznik w czytniku kart do myjni.	Wymiana bezpieczników.	Serwis firmy
Przycisk „Start/Stop“ się nie świeci, karty do myjni są wypychane.	Brak sygnału gotowości do mycia lub brak czerwonej amplii myjni, choć urządzenie jest gotowe do pracy.	Zresetować myjnię. Należy przy tym przestrzegać wskazówek z instrukcji obsługi myjni. Ewent. wezwać serwis.	Użytkownicy/ serwis firmy

#### Czyszczenie czytnika

- Zużycie i zabrudzone karty powodują, że na głowicy czytającej tworzą się osady.
- Nawilżyć kartę czyszczącą alkoholem.
  - Kilkakrotnie włożyć kartę do czytnika kart do myjni.
  - Sprawdzić działanie czytnika kart do myjni.

butora lub do autoryzowanego punktu serwisowego.

#### Części zamienne

- Stosować wyłącznie wyposażenie dodatkowe i części zamienne homologowane przez firmę KÄRCHER. Oryginalne wyposażenie i oryginalne części zamienne gwarantują bezpieczną i bezusterkową pracę urządzenia.
- Wybór najczęściej potrzebnych części zamiennych znajduje się na końcu instrukcji obsługi.
- Dalsze informacje o częściach zamiennych dostępne na stronie internetowej [www.kaercher.com](http://www.kaercher.com) w dziale Serwis.

#### Gwarancja

W każdym kraju obowiązują warunki gwarancji określone przez odpowiedniego lokalnego dystrybutora. Ewentualne usterki urządzenia usuwane są w okresie gwarancji bezpłatnie, o ile spowodowane są błędem materiałowym lub produkcyjnym. W sprawach napraw gwarancyjnych prosimy kierować się z dowodem zakupu do dystry-

## Akcesoria

### Numery katalogowe

Numery katalogowe akcesoriów można znaleźć na liście części zamiennych.

### Zestaw do rozbudowy nóżki

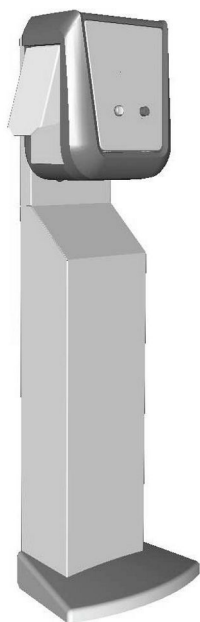

Nóżka do swobodnego ustawienia czytnika kart do myjni.

### Zabezpieczenie przed przewróceniem

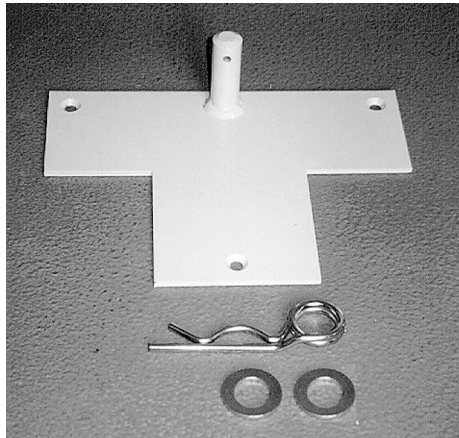

Do zabezpieczenia nóżki przed przewróceniem.

### Zestaw do montażu podłogowego

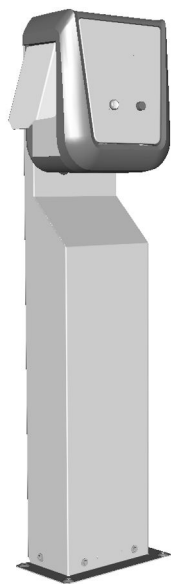

Nóżka do zamocowania czytnika kart do myjni na podłodze.

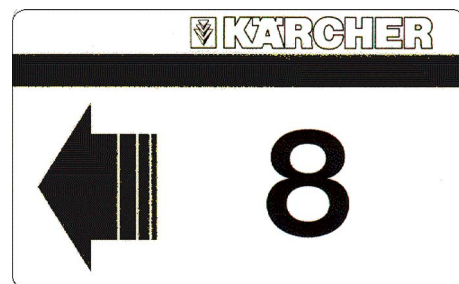

### Karty mycia pojedynczego





### Karta czyszcząca

Do czyszczenia czytnika.



  Pred prvým použitím vášho zariadenia si prečítajte tento pôvodný návod na použitie, konajte podľa neho a uschovajte ho pre neskoršie použitie alebo pre ďalšieho majiteľa zariadenia.

## Ochrana životného prostredia

	Obalové materiály sú recyklovateľné. Obalové materiály láskavo nevyhadzujte do komunálneho odpadu, ale odovzdajte ich do zberne druhotných surovín.
	Vyradené prístroje obsahujú hodnotné recyklovateľné látky, ktoré by sa mali opäť zuzitkovať. Do životného prostredia sa nesmú dostať batérie, olej a iné podobné látky. Staré zariadenia preto láskavo odovzdajte do vhodnej zberne odpadových surovín.

### Pokyny k zloženiu (REACH)

Aktuálne informácie o zložení nájdete na:  
[www.kaercher.com/REACH](http://www.kaercher.com/REACH)

## Používanie výrobku v súlade s jeho určením

Čítačka umývacej karty slúži na obsluhu automatických samoobslužných umývacích zariadení používateľom. Preto má čítačka umývacej karty nasledujúce funkcie:

- Spustenie umývacieho programu pomocou jednoduchých umývacích kariet.
- Prerušenie programu
- Pokračovanie programu
- Zastavenie umývacieho zariadenia pri vzniku nebezpečenstva pomocou núdzového vypínača.

## Bezpečnostné pokyny

Dodržte príslušné národné predpisy zákonodarcu.  
Rešpektujte bezpečnostné pokyny umývacieho zariadenia.

## Prvky prístroja

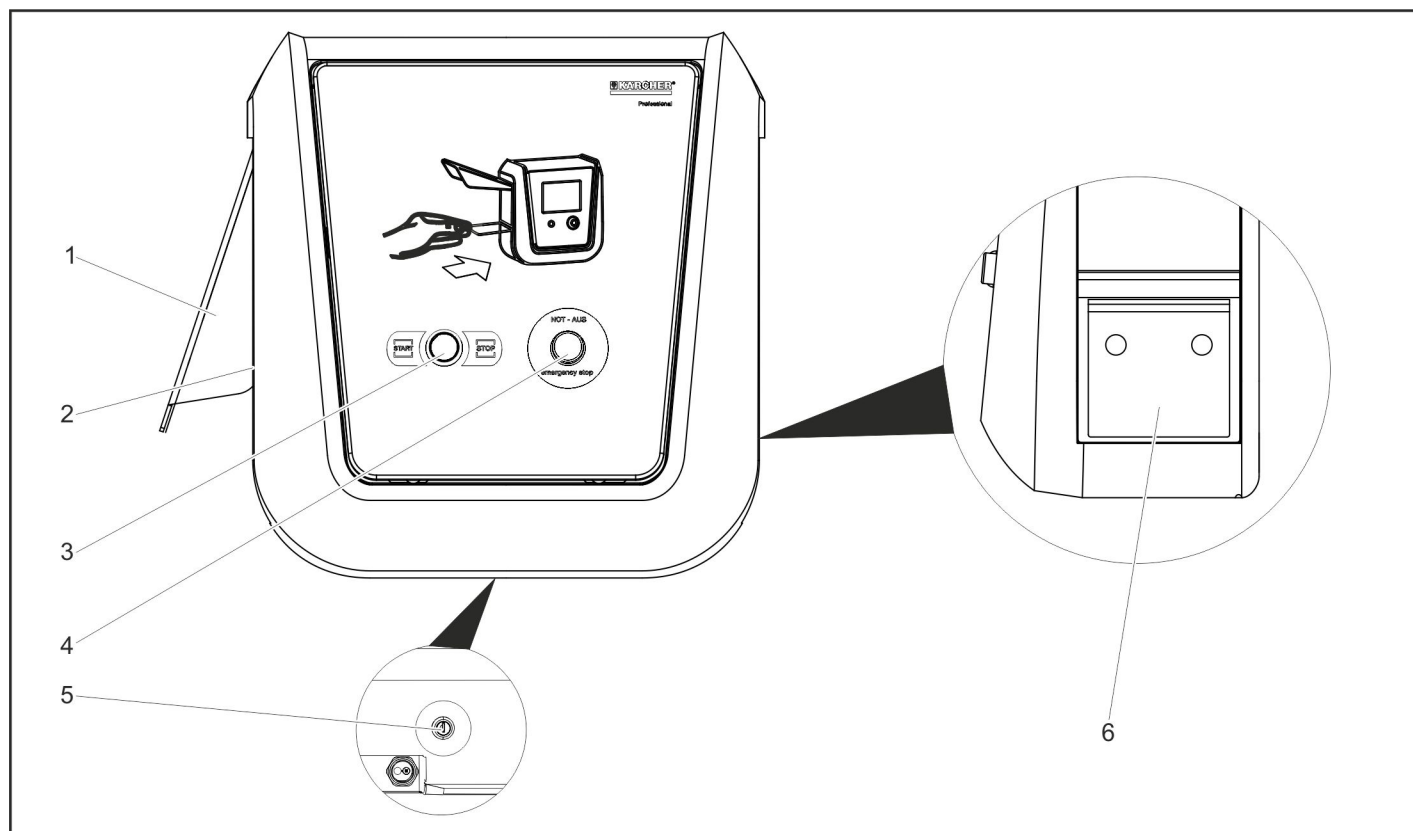

- 1 Ochrana pred striekaním
- 2 Prijem umývacej karty
- 3 Tlačidlo „Štart/Stop“
- 4 Núdzový vypínač
- 5 Zámok
- 6 Zásuvka na umývacie karty

## Prevádzka

### Vypnutie v núdzovej situácii

- Stlačte tlačidlo núdzového vypnutia. Umývacie zariadenie sa ihneď zastaví.
- Po odstránení problému vykonajte uvedenie do prevádzky podľa návodu na používanie umývacieho zariadenia.

### Uvedenie do prevádzky

Pri uzavretom zariadení s podstavcom ABS (voľba) sa dá čítačka umývacích kariet uschovať v umývacej hale. Na uvedenie do prevádzky sa musí čítačka umývacích kariet inštalovať na mieste používania.

- Naložte podstavec na kolieska a presuňte ho na miesto inštalácie.

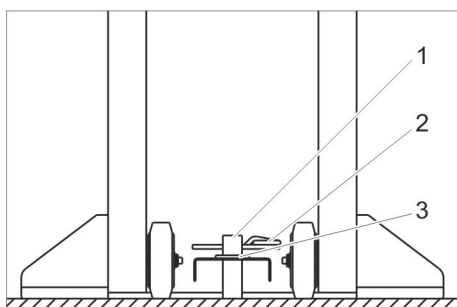

- 1 Kolík
- 2 Pružná zástrčka
- 3 Podložka

- Nasuňte otvor v podstavci na kolík poistky proti prevráteniu.
- Vložte kotúč.
- Presuňte pružinovú zástrčku alebo zámku (nie je obsahom dodávky), aby sa podstavec zabezpečil proti prevráteniu.
- Dávajte pozor na správne uloženie spojovacieho kábla.

### Obsluha

Pri pripravenosti na prevádzku sa rozsvieti tlačidlo Start/Stop. Čítačka umývacích kariet je pripravená na prijatie umývacej karty.

#### Upozornenie:

- Každá čítačka kariet má kód stanice. Akceptované sú iba umývacie karty s kódom stanice čítačky umývacích kariet.
- S umývacími kartami musíte manipulovať opatrne, aby ste ich chránili pred poškodením. Znečistené alebo poškriabané umývacie karty sa nedajú viac načítať.
- Znečistené umývacie karty môžu poškodiť čítačku kariet.
- Táto čítačka kariet akceptuje iba jednoduché umývacie karty.
- Zasuňte umývaciu kartu do otvoru na umývacie karty.

Ak je čítačka umývacích kariet pripravená, vtiahne umývaciu kartu.

Ak nie je čítačka umývacích kariet pripravená, zasunie sa umývacia karta späť.

- Program, ktorý je zakódovaný na jednoduchú umývaciu kartu, sa načíta a nahlásí do umývacieho zariadenia.
- Ak sa spustí umývací program, vtiahne sa umývacia karta a uloží do zásuvky.
- Osvetlenie tlačidla „Start/Stop“ zhasne.
- Ak je umývacie zariadenie pripravené pre ďalšie vozidlo, rozsvieti sa tlačidlo Start/Stop.

### Vyprázdnenie zásuvky

- Odomknite zámok.
- Vytiahnite zásuvku na bočnej strane. Umývacie karty môže prevádzkovateľ okamžite po vytiahnutí zo zásuvky opäť predať.

### Prerušenie programu

- Stlačte tlačidlo „Start/Stop“.
- Umývací program sa preruší. Oneskorené prípravne opatrenia sa dajú dobehnúť.

### Pokračovanie programu

- Stlačte tlačidlo „Start/Stop“.
- Prerušený umývací program pokračuje. Rešpektujte pokyny uvedené v návode na používanie umývacieho zariadenia.

## Technické údaje

Riadenie		
Napätie	VDC	24
Príkion	W	48
Druh krytia		IP63
Prevádzková teplota	°C	(-20) ... 0...60
Doba ohrevu pri -20 °C	h	1
Vlhkosť vzduchu, max.	%	85
Kódovanie umývacieho zariadenia *)		0000...9999
Umývacie programy		10
Objem umývacej karty	Ks	100
Váha bez kábla	kg	13
Rozmery		
Šírka	mm	489
Výška	mm	441
Hĺbka	mm	240

\*) Nastavenie od výroby 0000

## Starostlivosť a údržba

### Pokyny pre údržbu

Základom pre bezpečnú prevádzku zariadenia je pravidelná údržba podľa nasledovného plánu údržby.

Používajte výlučne originálne náhradné diely výrobcu alebo ním odporúčané diely, ako sú

- náhradné a opotrebované diely
- diely príslušenstva

### Plán údržby

#### Denne

- Vyberte umývacie karty zo zásuvky.
- Stlačte a skontrolujte pri bežiacom umývacom zariadení, či sa zariadenie zastaví.
- Skontrolujte možné poškodenie kábla, v prípade potreby zavolajte zákaznícky servis.

## Pomoc pri poruchách

### Poruchy na vhadzovaní mincí

Porucha	Možné príčiny	Odstránenie	Kým
Funkčné poruchy pod 0°C.	Chybný ohrev.	Zvyšky po kúrení musia byť teplé, v opačnom prípade zavolajte zákaznicky servis.	Prevádzkovateľ
Umývacie karty sa vtiahnu a opäť vysunú, aj keď svieti tlačidlo „Start/Stop“.	Zasuňte umývaciu kartu naopak.	Zasuňte umývaciu kartu v smere šípky na hornej strane do čítačky umývacích kariet.	Obsluha
	Nesprávny kód stanice na umývacej karte alebo umývacej karte iného zariadenia.	Použite inú umývaciu kartu.	Prevádzkovateľ, servisná služba
	Umývacia karta je chybná.		
	Čítačka je znečistená.	Vyčistite čítačku (pozri "Čistenie čítačky").	Prevádzkovateľ
Umývacie karty sa vtiahnu, aj keď nesvieti tlačidlo „Start/Stop“.	Kontrolná lampa je chybná.	Vymeňte žiarovku.	Servisná služba
Tlačidlo „Start/Stop“ nesvieti, umývacia karta sa dá zasunúť rukou.	Umývacie zariadenie je vypnuté.	Zapnite umývacie zariadenie.	Prevádzkovateľ
	Poistka v čítačke umývacích kariet je chybná.	Poistku vymeniť.	Servisná služba
Tlačidlo „Start/Stop“ nesvieti, umývacie karty sa zasunú späť.	Signál pripravenosti na umývanie alebo červená lampa umývacieho zariadenia nie je k dispozícii, aj keď je zariadenie pripravené na umývanie.	Vynulujte umývacie zariadenie. Rešpektujte pritom návod na používanie umývacieho zariadenia. Prípadne zavolajte do zákaznického servisu.	Prevádzkovateľ, servisná služba

### Čistenie čítačky

Pôsobením oderu a znečistenými umývacími kartami sa tvoria usadeniny na hlave čítačky.

- Navlhčite čistiacu kartu alkoholom.
- Zadajte kartu viackrát do čítačky umývacích kariet.
- Skontrolujte funkciu čítačky umývacej karty.

### Náhradné diely

- Používať možno iba príslušenstvo a náhradné diely schválené spoločnosťou KÄRCHER. Originálne príslušenstvo a originálne náhradné diely zaručujú bezpečnú a bezporuchovú prevádzku prístroja.
- Výber najčastejšie potrebných náhradných dielov nájdete na konci prevádzkového návodu.
- Ďalšie informácie o náhradných dieloch získate na stránke [www.kaercher.com](http://www.kaercher.com) v oblasti Servis.

### Záruka

V každej krajine platia záručné podmienky našej distribučnej organizácie. Prípadné poruchy spotrebiča odstránime počas záručnej lehoty bezplatne, ak sú ich príčinou chyby materiálu alebo výrobné chyby. Pri uplatňovaní záruky sa spolu s dokladom o kúpe zariadenia láskavo obráťte na predajcu alebo na najbližší autorizovaný zákaznicky servis.

## Príslušenstvo

### Objednávacie čísla

Objednávacie čísla príslušenstva nájdete v zozname náhradných dielov.

### Montážna súprava podstavca

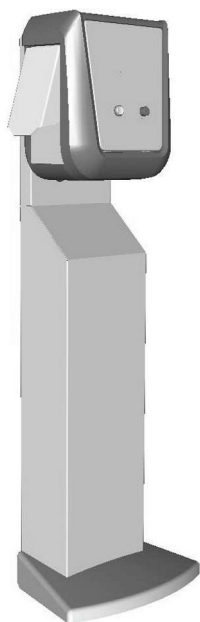

Podstavec na voľnú inštaláciu čítačky umývacej karty.

### Zabezpečenie proti prevráteniu

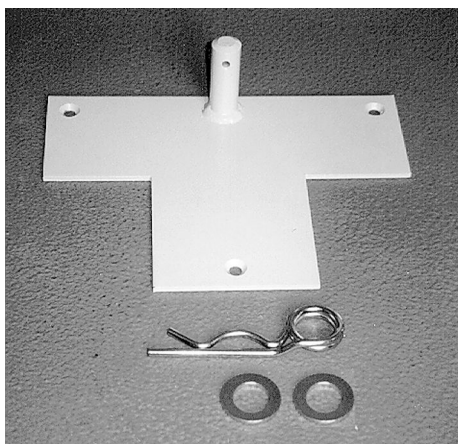

Na zabezpečenie podstavca proti prevráteniu.

### Montážna súprava na montáž na podlahu

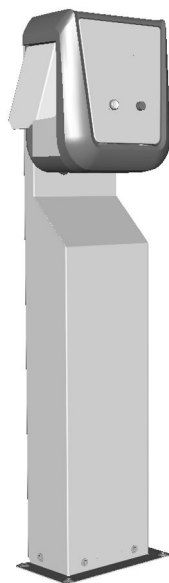

Pätka na upevnenie čítačky umývacích kariet na podlahu.

### Jednoduché umývacie karty

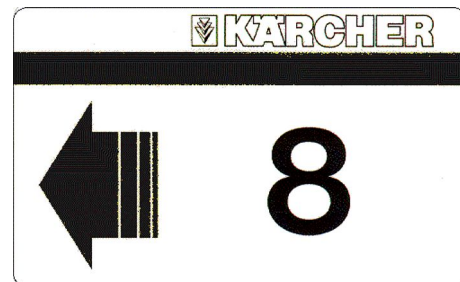

### Čistiaca karta

Na čistenie čítačky.





<http://www.kaercher.com/dealersearch>

